

СВЕТОВНА ОРГАНИЗАЦИЯ НА СКАУТСКОТО ДВИЖЕНИЕ

Разговори край лагерния огън

*В помощ
на водача
на патрул
скаути*

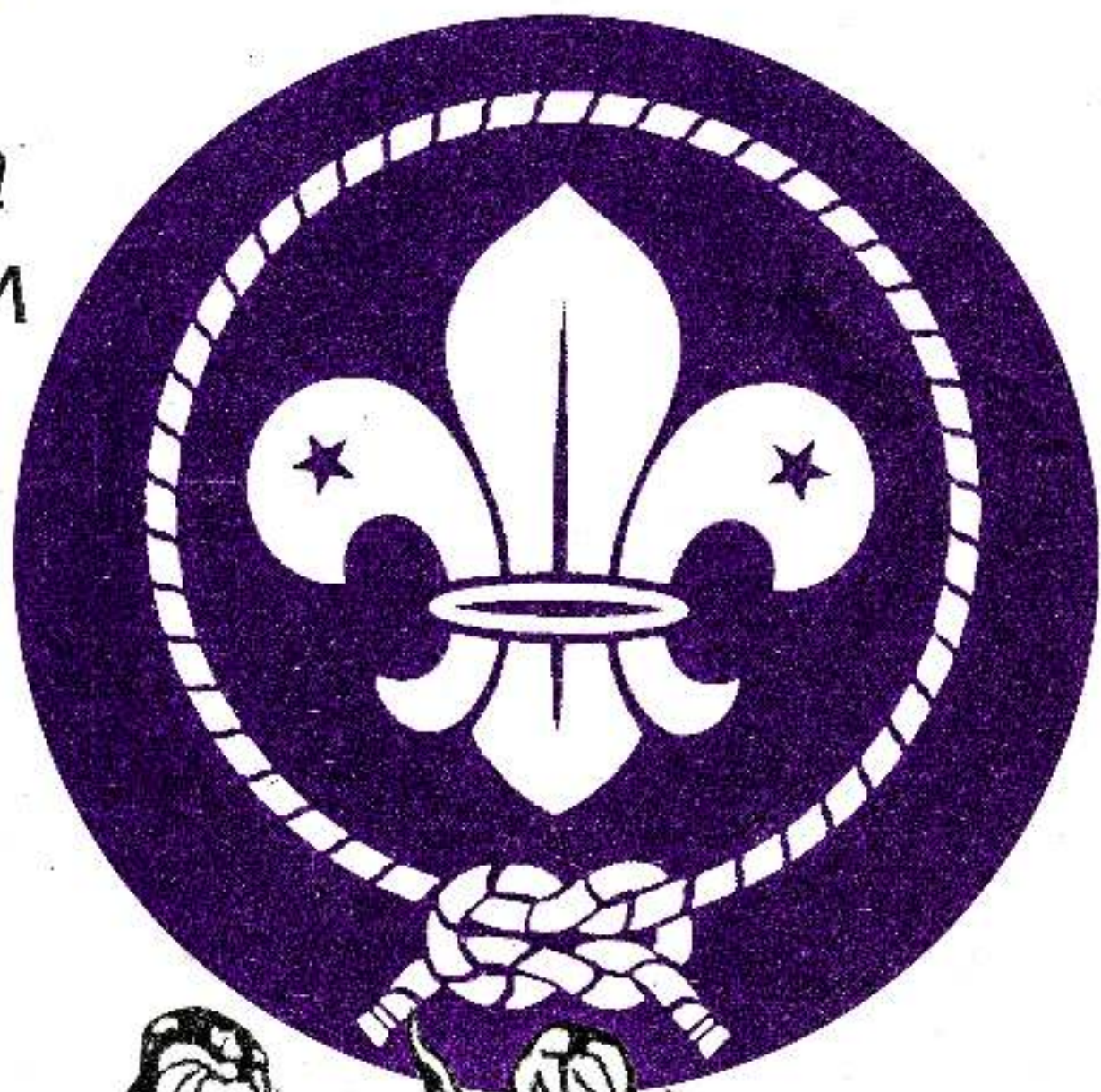

ПЕЛИКАН АЛФА

Съставил: НУБАР

Посвещавам на паметта на незабравимия ми първи скаутмастер от Арменските скаути в София – хъмбабеда Оник Мъсърлиян. И на бъдещето – малките ми внучета Александър и Максимилиян, както и на всички тези чудесни скаути, с които ме свързаха последните години

- © Световна организация на скаутското движение, 1997.
- © Нубар Керестеджиян – съставител
- © Пенчо Мутафчиев – художник

Издателят и авторът отхвърлят всяка отговорност за злополуки и вреди, които биха произтекли от следването на някои указания и препоръки, дадени в тази книга, които при определени обстоятелства могат да се окажат опасни.

СВЕТОВНА ОРГАНИЗАЦИЯ
НА СКАУТСКОТО ДВИЖЕНИЕ

Разговори край лагерния огън

В помощ на патрулния водач



София, 1997

„Очаквайте много от Вашите патрулни водачи и в девет случая от десет те ще оправдаят Вашите очаквания. Но ако се отнасяте с тях като с деца и не им се доверявате да свършат нещо добро, никога и няма да се получи те да свършат нещо по своя инициатива“

Лорд БЕЙДЪН-ПАУЕЛ

На чашка чай с представителите на Европейското бюро на Световната Организация на Скаутското Движение Жан-Пьер Избенджиян и Рей Саундерс, в началото на 1996г. у дома в София, стигнахме до заключението, че е особено належащо патрулните водачи да имат на ръка някакво ръководство, което да ги улесни в тяхната работа. И ми предложиха да се заема с тази задача. Тук е мястото да им изкажа своята благодарност за допълнителната литература, която ми предоставиха, за техните съвети и съдействие, и най-вече за тяхното приятелство.

Книжката, която сега държиш в ръка, е съставена за да ти помогне да се справяш със задачите, които стоят пред теб като водач на патрулче скаути, да ти каже кое, как и защо да го правиш. Ти вероятно си скаут вече от известно време, минал си през обучение и различни курсове, бил си на някой и друг скаутски лагер, знаеш вече най-важното за самото скаутство и си почувствал неговия дух. Но тук ще намериш това, което може би ти липсва още – как да организираш работата си, как да водиш скаутите си така, че и ти самият и скаутите ти, момчета или момичета, да бъдете доволни от постигнатото, да ви е весело и хубаво. Тук ще намериш отговор и на това, как да се справяш с някои от проблемите, които възникват съвсем естествено, когато имаш работа с млади хора и когато си се заел с нова за теб задача. Защото доброто водене на патрул скаути често съвсем не е толкова лесно!

В съкратен вид е дадено и най-важното, което трябва да знаеш за структурата на скаутската организация, дадено е по нещичко и от това, с което ще занимаваш патрула си, както и малко нещо за същността и историята на движението. Особено съм наблегнал обаче на две много важни неща

– Съвещанието на патрула и Съвета на патрулните водачи, които би трябвало да движат живота на отряда.

Съзнавам добре, че някои от постановките, които излагам в последните два разговора, са спорни. Но това едва ли е беда, защото от дискусиите, които те могат да предизвикат, ще се роди нашето, българското скаутство!

След краткото ми присъствие на IV Национално жамборе в Казанлък, чудесно организирано и проведено от Главния скаут Мирослав Димитров, с помощта на Теньо, Оля, Офелия – споменавам тук само неколцина от екипа, и един предан стаф от по-опитни скаути, почувствах необходимостта значително да променя стила на написаното до тук и да добавя още нов материал, който счех за полезен. Но и каквото ново и полезно да откриеш в тази книжка, то ще ти е само за начало. Повече ще усвоиш с време и в кръга на по-старите патрулни водачи, по примера на скаутмастера си и най-вече с практика. И помни – ТИ НИКОГА НЯМА ДА СИ САМ! Така е при скаутите!

София 1997 г.

Н. К.

ТИ СТАВАШ ПАТРУЛЕН ВОДАЧ

Изборът, как става това; Твоята задача и твоите задължения; Подготвянето ти за предстоящите задачи; От къде помощ?

... "Разговорът и приказките край лагерния огън, както знаеш, са най-сладки. Огънят си гори кротко, сини пламъчета игриво близват дървата, вечерният ветрец разнася дима, дъха на борина. Стъпки още няколко съчки и както сме седнали, да си поприказваме за водачеството. Ти вече си избран за патрулен водач. Ритуалът по връчване на двете нашивки навярно е бил вълнуващ и сега ти си пълен с идеи как да водиш патрулчето си. Или пък си малко смутен и стреснат от това, което ти предстои? Не се стряскай, и с мен, и с всички нас, останалите, е било така! В следващите разгори ще се постарая да ти дам най-належащото, както се казва „за из път“, а останалото ще го научиш с време, от по-опитните, и като си държиш очите отворени! Налей си чашка чай, седни и слушай внимателно!"...

ИЗБОРЪТ, КАК СТАВА ТОВА – Първо да си поговорим за избора – не зная как точно е било при теб, но като правило патрулният водач се избира по един от двата общоприети начина.

– или предложението се прави от скаутмастера след като е взел мнението на Съвета на патрулните водачи и е получил одобрението на скаутите от патрула (така е прието в Англия),

– или водачът се избира, най-често за определен срок, от скаутите на патрула, като се съгласува със скаутмастера (така се практикува в САЩ).

Е, ако се замислиш, и двата начина си имат своите предимства, но и слабости, та кой ще бъде приложен зависи от конкретните условия на място, от условията в даден отряд.

За да бъдеш предложен за патрулен водач, ти трябва да отговаряш на определени условия и квалификация, такива, каквито отрядът е решил да предяви като необходими. При по-стари отряди тези условия могат да включват минимална възраст, стаж в отряда, минимум взети отличия и др. Тези изисквания могат да не са подходящи за новосформиран отряд и да спъват развитието му. Те могат да бъдат прилагани едва след няколко месеца или пък година, а до това време

да бъдат избирани временни водачи, като след определения срок се проведе обичайният избор. Почваш ли вече да чувстваш, колко важен е изборът на патрулен водач, и то не само за патрула, а и за отряда като цяло? Като правило той се излъчва измежду по-големите – и вече по-опитни – скаути на отряда, но това съвсем не е задължително. Ако патрульът се състои от по-млади скаути, такъв може да бъде и водачът им. **Но нека го кажем още от начало: много, много е важно патрульът да одобрява и да си харесва водача и всяко налагане „от горе“ може да се окаже пагубно!**

ТВОЯТА ЗАДАЧА И ТВОИТЕ ЗАДЪЛЖЕНИЯ – Питал ли си се някога какво те е довело при скаутите? Техните занимания и игри ли са те привлекли или пък си искал да опиташ нещо по-различно, да се проявиш сред приятелите си? Какъвто и да е отговорът ти, вероятно и другите скаути, а и водачите, са дошли по подобни съображения. Както ти, така и те искат да изпитат радост от скаутството и да се почувстват съпричастни с всичко, което става там.

Твоята задача като водач е да помогнеш на скаутите си да изпитат тъкмо това – радост от скаутството. За да можеш да привлечеш и задържиш вниманието им, ти трябва да знаеш, какво обичат да правят те, какво е тяхното любимо занимание, тяхното хоби, какво могат, за какво ги бива. Ако знаеш по нещичко от всичко това, ще бъдеш в състояние да предложиш на скаутите си една предизвикателна и интригуваща програма и да заслужиш техния възторг.

Ти вероятно вече имаш известен опит като скаут, бил си член на патрул, имал си си патрулен водач, знаеш добре какво ти е харесвало в него и какво не и знаеш какво искаш да направиш ти за патрула си. Но нека още веднъж изброим това, което ще е главната ти задача. То е:

– да предвождаш патрула си при всякакви обстоятелства;

– да подпомагаш момчетата или момичетата от патрула да усвояват различните скаутски знания и да израстват в степен;

– да представяш мнението, идеите и желанията на патрула си изразени на Съвещанието на патрула пред Съвета на патрулните водачи;

– да взимаш участие и да помагаш, заедно със Съвета на патрулните водачи, в работите на отряда;

– да разпределяш длъжностите в патрула за всеки

скаут така, че всички да имат участие в ръководството и в работите му;

– да даваш добър личен пример, като залягаш за своето издигане в степен, като взимаш участие в курсове и дейности и не на последно място като държиш на скаутското си обещание и спазваш скаутския Закон.

Както виждаш, не е малко това, което се очаква от теб, но ако имаш одобрението на скаутите си, те ще ти помагат и ще те поддържат, ще се справиш. И най-вече помни винаги едно – **ТИ НИКОГА НЯМА ДА СИ САМ!**

ПОДГОТВЯНЕТО ТИ ЗА ПРЕДСТОЯЩИТЕ ЗАДАЧИ – Като патрулен водач от теб се очаква да имаш и волята и енергията да бъдеш до всяко едно от момчетата или момичетата на патрула си, да можеш да се веселиш с тях или да ги ободриш, когато се отчаят. Да предлагаш игри и занимания, но и да се вслушваш в тяхните предложения, като разумно ги направляваш към добро. В труден час, когато сърцата им са свити от тревога или им иде да зарежат всичко (на планина или при състезание), никога да не ги изоставяш, никога да не ги излъжеш или разочароваш. Това май можеш да си позволиш само веднаж, след това едва ли ще те следват повече! Винаги да мислиш за тяхната сигурност и безопасност и да ги приучаваш сами как да се пазят. Да организираш „доброто дело“ и участието им в общите задачи на отряда. И всичко това по начин, който да сплотява и обединява патрула и той винаги да те следва с доверие и радост. Ще можеш, нали?

За да се справиш, ти трябва да имаш необходимата подготовка, да бъдеш във всичко една крачка пред другите. Само така ще можеш да им помагаш. Или, както гласи един скаутски девиз – „издигни се, за да издигнеш“ и приятеля си. А за това от теб се изисква упорита работа. В следващите ни разговори ще ти дам сбито и съкратено най-важното, курсовете и лагерите ще ти дадат останалото.

ОТ КЪДЕ ПОМОЩ? – Нека си го кажем още от сега – нито ти, нито пък някой друг от отряда може, или трябва, да знае всичко. Но всеки един от нас знае едно или друго по-добре от останалите, нещо ни се отдава или интересува повече. Можем ли нещо, споделяме го и помагаме. Да не забравяме и още един безценен източник на знания – Родителския съвет (или комитет, както понякога го наричат). Повечето от родителите имат неизчерпаем запас от знания и

опит, които с удоволствие биха били готови да споделят. Стига само да знаеш как да потърсиш тяхното съдействие. Това е повече работа на скаутмастера, и един добър скаутмастер навярно ще знае как да организира такъв Съвет и да ентусиазира родителите.

Освен това не забравяй и Съвета на патрулните водачи, все опитни скаути и добри приятели, при които винаги ще намериш подкрепа и съдействие. Този Съвет може да ти бъде от помощ и при решаването на проблеми, възникнали с някое по-трудно момче или по-рядко момиче с което сам не си успял да се справиш. Другите, на които можеш да се опреш, да потърсиш съвет и съдействие, това са старши-патрулният водач (с три нашивки), който понякога председателства и Съвета на патрулните водачи и има богат скаутски опит. И не на последно място твоят скаутмастер, единственият възрастен в отряда, който има грижата и носи цялата отговорност за всички и за всичко, което става в отряда.

Преди да приключим този разговор, нека си припомним думите, които Бейдън-Пауел, основателят на движението, отправя към патрулните водачи:

„Аз искам вие, патрулните водачи, в бъдеще да обучавате патрулите си изцяло сами, защото вие можете да повлияете на всяко момче от патрула си (когато Б-П е казвал това момчета-скаути още не е имало!) и да направите от него свестен човек. Не си струва да имате едно или две блестящи момчета в патрула, а останалите да не чинят нищо. Трябва да се стараете всички да са достатъчно добри. Най-важната крачка при това е вашият личен пример, защото което правите вие, това ще правят и вашите скаути.

Покажете им, че вие можете да се подчинявате на заповеди, все едно дали дадени писмено или устно, и че ги изпълнявате точно, независимо от това, дали вашият скаутмастер е наоколо или не. Покажете им, че можете да печелите значки по различните сръчности и вашите момчета няма да имат нужда от убеждаване да ви следват. Но и помнете, че вие трябва да ги водите, а не да ги тикате!“

... „Е, за тази вечер ни стига, че стана и късно. Да изпием още по чашка топъл чай, да изгасим догарящия огън, да си пожелаем „Лека нощ“ и да се прибираме по палатките!“ ...

ТВОЯТ ПАТРУЛ И НЕГОВОТО МЯСТО В ОТРЯДА
Патрульът – какво е това?; Ядрото на патрула –
приятелите; Численост и длъжности; Изборът
на помощника ти; Патрульът се съвещава; Пат-
рульът живее; Проблемни момчета; Мястото и
значението на патрула в отряда; Старши вода-
чите и ти.

... „Огънят тръгна добре, котлето чай скоро ще заври. А ние да си продължим разговора, и внимавай добре, защото това за което ще си говорим сега е може би най-характерното за скаутския метод и за движението изобщо!“ ...

ПАТРУЛЪТ – КАКВО Е ТОВА? – Патрульът, скаутският патрул, е онази групичка приятели, които намерили се при скаутите, са обединени от общото желание да бъдат заедно в игрите и в различните занимания, да излизат заедно на походи и да лагеруват заедно, да научат нещо необичайно и полезно, или просто да щуреят заедно! Да им бъде весело и приятно, когато са заедно, един с друг.

Нека изредим основните белези на един добър скаутски патрул:

– Скаутският патрул се състои по правило от четири до шест, по-рядко седем или осем момчета или момичета, които се занимават, работят или играят заедно;

– Те, скаутите от патрула, най-често са приятели от по-преди, на които им е хубаво да бъдат заедно;

– Скаутите от патрула могат да живеят близко един до друг, в един квартал, да учат в едно училище или да са от един клас, да са от един жилищен блок. Това е удобно, но съвсем не е задължително – единствено важното е, те да се разбират добре;

– Те могат да са на еднаква възраст или да са различни на възраст и физическо развитие – при което по-големите и силни естествено помагат на по-малките и слаби – но всички те да са обединени от общи интереси;

– Скаутите от патрула делят отговорностите и работата, която има да се върши. Така се учат да работят съвместно;

– Всеки скаут от патрула изпълнява определена длъжност в него, има думата при обсъждане на всички въпроси засягащи работата и заниманията на патрула и има право на глас при вземане на решения в рамките на Съвещанието на патрула.

Както виждаш, патрулът, и това е особено важно, може най-общо да се приеме като една първа школа по демокрация. Всички въпроси, идеи и предложения за предстоящи занимания се обсъждат и гласуват на Съвещанието на патрула. Патрулният водач застъпва взетите решения пред Съвета на патрулните водачи, които пък от своя страна взима решение какво да се прави в отряда, след което всичко се съгласува със скаутмастера. Гласуването и отстояването на позиция е израз на добро гражданско възпитание, а възпитаването на добри граждани е една от големите цели на скаутството.

Формирането на патрули не е само въпрос на удобство или на желанието отрядът да бъде разделен на малки групички при състезания, игри или при раздаването на закуската в лагера. Патрулната система е много повече от това, тя е начин – при това единственият начин, без алтернатива – скаутът да се чувства добре в организацията, да се развива физически, духовно и интелектуално, да се учи същевременно както да ръководи, така и да бъде ръководен и съответно да работи в екип съвместно с други, да чувства, че разчитат на него. Това става най-добре именно в тази малка групичка от приятели, водена от патрулния си водач, от теб.

А ти, от своя страна, като водач на патрула си, имаш за задължение да представяш решенията, вероятно най-често желаниа, взети на Съвещанието на патрула пред Съвета на патрулните водачи и да ги отстояваш. Във всички случаи, когато намеренията на патрула са по-необичайни, разумно е да потърсиш мнението и разрешението на скаутмастера си, който носи отговорност за сигурността и добруването на всички вас.

ЯДРОТО НА ПАТРУЛА – ПРИЯТЕЛИТЕ – Не може достатъчно да се наблегне на това, колко е важно момчетата, или момичетата, от един патрул да са приятели и да си харесват патрула. Тогава напълно естествено те ще искат да правят нещо съвместно и патрулът ще има свой живот не само по време на отрядния сбор, а и извън него. При това без осо-

бено значение е това, дали скаутите са дошли в патрула вече като приятели или са се сприятелили впоследствие – единствено важното е, там да им е хубаво, да са приятели и да им е весело, когато са заедно.

Такъв патрул, дори разнороден по възраст, ръст или способности, най-често се представя по-добре в игрите и състезанията отколкото някой, съставен от скаути, подбрани по някакъв белег, който няма нищо общо с приятелството, но е удобен за дадена цел. Защото в първия владее дух, който никога няма да го има в другия. От особено значение е патрулът ти да има чувство за принадлежност, момчетата или момичетата да се чувстват най-добре в кръга на патрула, да си помагат, да си разпределят работата, която има да се върши, да са весели и щасливи.

За това си струва да се замислим, преди едно ново момче или момиче да бъде разпределено към даден патрул, защото всяко формално решение може да бъде пагубно. Ако то е доведено от приятеля си (което е най-честият случай), то нека остане с него в неговия патрул. Ако ли идват две нови момчета или момичета, които са си приятели, то нека не ги разделяме по някаква формална причина. Така те се приобщават по-лесно, още повече ако заварят в патрула някого, с когото вече се знаят. И нека не се поддаваме на изкушението да разместваме скаутите от един патрул в друг за изравняване на бройката. Това винаги е болезнено, а най-често и безсмислено.

Но както знаеш, дори и най-добрите приятелства понякога се изпаряват, общите интереси се губят, момчетата или момичетата си развалят отношенията, дори се озлобяват едно срещу друго. И ако това е трайно явление, то тогава е желателно и необходимо да направим някакво разместване, като внимаваме при това да не огорчим някого, който дори няма дял във възникналия конфликт. Много важно е навреме да забележим необходимостта от такава промяна. Добре е това да стане след внимателно обсъждане в Съвета на патрулните водачи, защото освен скараните две момчета или момичета, това засяга поне и два патрула.

ЧИСЛЕНОСТ И ДЛЪЖНОСТИ – Броят на скаутите в патрула рядко остава постоянен и това не трябва да те тревожи. Когато неотдавна отново погледнах в бележника си от времето когато бях патрулен водач (има вече почти 50 години от тогава!) и си спомних за момчетата от патрула, видях

как броят им се беше променял от трима до шест-седем. По правило средният брой на патрула е около шест-седем скаута, включително и патрулният водач. Когато бройката превиши седем или осем души, тогава може да се мисли за „изрояване“ на нов патрул. И в този случай важното е да се запазят по възможност съществуващите приятелства, като новият патрул обикновено се повежда от твоя помощник-патрулен. Ако от скоро си патрулен водач, то с един по-малък патрул, особено ако е част от този, в който си бил досега, ще ти е по-лесно.

Работа в един патрул винаги има достатъчно и тя трябва да бъде разпределена между всички, така че всеки скаут да отговаря за нещо, а и да се чувства необходим. Когато разпределяш длъжностите (това невинаги е най-приятното задължение), ти трябва по възможност да се съобразяваш със способностите на всекиго – кой за какво го бива повече, какво може по-добре, какво го интересува. В някои отряди е прието (това се решава от Съвета на патрулните водачи) длъжностите вътре в патрула да се „въртят“ след определено време, така че всеки скаут да мине през всяка една длъжност. За всяка длъжност скаутът носи и съответния знак на ръкава си. Видът на този знак, както и на всички други, се определя от правилника на организацията, но съвсем е възможно всяко патрулче да си ги изработва само – малко квадратче с размери 2 x 2 см с изобразено на него да речем „перо“ за писаря, „палатка“ за домакина, „хляб“ за снабдителя и „китара“ за веселяка. За материал на квадратчето можете да използвате изкуствена кожа (от някоя стара ненужна чанта на мама!)

По-важните длъжности в патрула са следните:

Писар. Той е секретарят на патрула. Проверява и отмята присъствията, води дневника на патрула, където кратко отбелязва основните събития и прояви, както и решенията взети на патрулното Съвещание. Често той изпълнява и длъжността на касиер, събира, записва, съхранява и отчита патрулния членски внос, отчита и направените разходи. При по-голям патрул тази работа се възлага на друг скаут, касиера на патрула.

Домакин. Поддържа патрулната екипировка (палатка, въжа, пръти и др.) в добро състояние и се грижи за съхраняването им. Води списък на наличния инвентар.

Снабдител. Отговаря за менюто по време на походи и

лагери. Грижи се да има нещо за хапване при сбирките на патрула на открито.

Веселякът. Има грижата за доброто настроение, дава тон за песните и организира тяхното изучаване. Подготвя програмата за вечерите край лагерния огън, шегите и закачките (но моля, никога не ги пресолявайте!). Той отговаря също така за приличното поведение на скаутите от патрула, което често нито е лесно, нито весело, нали?

Виждаш сам, че не всичко от това би се отдало еднакво добре на всекиго, но пък затова патрулът е патрул – всеки се старая да се справи колкото се може по-добре, а при затруднение ще намери помощ и разбиране от другите.

ИЗБОРЪТ НА ПОМОЩНИКА ТИ – В патрула има и друга една, неспомената досега, но по-особена и много по-важна длъжност – тази на помощник-патрулния водач (носи една нашивка), или както му викат понякога – „втория“. Него си го избираш ти, и най-добре е, ако сте и първи приятели. Избора си съгласуваш със Съвета на патрулните водачи и със скаутмастера. „Вторият“ е твой помощник и първи заместник. Тази длъжност е постоянна, тя не се „върти“, даже и ако това е прието за останалите длъжности. Той е, който след време ще израсте до патрулен водач на нов патрул. Това е един избор, който може да се окаже особено решаващ за теб – идеалното положение би било, ако живеете и наблизо и се срещате често. Така ще можете да образувате една чудесна „работна двойка“, поделяща си задачите по воденето на патрула. Той ще ти помага, ще те отменя и някой ден ще те замести, когато дойде време да напуснеш патрула, за да преминеш в следващото по-високо ниво на организацията. По тази причина ти именно ще трябва да се стараеш да го подготвиш постепенно за водачеството по-късно. Той е твой помощник и ти си го избрал за това, но не го оставяй през цялото време само на втори план, защото това рано или късно омръзва – оставяй го да поема от време на време инициативата и да носи част от отговорността по воденето на патрула.

Често обсъждай с помощника си задачите, които той би могъл да поеме, така че да се разпредели товарът от работата. Помогни му да взима участие и в работите на отряда, като го поканиш на някой Съвет на патрулните водачи, за да види как се взимат решенията там или да даде и своя принос при обсъждане на въпрос, с който той е особено добре



Фиг. 1 Патрулът се съвещава

запознат. Когато в отряда се организира курс за патрулни водачи или за някаква специалност, предложи го и него. С една дума, не го дръж в сянката си, помогни му да израства и да се подготвя за едно бъдещо водачество.

Нека още веднаж изброим главните задължения на помощник-патрулния водач, на „втория“. Те са:

- Да ти помага при воденето на патрула;
- Да те замества в случай на непредвидено или наложено се твое отсъствие;
- Да те подкрепя, като стимулира патрула да се справя с нови и необичайни предизвикателства.

ПАТРУЛЪТ СЕ СЪВЕЩАВА – Освен задължението да водиш патрула си, което най-вече значи да имаш грижата за неговите занимания и за обучението на скаутите си, другото ти важно задължение е да представяш своя патрул. За това ще ти помага Съвещанието на патрула.

Още след първите проведени Съвещания ще почувташ колко важно събитие е то в живота на патрула ти. Това е мястото където скаутите се обединяват около предстоящите задачи, предлагат идеи и ги разискват. Добре е това да става непосредствено преди поредната сбирка на Съвета на патрулните водачи, където ти ще представиш гласуваните от скаутите ти идеи и предложения и ще ги отстояваш. Тук те

ще бъдат обсъждани на по-високо ниво. На Съвещанието на патрула (фиг. 1) ти ще имаш възможност :

- да представиш своите идеи на патрула и да ги подложиш на обсъждане;

- да чуеш предложенията и идеите на скаутите си и да ги вземеш под внимание;

- да разработите съвместно плана си за работа на патрула;

- да избистрите идеите си за бъдещите задачи, които ще представиш за обсъждане на Съвета на патрулните водачи;

- да съобщиш на скаутите си как е протекла предишната сбирка на Съвета на патрулните водачи и какви решения са взети там, какъв е изходът от обсъждането на вашите предложения.

Нека Съвещанието на патрула да бъде кратко, стегнато и не много често – средно веднъж на месец, да има ясно поставена цел и да я следва. Реши предварително за какво има да говориш и внимавай да не се отклоните от темата. Дръж си бележки за решенията и остави всеки скаут да вземе участие и да изрази своето становище. А ти се постарай да направиш изложението си, като се изказваш без да четеш подготвената си от по-преди записка. Свикни с това, ще ти бъде много полезно по-нататък в живота.

А къде да провеждате този Съвет? Може да отделите няколко минути от голямото междучасие, ако сте от едно училище или да се съберете у дома при някого от скаутите, а може и по време на излет или в края на отрядния сбор – с една дума, винаги и навсякъде, където сте се събрали всички от патрула и когато не бихте пречили на общата програма на отряда или училището. Естествено, би било идеално, ако си имате собствено помещение. Това невинаги е лесно осъществимо, но ако някой от родителите ви отстъпи таванска стая или хигиенично мазе, патрулът пък ще се отсрами, като собственоръчно го почисти и подреди така, че да ви е приятно да се събирате там – но помнете, не вдигайте много шум! Помислете и за украса – снимки от живота на патрула, табло с възли, гипсови отливки от следи на животни и др.

И защото казаното до тук е особено важно, ще ти повторя още веднаж в няколко съвета това, как да проведеш успешен Съвет на патрула:

- Вслушвай се внимателно в предложенията на другите;

- Остави всекиму възможност и достатъчно време да се изкаже по въпроса, но по възможност сбито и точно;
- Взимай си бележки от изказванията. Писарят може да ти помогне в това, за да не се отвлечаш;
- Ако някое от предложенията на Съвета ти се види прекалено амбициозно или рисковано и трудно за изпълнение, не се задължавай веднага с решение, преди да си чул мнението на скаутмастера;
- Нека атмосферата на съвещанието е приятелска, но и сериозна.

На Съвещанието на патрула участват всички, които са се съгласили с предварително уречения ден и час. Ако някой не може да присъства, трябва да проявиш разбиране и за това, че някое момче или момиче може да има и друго неотменимо задължение по същото това време. Но това то трябва да е заявило предварително. Това изисква коректното поведение.

Към края на съвещанието може да се събира и членският внос (ако това вече не е направено. Една част, половината или една трета, от членския внос би трябвало да остава в касата на патрула за покриване на добре обмислени разходи – покупка на инвентар, транспортни разходи и други такива. Останалото се отчита в касата на отряда), може да съобщиш за някои от решенията на отряда за предстоящи събития или да отделиш малко време за припомняне на определени скаутски умения, особено във връзка с някои предстоящи прояви на открито.

Когато това е възможно и удобно, нека Съвещанието на патрула завърши с кратка игра, песен или състезание и непременно с кратък заключителен ритуал. Често това са няколко молитвени думи, минута за размисъл или просто събрани в плътен кръг, за няколко минути, с ръце преметнати през рамото на приятеля от ляво и от дясно.

ПАТРУЛЪТ ЖИВЕЕ – Добрият патрул трябва да може да си провежда походи, лагеруване, сбирки и други дейности и сам, без да стои и чака следващия отряден сбор или общо отрядно мероприятие. В края на краищата патрулът не е само една каква да е единица, на която за удобство да е разделен отряда. Той е една основна и доста самостоятелна единица и има всички права да проявява инициатива, да разширява своя обхват от скаутски дейности, от приключения и изживявания, но като (и това е много важно!) запла-

нува своята дейност предварително и я обсъжда и съгласува със Съвета на патрулните водачи и със скаутмастера.

Тук трябва да направя една важна уговорка и да отправя предупреждението – никоя патрулна акция не бива да противоречи на отрядната програма и дисциплина. Всяка патрулна акция, поход или лагеруване трябва непременно да има съгласието и одобрението на скаутмастера. В поспециален случай може да се изисква някой от родителите или възрастен да придружи патрула при неговата дейност на открито. Все пак безопасното удоволствие е по-добро от всяко друго. Помни добре, че животът, особено този на открито, крие редица опасности, за които вие, по-младите, дори и не подозирате. Плач и вайкане след това са съвсем безполезни.

Животът на патрула не се ограничава само със сборове, походи и лагери, въпреки че това е най-приятната и привлекателна страна на скаутството. Патрулът може да се събере и да извърши някое общо „добро дело“, да бъде някъде в помощ или пък да си заработи средства, които ще са му необходими за следващия лагер или за закупуване на някакъв собствен инвентар на патрула – палатка, топка или нещо друго. Към сбирките, които най-често не влизат в рамките на отрядния сбор, са и тези за поправяне на патрулния инвентар или за изработване на такъв. С малко средства и известен опит (пък защо не и със съвета на татко или мама!) сами можете да си изработвате куп неща като например палатка, спални торби, спортни лъкове и още много други неща. Е, може да не са чак толкова лъскави като купешките, но пък да знаете само колко повече радват!

ПРОБЛЕМНИТЕ МОМЧЕТА – Не че няма и „проблемни“ момчета, но момчетата обикновено са малко по-трудни! Нещата в патрула не винаги ще ти вървят съвсем гладко. Може изведнаж да се окаже, че новото момче е малко по-особено, трудно се сработва, държи се предизвикателно (. . . пък и съвсем не му се познаваше отначало! . . .), все някак успява „да развали играта“, има лошо държание и груб и дързък език, липсва му респект и уважение към околните, закъснява редовно или въобще не се явява на предварително уговорена среща. И тогава се питаш какво да правиш. Такъв един случай може да постави на голямо изпитание твоите способности като водач и понякога се налага да мобилизираш всички свои сили, такт и умение, за да се справиш.

Въпреки всичко, можеш пак да нямаш успех.

Няма просто решение за случаи като този, но можеш да опиташ следното:

– Покажи положително и добронамерено отношение. Ако останалият патрул се държи добре, явно проблемът е индивидуален с дадено момче или момиче и ти едва ли трябва да се чувстваш виновен. Най-често същността на проблема е извън скаутството, в личният живот на момчето или момичето.

– Опитай се да изясниш каква е причината, какво мислиш ти за случая, какво мислят другите, тези на които можеш да се довериш. Но внимавай много, защото по-широко обсъждане и разгласяване на нечии лични проблеми е много болезнено и най-често завършва с нежелан разрив.

– Ако мислиш, че имаш някакъв разумен отговор на проблема, опитай се да го обсъдиш със самото момче или момиче, естествено ако то те допусне до разговор. Може ли да му се помогне с нещо?

След като добросъвестно си опитал всичко, ти самият и в рамките на патрула, не ти остава нищо друго, освен да потърсиш съдействието на някои други патрулни водачи, или на Съвета на патрулните водачи и на скаутмастера. Може би те биха могли да те посъветват или да ти предложат решение.

Ако причините все пак са лични, нямат пряко отношение към същността на скаутската организация, тогава би трябвало да помислиш дали те не се крият в някакъв конфликт между проблемното момче и другите от патрула. В такъв случай може да се обсъди дали момчето да отиде в друг патрул. Но само по негово желание, а не като наказателна мярка!

Често в такива случаи причината може да се корени и в това, че заниманията не поглъщат цялото внимание на този скаут, или че отговорностите, с които е натоварен, надвишават неговите възможности. Или пък са много под неговите възможности и той очаква повече и може да се справя и с по-сложни задачи. Може да е и за това, че е останала недооценена свършена от него работа. Ти трябва да подложиш на оценка всички тези възможности и да търсиш решение. Понякога един кратък разговор между проблемното момче и някой друг, по-опитен патрулен водач може да свърши чудеса.

Много важно е, да не допуснеш лошото държание на едно

момче да разваля духа на патрула ти и да спре неговото нормално развитие. Ако обаче, въпреки всички опити, даден скаут продължава да ти създава затруднения, не се стеснявай да отнесеш въпроса към скаутмастера си. В края на краищата твоята задача е да водиш патрула си по най-добрия начин по който можеш, а не да се справяш с всички проблеми на отряда. **Въпреки че съм сигурен че е излишно да ти го казвам, искам да знаеш, че колкото и поведението му да те вбесява, и през ум да не ти минава да посегнеш на момчето, никога! Достоинството ти на патрулен водач не го допуска!**

МЯСТОТО И ЗНАЧЕНИЕТО НА ПАТРУЛА В ОТРЯДА – Патрулът скаути е основната единица в скаутския отряд. Няма да е пресилено да се каже, че няколко патрула правят един скаутски отряд, а не че отрядът се състои от даден брой патрули. Един отряд е толкова по-силен, колкото неговите патрули са по-добри, по-сплотени, опитни, добре водени. Това е, което можете да направите ти и твоят патрул за името на отряда си. Ето, сега ще ти покажа принципната схема на един отряд, на която можеш да видиш мястото на патрула си в отряда и обособяването на трите главни Съвета, които движат работите на отряда (фиг. 2):

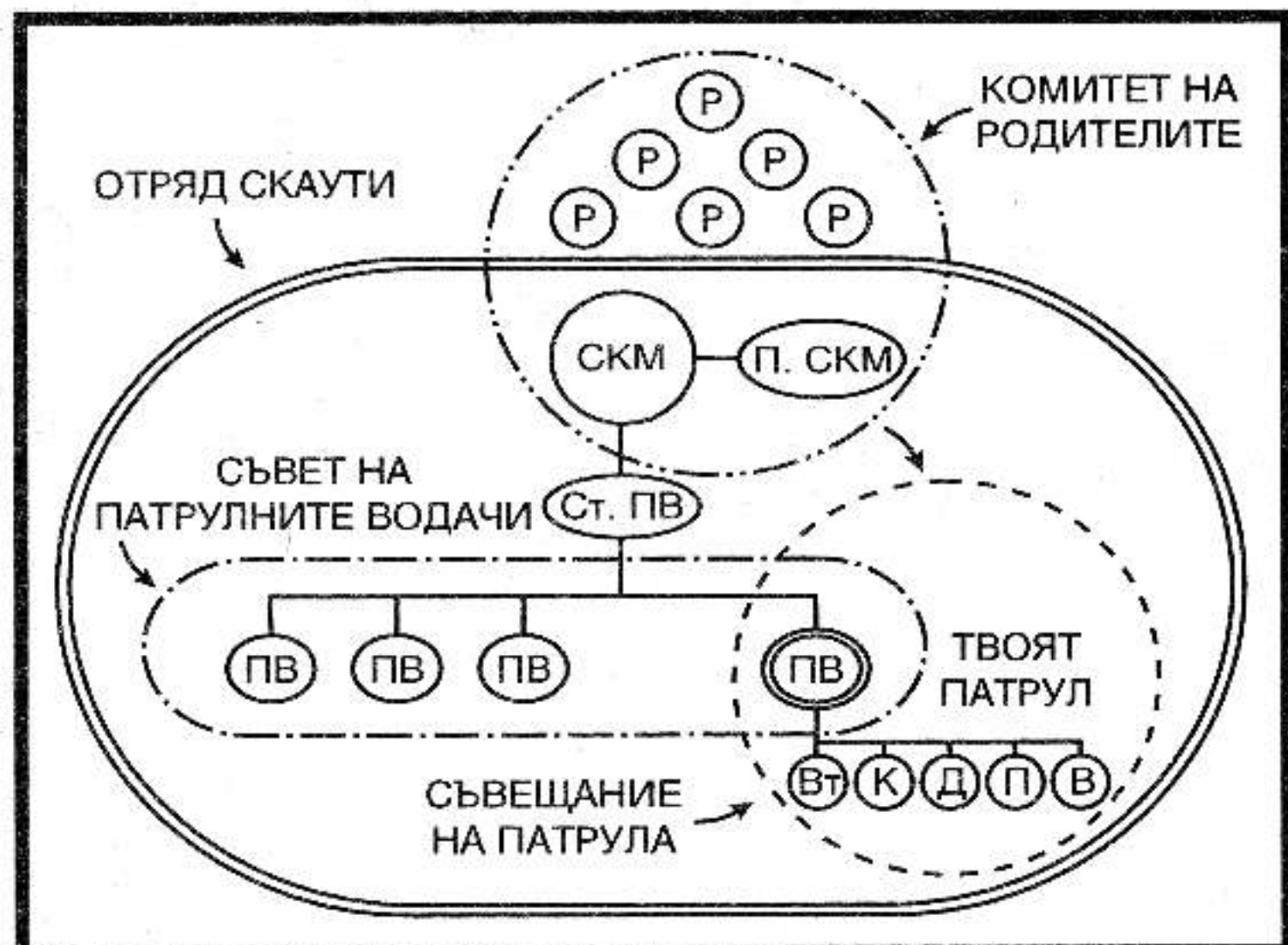

Фиг. 2 Схема на патрула в рамките на отряда

На схемата патрулният водач, т. е. ти, е отбелязан с ПВ, заграден е в двоен кръг. Под теб малките елипси представляват твоите скаути – „Вт“ е помощник-патрулният, „К“ касиерът, „Д“ домакинът, „П“ писаря, „В“ веселякът – длъжностите, за които говорихме преди малко. Всички вие представлявате патрула и същевременно Съвещанието на патрула, което е заградено с прекъснатата линия. В ляво от теб са показани останалите патрулни водачи. Техните патрули, които са подобни на твоя, не са показани на схемата. Ти и останалите патрулни водачи съставяте Съвета на патрулните водачи, който е ограден с линия, прекъсната с по една точка. Над вас, патрулните водачи, стои старши патрулният водач. Той по правило не е редовен член на Съвета на патрулните водачи и го председателства понякога по изключение, когато е поканен. Най-често участва само като наблюдател. Всички вие – скаути, патрулни водачи и старши патрулният водач – сте под водачеството на скаутмастера и на неговия помощник, единствените възрастни в отряда. Забеляза ли, че в случая използвах думата „водачество“, за да подчертая, че добрият скаутмастер не се налага, той съветва и показва какво да се прави, как да се прави то, като дава личен пример. Но за това малко по-нататък.

Скаутмастерът и неговият помощник водят работите на отряда. На схемата отрядът е ограден с двойна плътна линия. Те двамата освен това имат и задачата да организират комитета на родителите, без който биха могли да изпаднат в затруднение. В този комитет се включват всички родители, които имат желание да бъдат в помощ, било със своите знания и умения, било с транспорт или като придружители по време на поход или лагер – в тези случаи няколко чифта очи и ръце в повече никога не са излишни. На схемата този комитет е ограден с прекъснатата линия с две точки, а стрелката вдясно показва къде може да се очаква тяхната помощ. Разбира се, ако знаеш как да я поискаш и като не забравяш след това да им благодариш за съдействието.

Това в общи черти е структурата на един скаутски отряд, поне такъв, какъвто той би трябвало да бъде. Скаутският отряд е централното звено на организацията. Тук са момчетата и момичетата на възраст от 10 до 16 години, като според индивидуалното им развитие и лични качества, тази възраст може да е в повече или по-малко с една или една и половина години.

По-малките – седем до десетгодишните – образуват отряд от „вълчета“, а по-големите – шестнадесет до двадесетгодишните – групата на „роверите“. Всички те заедно правят скаутската дружина.

Над дружината стоят водачът на скаутска дружина, водачът на скаутска област, Националният съвет и Общото национално събрание. Следват още няколко ръководни органа на международно ниво, седалището, на които е в Белгия и в Швейцария. За всичко това малко по-подробно ще ти разкажа при следващите ни разговори, но засега бих те посъветвал да намериш Устава на Организацията на Българските Скаути и да го прочетеш внимателно.

СТАРШИ ВОДАЧИТЕ И ТИ – Колкото и значителна единица да е твой патрул в структурата на скаутската организация, той все пак не съществува самостоятелно, а е само част – вярно, много съществена, но все пак част – от нещо много по-голямо, от отряда. И така, както ти отговаряш за добрия успех и сигурността на твой патрул, така и скаутмастерът, който води отряда, заедно с помощника си, носят отговорност за всички вас. Затова е необходимо да поддържаш постоянна връзка с тях, особено когато патрулът е замислил нещо „по така“, по особено и извън обичайното или нещо, в което предчувстваш накакъв риск.

Скаутмастерът е една изключително важна личност в организацията. От него зависи до голяма степен как ще вървят работите в отряда, как ще се развиват патрулите, как ще се чувстват скаутите и колко инициатива ще ти е оставена на теб.

Скаутмастерът е единственият възрастен в отряда. Неговите основни задължения са:

– Да обучава и да напътства патрулните водачи и да ги привлича за съдействие при работите в отряда;

– Да създава добрия облик на отряда и с помощта на други отговорни възрастни да популяризира и разяснява целите на движението;

– Да подпомага и съветва скаутите при израстването им и да ги насочва към възможно най-голяма самостоятелност;

– Да подпомага планирането на програмата на отряда, като все пак оставя инициативата на Съвета на патрулните водачи;

– Да участва на сбирките на Съвета на скаутмастерите от дадена област.

Добрият скаутмастер не се натрапва, а оставя инициативата за работите на отряда в ръцете на Съвета на патрулните водачи. Но той отговаря за сигурността на всяко момче или момиче от отряда (Когато отрядът е със смесен състав и се състои от патрули момчета и патрули момичета, тогава е задължително, ако скаутмастерът е мъж, помощникът му да е жена, или обратно!), има грижата за поведението им, за тяхното израстване като хора и като скаути. Той има грижата и за теб и за твоите проблеми като патрулен водач. Естествено, дори и той не може да знае всичко и да бъде най-добър във всяко нещо, но той винаги ще може да даде отговор на въпросите ти, като привлече на помощ някого, който знае повече по въпроса, независимо дали това е връзването на някой възел или работа с компютър. Защото и той не е сам в тази организация, както не си и ти!

И на края, но не на последно място, скаутмастерът трябва да е Човек, да е личност, такава, че скаутите му, без да искат, да се опитват да му подражават – като държание, като отношение с хората, като възпитание, светоглед и разбиране за проблемите на младите. Той трябва да умее да ръководи без груба дума, да постига желаното развитие на отряда без да заповядва, да ви е приятел и въпреки това да пази дистанция. Ако си имаш такъв скаутмастер, ти си щастливец. На времето си аз имах!

... „Е, поприказвахме си достатъчно и за тази вечер, пък и захладня. Да гасим огъня и да се прибираме по палатките и добре помни това, за което си приказвахме, защото то е особено важно!“ ...



ИЗРАСТВАНЕ В ПАТРУЛА

***Новите скаути в патрула и стъпалата нагоре;
Умения и значки; Твоето развитие в скаутството
и извън него; Накъде след това.***

... „И така. Да продължим разговора си от снощи. Хвърли още няколко съчки в огъня, налей си чашка чай, сядай и слушай внимателно!“ ...

НОВИТЕ СКАУТИ В ПАТРУЛА И СТЬПАЛАТА НАГОРЕ – Прието е, че новото момче или момиче, което идва при скаутите – водено или от любопитство или от някой свои приятел, който вече е скаут от известно време – за да придобие значката за принадлежност към движението, трябва да изпълни няколко условия (тъй като все още не всичко е изяснено в правилника на Организацията на българските скаути, то тук ще ти представя нещата така, както са възприети от Скаутската асоциация на Великобритания и от Бой-скаутите на Америка).

Първото условие е, то – момчето или момичето – да се разговори с тебе, възможния му бъдещ патрулен водач. Второто е да се запознае с останалите патрули, за което са му необходими поне седмица-две, за да се реши към кой патрул би желало да се включи. Това за съжаление невинаги може да стане от първи път, ако изборият от новото момче или момиче патрул е попълнен. В такъв случай ще се иска малко търпение и разбиране и от двете страни. Вече говорихме за случая с приятелите, което от своя страна понякога може да породни допълнителни затруднения, които за щастие са преодолими с времето.

Включил се веднъж в желания патрул, скаутът започва изкачването по стъпалата на своето усъвършенстване, започва подготовката за придобиване на различните значки – значката за степен, за различните умения, за съответните длъжности в патрула, за което той ще разчита главно на твоята помощ, тъй като ти вече си минал по този път, знаеш много от тези неща и си поне на една крачка пред скаутите от патрула си, нали? Подробности по изискванията за придобиване на една или друга скаутска степен или значка за умения можеш да намериш, ако вече не си ги спомняш

съвсем точно, в Правилника и други специални издания. Не бива да забравяш, че за придобиване на дадена скаутска степен, освен няколкото неотменни, задължителни, изисквания има и алтернативни такива, от които всеки скаут може да си избере това, което най му допада или това, което при дадена обстановка е осъществимо. Има и още нещо: Съветът на патрулните водачи има правото да видоизменя или да заменя някое от изискванията за скаутска степен с друго, но еднакво сложно, в зависимост от възможностите на скаута (например ако той си има някакви проблеми с здравето), като се съблюдава новото изискване да не бъде по-леко, но не и по-трудно, от общоприетите.

УМЕНИЯ И ЗНАЧКИ – Що се отнася до уменията, или сръчностите, които един скаут може да усвои, те са около 50 на брой, като се започне от Аеронавтика и Астрономия, през Механик и Метеоролог и се стигне до Спорт и Плуване, дадени по азбучен ред. Всеки скаут може да си избере и усвои колкото си иска от тях, стига да има подходящите условия за това. Естествено, трябва да се намери и подходящ инструктор, като най-често това е опитен възрастен, който е придобил правото да обучава и да изпитва. Ти самият имаш право да обучаваш скаутите си в някое умение, за което е необходимо да си положил специален изпит и да си придобил значка за инструктор. Какво умееш най-добре? Тенис или каране ски, електроника, градинарство или готварство? Виж програмата за минималните изисквания за придобиване значка за тези умения, подготви се за тях и си вземи изпита. Подготви се и за значката за инструктор за тези две от тях, които ти се отдават най-добре. Сега си се, че ако скаут от друг патрул иска да усвои това, което знаеш ти, а някой от твоите скаути се интересува от уменията, които може да научи от патрулния водач на съседния патрул, няма да се карате кой кого и на какво да обучава, нали? Гордост за твоя патрул е това, всеки от скаутите ти да има колкото се може повече значки и да има по-висока скаутска степен, но това не си го правете за самоцел. Излишните амбиции не са полезни никому! По-важно е качеството на знанията – каквото са придобили, да го могат!

Изискванията за значката за умение трябва да бъдат потърсени в отделна книжка. Работата по усвояване на някое от уменията може да се започне на отряден сбор или по време на лагер или на някой от специалните курсове, орга-

низирани от скаутския окръг за тази цел. Но за друго ти или скаутът от твоя патрул, ще трябва да се потрудите сами. Когато почувстваш, че си готов да заслужиш значката, обаждаш се на скаутмастера си и той ще ти насрочи час да те препита или ще ти посочи адрес и телефон на екзаминатор по съответното умение, за да си уговорите среща с него.

Рядко скаут се задоволява само с една значка за умение. Няма пречка той да работи за нея успоредно с подготовката си за следващата скаутска степен (скаут III степен („Новак“), скаут II или I степен), тъй като някои от изискванията за степен се покриват с тези за умение. Уменията са разпределени по сложност, за по-млади или за по-опитни скаути, или за група скаути. Няма пречка също така да почнеш да изучаваш нещо, предвидено за по-големите, стига да можеш; възможно е и обратното. Много важно е обаче да се стремиш към затвърдяване на веднъж усвоеното и да не забравиш знанията и уменията след като си си пришил значката на ръкава! И да се чувстваш горд с постигнатото.

ТВОЕТО ИЗРАСТВАНЕ В СКАУТСТВОТО И ИЗВЪН НЕГО
– Дотук говорихме за това, което патрулът ти очаква от теб като негов водач, за помощта и съдействието, което ще дадеш на всеки един от твоите скаути. При това много лесно става така, че докато помагаш на другите, да загубиш посоката на собственото си развитие. Затова нека видим къде стоиш ти сега и накъде трябва да вървиш от тук нататък.

Всъщност, винаги съм изхождал от предположението, че като патрулен водач, дори и на нов патрул и в новосформиран отряд, ти най-малкото имаш достатъчно скаутски опит и съответна скаутска степен. Вероятно работиш вече и за придобиване на следващата, по-висока степен. Така и трябва, за да можеш успешно да водиш скаутите си. Освен степените ти можеш да усъвършенстваш и някое от уменията, за да придобиеш правото и значка за инструктор. Като патрулен водач обаче, ти имаш правото да бъдеш инструктор най-много по две умения.

След това, ако вече си навършил 16 години и чувстваш желание да останеш още известно време в отряда, пред теб се откриват няколко възможности за ръководна длъжност – от старши патрулен водач до – малко по-късно – помощник скаутмастер. За тези длъжности обаче изискванията са високи и когато му дойде времето, ще трябва да ги обсъдиш със скаутмастера си.

НАКЪДЕ СЛЕД ТОВА – Има още една възможност пред теб за оставане в движението – да преминеш към роверите, ако вече си навършил 16 години. Скаутмастерът ти ще може да ти даде повече разяснения по въпроса. Ако пък не може, защо не се отнесеш към окръжното или централното ръководство на организацията и не станеш инициатор за обособяване на ваша единица ровери.

Най-общо, една единица ровери се състои от неголяма групичка момчета или момичета, сега често групичките са и смесени, на възраст до 20 години. При това не е задължително всички те да са минали през редовете на скаутите. Програмата и заниманията на роверите са най-разнообразни и се простират от спорт и обществени задачи до благотворителност и религия – все според решението им накъде да насочат усилията си.

Но животът не е само скаутство, колкото то и да е увлекателно и приятно. Както всички скаути, така и тебе те чака едно „утре“, където ще трябва да докажеш за какво те бива, едно „утре“ с всички възможни изненади – и дано за теб те да са само приятни!

За тези изненади, повече или по-малко приятни, скаутството се е опитало да те подготви. Като скаут, особено пък и като патрулен водач, през всичките тези години ти си научил нещо, дори без да го съзнаваш. Ти можеш много неща, които други не могат, и имаш знания, които най-неочаквано могат да бъдат полезни и на теб, и на тези около теб и които ще ти останат безценни за цял живот.

За да оцениш по-добре личните си качества и твоите изгледи за успех в живота, предлагам ти да си отговориш на следните няколко въпроса:

При работа с хора поотделно:

- Давам ли добър пример?
- Умея ли да работя добре с някого и да му помагам?
- Изслушвам ли търпеливо мнението на срещния?
- Успявам ли да помогна на другия да решава своите проблеми?

При работа с екип:

- Справедливо и честно ли се отнасям със всички от екипа?
- Способен ли съм да ръководя екип от хора?
- Мога ли сам да предоставя другиму водачеството?

– Мога ли да науча група хора на нещо?

При екстремна ситуация:

- Мога ли да запазя хладнокръвие и да взимам бързи и правилни решения (пожар, наводнение, земетръс, авария във водопровода или електрозахранването)?
- Мога ли да оказвам навременна помощ при злополуки или внезапно заболяване?
- Мога ли да организирам хората около мен за спасително действие?

При работа с екипировка:

- Мога ли успешно да подбирам необходимата за дадена дейност екипировка?
- Умея ли да си водя точни бележки за материалната част?
- Отговорно ли се отнасям към предоставени ми прибори и екипировка?

Аз самият:

- Добър организатор ли съм?
- Мога ли да нося отговорност?
- Държа ли се учтиво с другите?
- Имам ли добро самообладание?

Е, как се виждаш? Но каквато и да е твоята самооценка, уверявам те, че след като няколко години си бил патрулен водач, ти винаги ще се представяш по-добре от всеки друг в живота. Вярвай ми!

... „Пак стана време да гасим огъня и да се прибираме по палатките. До утре!“ ...



СЪВЕТЪТ НА ПАТРУЛНИТЕ ВОДАЧИ

Съветът и участващите в него; Какво се решава там; Място и честота на сбирките; Пред кого се отчита Съветът и твоят дял в работата му?

... „Разговорът ни тази вечер ще бъде за нещо особено важно и малко практикувано у нас. Затова стъкми огъня, седни удобно и внимавай. Наля ли си чашка чай? Ще ти разкажа за Съвета на патрулните водачи, който не е широко разпространено явление в нашите скаутски отряди и затова по-вероятно е ти да не си участвал на такъв съвет. Въпреки това, именно той е – или би трябвало да бъде – главният двигател на всички дейности в отряда. Ако и във вашия отряд тази практика не е позната, то вие, патрулните водачи, не трябва да губите време и да си го изградите. Нека нищо не ви смущава, дори и ако началото ви се стори трудно.

Всъщност всичко е много просто – това е една непринудена среща на всички патрулни водачи от отряда, среща, на която се обсъждат въпросите, които ви вълнуват, нещата които се случват в патрулите ви или в отряда, дейностите които планирате и събитията които предстоят. Приятелски разговор, без излишни формалности, но въпреки това, стегнат и сериозен. Защо ли е необходим – тъкмо за това ще ни е думата!“ ...

СЪВЕТЪТ И УЧАСТВАЩИТЕ В НЕГО – Естествено, в този Съвет участват на първо място патрулните водачи. Те са и тези, които решават кой друг да присъства на сбирките или на някое негово по-специално заседание. Прието е, като първи участник в Съвета, извън кръга на патрулните водачи, това да бъде старши патрулният водач, ако в отряда има такъв. Той често може и да председателства Съвета, поне отначало. Все пак неговият по-богат скаутски опит не е за пренебрегване. Често участник може да е и скаутмастерът, въпреки че присъствието му не е абсолютно необходимо. Без него обсъжданията в Съвета протичат по-свободно и непринудено. Но внимание: решенията и предложенията, всяка една инициатива на Съвета трябва непременно да му се представят – нищо не може и не бива да става „през главата“ му, както се казва!

Освен това вие, патрулните водачи, можете да поканите за участие на предстоящата сбирка на Съвета всекиго, когото прецените, че може да е от полза за работата ви, като например:

– Помощник патрулни водачи, един или няколко, за да натрупват опит;

– По-стари и опитни скаути, когато техните конкретни знания биха могли да улеснят взимането на някое решение;

– Някой скаут, който се е подготвил за вземане на степен или значка, за да се уговори ден, час и начин на препитването;

– Помощник-скаутмастера, когато е необходимо;

– Хора, които подпомагат отряда с някаква дейност или са инструктори по нещо, за да чуете тяхното мнение и съвет.

Но не се увличайте, ако искате Съвета ви да остане ефективен. Един или двама поканени, освен редовно присъстващите патрулни водачи за дадена сбирка може да се счита за достатъчно и разумно. И то не всеки път!

КАКВО СЕ РЕШАВА ТАМ – Нека повторим още веднаж функциите на вашия Съвет – вие се събирате за да обсъждате това, което става в патрулите ви и в отряда, а това е от решаващо значение за правилната им работа, както скоро сами ще се убедите. Темите, които се обсъждат на Съвета, могат да бъдат най-различни. Ето няколко възможности:

– Предлагане и съгласуване на програмата за работа на отряда;

– Споделяне на патрулни инициативи и проекти;

– Обединяване на усилията на няколко патрула за решаване на обща задача;

– Обсъждане на идеите и предложенията, направени от твоя патрул на последното му съвещание;

– Дейности, целящи поддържане добрия облик на отряда;

– Финансови въпроси на патрулите и отряда;

– Следене израстването на скаутите и на тяхната подготовка за придобиване на степен или на значка;

– Обсъждане на това, кого да поканите да участва на следващата ви сбирка;

– Подготовка за излет или за скаутски лагер;

– Предоставяне на задачите, които вие сами няма да можете да решите, на скаутмастера или на неговия помощник.

Това са само няколко примера и всъщност едва ли има ограничение на темите, които могат да бъдат обсъждани на този Съвет – всичко, всичко, всичко, което ви вълнува! За

това, или изобщо за въпросите, които предстои да бъдат обсъждани на следващата сбирка, е хубаво да си подготвяш бележки. Разумно е, това да правиш веднага след съвещанието на патрула си, за да не пропуснеш нещо и да можеш добре да представиш и защитиш направените там предложения. Можеш предварително да обсъдиш някой по-особен въпрос с друг патрулен водач, с когото те свързва добро приятелство. Това понякога може да облекчи работата на Съвета и той да протече по-стегнато и ефективно.

МЯСТО И ЧЕСТОТА НА СБИРКИТЕ – За това няма строги правила. Обикновено се препоръчват шест до осем сбирки годишно. Те могат да бъдат през месец, през два. А при нужда и две, и три сбирки в един месец, да речем непосредствено преди някое по-значително събитие – скаутски лагер или жамборе. Но не прекалявайте с много чести сбирки, за да ви остане време за работа с патрулите. Но за това пък е необходимо, когато се съберете, да работите ефективно, приятелски, но без да се отвличате. Това всъщност е основната грижа на този, който председателства Съвета. Сбирките могат да стават, подобно тези на Съвещанието на патрула, на всяко възможно и удобно място и по всяко, удобно за всички ви време. Това също се решава от вас. Можете да се събирате в отрядния клуб, ако имате такъв, по време когато няма да пречите на общата програма, можете да се събирате у някого от вас, а лятно време най-добре е това да става в парка или в училищния двор.

Както всеки Съвет, така и този на патрулните водачи, колкото и да е неформален и приятелски, има нужда от няколко длъжности, за да протича ефективно.

Някой трябва да има грижата, разговорите да не се отплесват, да връща разискванията към темата, която се обсъжда. Внимателно, без да сковава изказванията. Това е председателстващият Съвета. Той може да е старши-патрулният, но може да е и един от вас, патрулните водачи, като се редувате.

Ако Съветът на патрулните водачи има някакъв свой фонд финанси, пари предвидени за някаква цел, ще е необходимо някой да ги стопанисва и отчита. Това ще е касиерът, ковчезникът, банкерът или както ви хрумне да го назовете.

Естествено, някой ще трябва да подготвя дневния ред с предстоящите за обсъждане въпроси, да обяви ден, час и място на срещата, да уведоми тези, които са поканени да

присъстват, да отметне присъстващите, а също така и да води бележки за изказванията, да състави окончателния протокол, в който да са отразени взетите решения и кой ще ги изпълнява. Всичко това е длъжност на секретаря на Съвета.

Както вече казах, тези длъжности могат и да се „въртят“, като всеки един от вас ги заема последователно. Пък ако някому особено приляга някоя от тях, нека да си я изпълнява и по-дълго време. Ако не знаете точно кое как се прави, попитайте в отряда или дружината, защото тези длъжности някой изпълнява и там, естествено на по-високо ниво, и ще може да ви упъти.

Като пример дневният ред на едно заседание на Съвета на патрулните водачи би могъл да бъде следният:

1. Няколко молитвени думи за начало.
2. Извинения на отсъстващите.
3. Прочитане протокола от миналото събрание и докладване на направеното по взетите решения.
4. Възникнали нови теми, невключени в дневния ред.
5. Теми за обсъждане по дневния ред – програма за предстояща дейност, израстване по степен на скаути, присъждане значки и отличия, програми за обучение и курсове, финанси, лагери и излети.
6. Разни.
7. Забележки и препоръки на скаутмастера (ако присъства).
8. Уговаряне програма, ден, час, място и присъстващи за следващата сбирка.
9. Заключителен ритуал или молитвени думи.

Не че е необходимо всичко да е толкова строго, както е дадено в примера, но всеки от участващите в Съвета трябва да знае предварително за какво се събирате и какво ще се обсъжда, да се е приготвил, така че да не се пилее време.

Председателстващият Съвета минава по точките от дневния ред, като следи да не се отвличате много-много от темата. Секретарят си води бележки от по-важните изказвания и решения и накрая изготвя протокола, който съдържа всичко важно и решено да бъде изпълнено. Записването на протокола сбито, с малко думи, но без да се пропусне нищо съществено е изкуство, което се научава след време. Ако протоколът се пише на по-тънка хартия, няколко листа с индиго помежду им, на края на съвета всеки ще може да си

вземе по едно копие и ще знае какво е решено и кой какво има да прави. А секретарят съхранява оригинала, първия лист, в една папка за справка и за контрол при следващата сбирка. Защото едва ли има нещо по-безполезно и разочароващо от това да обсъждате, да взимате решения и . . . да забравяте да ги изпълнявате!

ПРЕД КОГО СЕ ОТЧИТА СЪВЕТЪТ И ТВОЯТ ДЯЛ В РАБОТАТА МУ – Съветът на патрулните водачи се отчита пред целия отряд, т. е. неговата работа, решения и предложения са, както се казва, „прозрачни“. Нищо не остава и не се пази в тайна и взетите решения стават достояние на всички скаути от отряда, естествено и на скаутмастера на първо място, ако той не е участвал в разискванията.

Твоят дял в работата на Съвета, освен да взимаш активно участие в разискванията, е да отстояваш предложенията на твоя патрул и обратно, да уведомяваш патрула си за взетите на съвета решения. Съответно и да разпределиш задачите по изпълнение на решенията.

Виждаш вече колко голямо може да бъде значението на този Съвет за живота на отряда. Но заедно с това и неговата отговорност е голяма – никога не забравяйте, че основната задача на вашия Съвет, на Съвета на патрулните водачи, е да има инициативата при разработване стоящи пред отряда дейности и да подпомага скаутмастера в неговите инициативи. Разумният скаутмастер съзнава добре ползата от дейността на Съвета на патрулните водачи и това, колко труд и ядове той може да му спести. Затова той ще ви подкрепя и съдейства.

Винаги помнете, че колкото ентусиазирано и да разисквате и колкото добре да сте премисляли решенията си и те да ви се струват чудесни, вашият скаутмастер е този, който носи пълната отговорност за доброто на отряда като цяло и за безопасността на всеки един от вас, за успеха на това, което правите. Затова той, даже и да не участва на всички ваши сбирки, все пак има последната дума за това, дали дадена инициатива да се осъществи или не. Някои от идеите ви могат да не са в съответствие с правилника на организацията, други да крият по-голям от допустимото риск. Тъкмо за това е и целесъобразно в подобни по-специални случаи да сте поканили скаутмастера да вземе участие в Съвета. Това може да ви спести много време и много нерви. И на двете страни!

И накрая, докато Съветът на патрулните водачи има за своя основна грижа интереса и добруването на скаутите, дали не може той да направи и нещичко за себе си? Може, разбира се! Организирайте си някакво по-особено събитие – излет, срещи с видна личност, посещение на състезание, мач или културна програма – само за вас, патрулните водачи, евентуално и за няколко от по-старите и добре проявили се скаути. Вярвайте ми, това ще ви сплоти особено много. Пък сигурно сте си го и заслужили!

Вярно е, че Съветът може да ви отнеме доста от все едно оскъдното ви време като водачи на патрул, но ако искате отрядът ви да има такива прояви и занимания, каквито вие и вашите скаути харесвате, то ти и останалите патрулни водачи просто нямате избор, трябва да го осъществите. Искрено ви желая успех!

... „Така, сега знаеш всичко за това, как да организираш работата си като патрулен водач, а и стана късно. Какво ще речеш, не е ли време да гасим огъня и да се прибираме. И утре е ден! Още повече, че утрешният ни разговор ще бъде дълъг, ще говорим за обучението, за игрите и за още много друго!“ ...



ЗАНИМАНИЯТА ТИ С ПАТРУЛА

Заниманията, подготовка и обучение; Сигурност преди всичко и искане на разрешение; Скаутски игри; Попътни знаци и сигнали; Възли, свързки и пионерски работи; Стягаме се за поход; Лагеруване и бивакуване; Лагерни вечери и забави; Палене огън и диво готварство; Да пазим природата; С карта и компас; Сигнализация; Малко спорт за здраве; Нашата вяра

... „Това, струва ми се, ще е дълъг разговор! Пригответи повечко съчки, а и някое по-дебело дръвце, че може и да осъмнем. Донеси и нещо да се заметнем, седни удобно и слушай внимателно, защото всъщност, този разговор не беше предвиден. Но докато си говорехме за това, как да организираш патрула си, как да провеждаш Съвещанието на патрула и да организираш Съвета на патрулните водачи, неща все много важни за доброто ти представяне като водач, внезапно осъзнах, че ти си избран отскоро за тази длъжност, че опитът ти като скаут няма да е голям. Зная, че почти няма откъде да прочетеш нещо, а в отрядът ти също едва ли има достатъчно натрупан опит. Затова се реших да ти дам най-важното, с което да започнеш работа със скаутите си. И игри. Защото що за скаутство ще е това, ако не ви е весело!“...

ЗАНИМАНИЯТА, ПОДГОТОВКА И ОБУЧЕНИЕ – Една от множеството ти задачи, при това не от най-лесните, е да помагаш на момчетата или момичетата от патрула ти да усвояват основните скаутски знания, да придобиват степен, да заслужават различните значки за длъжност или за умение, да участват в интересни и увлекателни занимания и при това да им е весело и приятно да скаутстват. Всъщност от това зависи дали момчето, или момичето ще остане при скаутите или след седмица-две ще му доскучае и тихичко ще си отиде, за да не се завърне никога вече.

Първото нещо, което трябва да направиш, е да обсъдиш с патрула си какво точно имате на ум да правите. Помни при това, че ученето заради самото учене едва ли е много приятно. Но съвсем различно е, ако трябва да се усвои някакво знание, с което да се участва успешно в поход, на състезание, представление, лагер или въобще в нещо, което да си

струва труда. Не забравяй и това, че скаутите ти не са ученици в клас, най-често не са на еднаква възраст и нямат еднакви възможности и подготовката и интересите им могат да бъдат доста разнопосочни.

След като сте се споразумели – понякога това става бързо, но друг път едва след продължително обсъждане – какво искате да предприемете, да речем като пример един нощен поход, следващата крачка е да помислите каква ви е подготовката за това и какво трябва да донаучите, за да осъществите успешно замисленото. И то така, че да се зачете като точка за израстването в степен на някого от скаутите ти (Това последното до голяма степен зависи и от избраната от Скаутската организация система за степените. И дано тя да е като английската, която горещо ти препоръчвам).

В случая с избрания пример, това може да означава практикуване на безопасно палене на огън на открито (опитай го като състезателна игра!), даване първа помощ при евентуална злополука (навехнат глезен, ухапване от паяк, нараняване), вдигане и събаряне на палатка (опитайте го и със завързани очи), подготвяне за спане на открито със спален чувал или завиване с одеяло (и за това си има добър и лош начин), служене с компас и ползване на карта и при лоша видимост (става отново за състезателна игра), подбиране на храна за един ден (лека и трайна, достатъчно балансирана и с необходимата хранителна стойност), и не на последно място, как се „стяга“ раницата, кое, къде и как се поддържа в нея, за да се носи леко. Както виждаш, почти всичко това, ако вече не е известно на някои от скаутите ти, трябва да се научи, за да е успешен походът, а и да влиза в изискванията за придобиване на различните степени. Пък и никак не е излишно, ако скаут, готвещ се за трета степен, научи още от сега нещо, което се изисква за присъждане на втора или първа степен, по-късно то винаги ще се зачете.

Съгласувай всичко това със скаутмастера си. Сега е и времето да си помислиш дали ще имате нужда от някого, който да ви помогне в начинанието и какъв ще е най-добрият начин да го помолите за това. С малко тактичност и подбрани думи можеш да постигнеш много!

Да се върнем към избрания пример: помисли още, дали патрулът ти има вече известен опит в походи, знае ли да определя маршрута си, като си служи с карта и компас при

нощни условия и да се ориентира по звездите, знае ли каква екипировка му е необходима и притежава ли я, знае ли да я ползва, запознат ли е с условията за безопасност в планината и сигнализацията при беда, и накрая, достатъчна ли е физическата му подготовка за предвидения преход (дори и за най-малкия от патрула, защото „веригата се къса при най-слабото си звено“). Все въпроси, на които трябва да можеш да дадеш положителен отговор, от който и ще зависи успехът на замисленото.

Събери отново патрула си на съвещание и обсъдете, кой какви знания има от тези, необходими за акцията, увери се кой до къде е стигнал в подготовката за личното си израстване в степен или за придобиване на значка за умение. Ако се появят трудности, поговори със скаутмастера или със старши патрулния водач.

Сега вече трябва да имаш ясна представа за това, какво ви трябва и кой на какво още трябва да се научи и е време да се започне с подготовката на патрула. Това може да отнеме няколко седмици и е разумно да вземеш под внимание и предстоящите промени на времето в зависимост от сезона.

Естествено, че има неща, които ти сам владееш добре и би искал да обучиш скаутите си лично. Но сигурно е и това, че не можеш да бъдеш експерт по всичко, за което никой няма да те упрекне. В такъв случай потърси преди всичко съдействието на някой от другите патрулни водачи или на старши-патрулния. Още по-добре ще е, ако някой от твоите скаути се оправя по-добре по даден въпрос, и той да помогне. Не се тревожи за авторитета си, това няма да го урони, дори напротив. Но със сигурност ще сплоти момчетата.

Сега е време да си припомним как човек научава нещо. То става по няколко начина, а най-често и като комбинация от тях, така:

- като слуша. Това понякога е досадно, но необходимо;
- като гледа. Това може да бъде по-интересно, особено ако се ползва подходящ нагледен материал – видеозапис, прожекции, табла или макети. Но, както казваше един мой учител, „ако само с гледане се учеше, от кучето по-добър месар нямаше да има!“;

- като се подражава. Това е един доста добър начин, но помни, че при подражаването се научават и грешките, които прави този, когото сме си взели за пример;

– като се прави нещо практически. Това е възможно най-ефективният начин, който оставя и най-трайна следа от наученото.

Или както е казано: Чутото се забравя, видяното се запомня, но което съм правил, него ще го мога винаги!

Много полезно е, когато скаутите сами си изготвят помагала, схеми, модели, табла – така те трайно усвояват наученото.

След като веднъж сте решили върху кое умение или знание ще съсредоточите вниманието си, трябва да помислиш как да организираш обучението, за да може то да стане бързо, ефективно и да е интересно. Обикновено се препоръчва следното разпределение на времето:

10% от времето обяснения – около 3 до 4 минути;

25% от времето демонстриране – около 7 до 8 минути;

65% от времето за практическо изпълнение – около 20 минути;

така че общото време на заниманието да не надвишава около половин час. Но пък и не очаквай, че всички от патрула отведнъж ще усвоят предаденото. Затова най-добре е да разпределиш обучението на части през няколко патрулни сбора. Разнообразявай обучението – вдигане на палатка с вързани очи, следвано от вързване на възли само с една ръка (това може да се окаже някога страшно полезно умение!). Така нещата се усвояват по-лесно и по-весело. Остави скаутите да практикуват помежду си, като проверяват знанията един на друг. И пак ще повторя: обучението ще върви гладко само ако е подчинено на определена цел, която вълнува всички – в нашия пример, нощния поход! Трябва да знаят за какво го правят, както се казва, да имат мотивация.

Обучението може да се осъществява и в рамките на някакво интригуващо занимание, като част от състезание или игра – тогава е още по-весело и ефективно. В края на крайщата тук всички ние научаваме по нещо, но скаутството е едно доста особено училище. Помагай, като отчиташ различните индивидуални способности на скаутите си, но никога не се задоволявай с посредствени постижения, особено пък когато това се отнася до твоите лични. Нека всеки от вас се постарает да направи най-доброто възможно!

По някое време трябва да погледнеш и назад – какво е предадено и до колко е усвоено от предвиденото необходи-

мо за осъществяване на идеята (беше „нощен поход“, нали?) и да предизвикаш незабелязано преговор на миналия материал за затвърдяване (я още веднаж онази игра с компаса!)

Въпреки че вече имаш някаква представа за степента на наученото, все пак един разговор със скаутите ти ще е полезен, запитай ги:

- чувствате ли напредък?
- научихте ли нещо ново?
- можете ли да го направите и сами?
- ще ни бъде ли необходимо да повторим нещо?

Тъй като е много важно казаното до тук, нека още веднаж го обобщим:

- Взима се решение за някаква дейност;
- Съставя се план: кой ще участва, кога, колко време, какво е необходимо да бъде подготвено, какъв метод ще се ползва;
- Провежда се обучението;
- Хвърля се поглед назад и следва кратък преговор.

Това, което конкретно ще се усвоява, зависи от замислената инициатива, от нивото на знания или от необходимостта за подготовка за съответна скаутска степен. За съжаление, както вече казах, сега ще може да говорим само за най-важното в сбита форма, колкото за начало.

СИГУРНОСТ ПРЕДИ ВСИЧКО И ИСКАНЕ НА РАЗРЕШЕНИЕ – Идеите за разнообразни дейности, коя от коя по-съблезнителни и чудати, ще почнат да бликат както от работата на Съвета на патрулните водачи, така и от Съвещанията на патрула. Те трябва, поне по-добрите от тях, да бъдат привеждани в изпълнение без отлагане, иначе може да последва онова разочарование, което тихо и неусетно ще подкопае инициативата и ентузиазма на скаутите ти и ще постави под въпрос съществуването на самите тези Съвети, дори и на патрула – . . . „та за какво да се горещим, като никога нищо не излиза от това! . . .“

Някои от тези идеи са лесно осъществими – „. . . Ей, ще има страшен рок-концерт! . . .“ или „. . . другата седмица ще има изложба на домашни любимци и Сашо ще си представя котарака, да отидем. . .“. Но други, за съжаление тъкмо най-предизвикателните, ще изискат по-задълбочено обмисляне и продължителна подготовка.

Преди да се спреш на някаква идея – ако тя не е от тези, зародени спонтанно в патрула – помисли, дали тя ще е по сърце на скаутите ти или поне на по-голямата част от тях. Та нали всички ние си имаме предпочитания и интереси – някое ни допада, друго не. А за някои неща просто не ни бива достатъчно. Затова идеята трябва да е такава, че да намира по възможност по-широко одобрение. А за следващия път подбери идеята така, че да бъде по сърце на онези, които този път са се включили с по-малко ентузиазъм.

А може и да се случи така, че някой да не иска, или просто да не може, да се включи в дадена акция. Тогава – добре. Или по-точно – нищо от това. **Скаутството трябва да радва и да е весело, тук нищо не може да се прави по принуда! Още по-малко може да се мисли и за някакво, не дай Боже, „наказание“!** Във всеки един случай се опитай най-напред да влезеш в положението на момчето или момичето и да разбереш причината. Поговори с него. Понякога не е възможно да се направи каквото и да било, но в друг случай може да се помогне, като евентуално му възложиш част от организационната работа по акцията, без той да участва пряко в изпълнението ѝ. Наистина, в такива случаи се изисква много тактичност, търпение и разбиране от страна на патрулния водач, но именно тези качества отличават посредствения от истински добрия. А ти искаш да бъдеш точно такъв, нали?

Когато обсъждате идеи за предстояща дейност, все ще щукне и някоя много шура, но и доста по-опасна. Тогава трябва направо да обясниш, че не става, а и да кажеш защо не става. Естествено, че патрулът може да се впусне и в някоя по-рискована дейност, да я наречем направо малка авантюра – „... . ей, хайде да изследваме пещерата край Лакатник!...“ – но за това си има правила, писани и неписани, и за да не влизаме тук в подробности, нека се договорим, че в такива случаи единствено скаутмастера ви може да ви упъти дали и как да стане това и евентуално, което е и най-вероятното, да ви предложи някой, който да ви съдейства със своя опит и знания.

Мерките за безопасност са необходими дори и при наглед съвсем безобидни занимания – изгаряне, при паленето на огън или боравене с газова печка, удар от топка или навехване на става при игра или състезание. Не че може да се предвиди винаги всичко, но каквото и да е заниманието, ти

трябва да помислиш най-напред за безопасността, независимо дали преминавате река на брод или се катерите по въже, дали на поход, при състезание или при някакво събиране (да си призная ли, че аз и до ден днешен когато отида на кино или театър винаги поглеждам къде са вратите за евакуация, за напускане помещението при беда!). Винаги се старай да предвидиш възможните рискове, било въз основа на собствения си опит, на прочетеното и видяното на екрана или на правилниците. И се питай: – „Ако скаутмастерът ни беше наоколо, така ли щях да постъпя, всичко ли направих така, както той би го очаквал?“ – Ако отговорът ти е „Не“, или дори колебливото „Знам ли?!“, спри се и не го прави. Защото, както вече казах по-преди, от горчивите сълзи сетне няма никаква полза!

Каквото и да замисляте, преди всичко го свери с опитния и знаещ човек на отряда, скаутмастера, твоя искрен приятел и съветник. Той ще ви помогне с радост и ще ви покаже, как да го направите, за да си спестиш разочарования и неприятности. Често и за двама ви. Той е отговорен за благополучието на всинца ви и за всичко, което става в отряда и е длъжен да знае за плановете ви. При по-особени акции и занимания непременно трябва да са осведомени и родителите и аз горещо бих те съветвал в такива случаи да си направиш труда лично да поговориш с всеки един от тях и да си осигуриш съгласието им.

Накратко, дейностите могат да бъдат шумни или тихи, полезни или щури, къси или продължителни, пеши или на колела, с топка или с въже, по суша или по вода или по въздух – въобще всякакви, но те винаги трябва да имат някаква цел, да носят радост, удовлетворение и познания на всички участници и най-вече да са безопасни. Винаги търси отговора на следните въпроси:

- всички ли са се включили, и ако не, защо?
- Замислената дейност разумна и безопасна ли е?
- Имаме ли съгласието на скаутмастера и на родителите?
- Имаме ли необходимата екипировка и техника, в добро състояние ли са те?

Ако отговорите на всички тези въпроси са положителни, тогава започвайте, без да отлагате. И успех!!

СКАУТСКИ ИГРИ – Скаутските игри са безброй и тяхната особеност е, че те са и весели и полезни. **Защото „ако не**

е весело, то не е скаутство. Но ако при това и не се научава нещо, то пак не е скаутство!“ Такива са тези игри в по-голямата си част – независимо от това, дали ще се играят в клуба или под открито небе – всички те са насочени към подобряване или затвърдяване на вече получени знания и умения. Подобряват се наблюдателност, съобразителност, пъргавина, създава се спортен дух и задружност, без при това те да губят своето очарование и привлекателност.

Някои от описаните игри се играят вече от поколения скаути, те са добре известни, без да са загубили своята актуалност. Въпреки това, те трябва да бъдат винаги отново подробно обяснявани и всеки детайл от тях трябва да се уточнява, за да „стане“ играта. Защото играта не струва нищо, ако условията за провеждането ѝ не са налице. Почти всички игри, за които ще говорим тази вечер, са предвидени за около 12 до 36 участника, т. е. за два до шест патрула, колкото е числеността на един нормален отряд. В по-голямата си част те са предвидени да бъдат играни в рамките на седмичния отряден сбор. За някои от игрите е необходим известен инвентар – големи и малки топки, въжа с различна дебелина и дължина, скаутски тояги, компас и карта, тебешир за маркиране, молив и хартия. В един нормален отряд този инвентар най-често го има, в противен случай той постепенно трябва да се набави.

При провеждане на игрите, те трябва да бъдат ръководени, реферирани и наблюдавани. Едно неправилно реферирание може съвсем да развали играта и да я направи безинтересна. Обикновено реферира скаутмастерът, но за някои игри един човек не е достатъчен и тогава се налага да се потърси съдействието на още някого, било измежду по-старите скаути или от родителския комитет.

От особена важност е играта да бъде много добре обяснена и разбрана. Така че всеки участник да знае точно какво има да се прави и какво се очаква тъкмо от него. Това важи особено за игрите, които се играят сравнително по-рядко.

При скаутските игри не се набляга непременно на изхода или на победа на всяка цена. Подборът на точките за оценка трябва да се прави така, че да дава шанс и възможност за изява на по-голямата част от участниците, да се стимулират добрите, без при това да се обезсърчават по-слабите. Особено важно е да се изгражда спортният дух и чув-

ството за екип, за принадлежност към патрула.

Края на състезанието може да бъде отбелязано и с присъждане на „купа“ – естествено тя може да бъде събрана сръчно от няколко различни по размер консервени кутии. Опитай, и ще видиш, че с малко въображение могат да се получат чудесни неща! (фиг. 3)

А ето и няколко от по-типичните игри:

1. **Играта „Ким“.** Тази игра спада към скаутската класика и е наречена така на името на Кимбалд О' Хара, наблюдателното момче от романа на Р. Киплинг.

При нея могат да се набират както индивидуални точки, така също и сборни точки за патрула като цяло. За играта се събират от 16 до 24 дребни предмета, примерно това, което може да се намери по джобовете или чантите на скаутите. Нарездат се безразборно в едно ограничено поле и се покриват с кърпа, вестник, яке или каквото подходящо има под ръка. Всеки скаут участва индивидуално, независимо от това, дали състезанието е между скаути или между патрули. Кърпата, или с каквото там са били покрити предметите, се вдига и скаутът има 1 минута време да разгледа и запамети предметите, след което те пак се покриват. Състезателят си носи молив и хартия и има 4 минути на разположение да запише колкото се може повече от видяните предмети. Идва ред на следващия скаут и всичко се повтаря. На края на играта броят на правилно запомнените предмети носи на състезателя съответен брой точки.

Когато се състезават патрули помежду си, единият патрул нарежда играта и си разменя ролята с другия. Патрулът-победител е този, който събере най-голям общ брой от точките на своите индивидуални участници.

Тази игра допуска и безкрайно много изменения, към които спадат:

2. **Играта „Ким“ с фигури.** Ръководителят на играта начертава върху черната дъска последователно 16 прости гео-

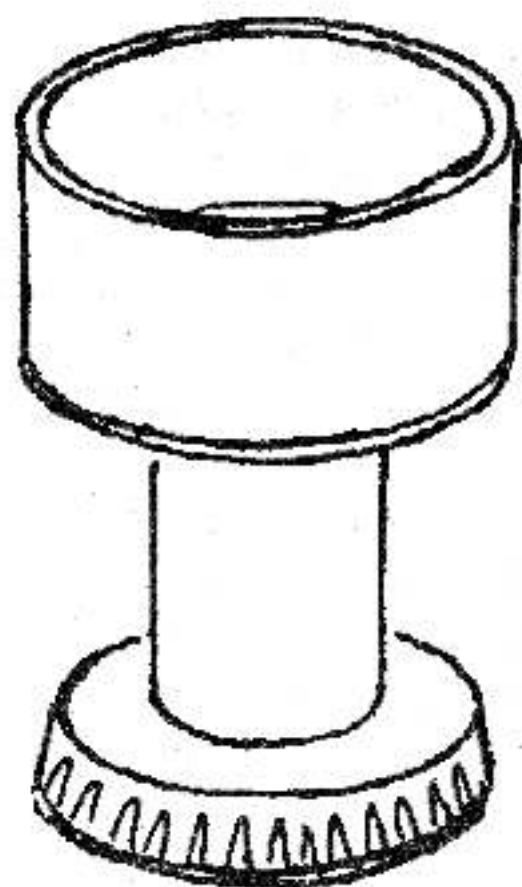

Фиг. 3 Купа (Трофи) от консервни кутии

метрични фигури (примерно кръг, квадрат, квадрат с един или два диагонала и т. н.). Скаутите могат да ги видят за 10 секунди, след което фигурата се изтрива и се начертава следващата. След изписването и на последната фигура, патрулите се оттеглят и всеки скаут трябва да отбележи запомнените фигури. Всяка правилно запомнена фигура носи по една точка.

Играта може да се проведе и като се начертаят наведнъж всички фигури, в такъв случай не повече от 8 на брой, и тогава се наблюдават в продължение на 1 минута.

3. **Играта на Морган.** Скаутите изтичват до определено табло с обяви или афиши, пред което вече стои съдия. Разрешава им се да огледат таблото в продължение на една минута и да се върнат до клуба, където докладват какво е било обявено на таблото.

Малко изменение на тази игра е да докладват текста на обявено кратко съобщение. Точки се дават за точност на доклада.

4. **Следата.** Скаутите от единия патрул сядат така, че подметките на обувките им да се виждат. Състезаващите се скаути от втория патрул имат една минута време да огледат подметките и да запомнят техните особености. След това едно от момчетата от първия патрул оставя следи от обувките си в подходяща мека почва. Състезаващите се скаути един по един оглеждат следите и трябва да познаят от кого са.

5. **Познай миризмата (или шума, звука).** В няколко пликчета или кутийки, еднакви по вид и размер, се поставят различни миризливи неща – пипер, канела чесън, боя за обувки, паста за зъби и т. н., но така, че да не се виждат. Нареждат се на разстояние 0.5 до 1.0 метра едно от друго. Скаутът минава по редицата, помирихва всяко пликче в продължение на 5 или 10 секунди. На края на редицата си записва установените от него вещества по реда им. Печели, който е познал най-много вещества.

Като вариация на тази игра могат да се използват записани на касетофон различни шумове и звуци. А защо не и гласове на птици, животни или на някои от момчетата?! Правилата на тези игри не са строго установени и могат да бъдат облекчавани отначало и усложнявани след известно упражняване.

6. **Скритото съкровище.** Съкровището е скрито и ска-

утите знаят какво представлява то (бурканче сладко например).

Дава им се първото указание: „На петдесет крачки от тук, посока север – северозапад, стои старо крушево дърво. Виж какво ще откриеш там“. Пристигнал, скаутът открива стрелка, сочеща към близката скала. Там намира указание да отброи тридесет крачки в посока запад, до къпинака, където намира следващото указание и т. н. докато последното го отведе до мястото на „съкровището“ – „Копай сега на дълбочина един лакет!“.

Тази игра може да бъде разнообразена толкова, колкото го позволява въображението на организаторите и местните условия. Когато се играе с компас и карта или скица на околността, не се препоръчва да се използват много малки компасни деления, за да не се усложнява играта излишно.

7. Дърпане на чувал. Чувал с дължина около 70 см. се навива по дългата страна и краищата му се вързват на възел. Двата състезаващи се отбора се разполагат по късата страна на залата на двойки от приблизително еднакво яки момчета. Всяка двойка получава номер.

Навитият и с два възела в краищата си чувал се поставя в средата на помещението (или игрището), успоредно на дългата му страна – възлите сочат към състезаващите се групи. Съдията извиква номерата съответстващи на по едно момче от всеки отбор, които се затичват и грабват чувала (едновременно! – играта се разваля ако едното момче се окаже по-пъргаво) и почват да го теглят към своя отбор. Съдията изпраща на помощ друга двойка, след това трета и така до последната.

Победител е отборът, който пръв пипне стената (или стигне линията) откъм своята страна. При това въпрос на тънка преценка от страна на капитана на отбора е дали отборът да концентрира цялата си сила в теглене или да се разпростре с играчите си във верига, от която последният играч да достигне линията или стената, без при това веригата да се разкъса и той да има контакт с чувала чрез ръцете на всички пред него.

8. Отгоре и отдолу. Образуват се отбори от по пет до осем скаута, или съответно два патрула, които се нареждат в редичка „зад тил“. Първият играч поема топката и я подава назад над главата си. Играчът зад него я поема и продължава да я подава нататък по същия начин през цялата реди-

ца. Когато последният играч получи топката, той я взема и прибъгва напред, застава пред първия и подава топката назад, но вече пропуска между краката си. Топката не бива да се хвърля. Печели екипът, който пръв се подреди отново така, както е бил в началото на играта.

Играта може да се усложни, ако първият играч подаде топката над главата си назад, а следващият я подаде назад между краката си и следващият пак над глава и т. н.

9. **Компас.** Играта предполага, че скаутите вече имат известна представа за посоките на компаса. Очертава се, с каквото има под ръка, голям кръг на пода. Скаутите се нареждат в кръг с лице към центъра. Броят им трябва да бъде 8, 16 или 32 души. Всеки представлява една точка от компаса – изток, запад, . . . , североизток, . . . или при 16 души – север североизток, . . . и т. н. Един играч застава в средата и извиква две посоки от компаса, напр. „север“ и „запад“. Извиканите скаути, които представляват тези точки, се опитват да си разменят местата, докато играчът от средата се опитва да запълни едно от празните места в кръга. Скаутът, останал без място в кръга, заема мястото на извикващия.

10. **Заспалият караул.** Скаутите образуват голям кръг. Избира се някой, който да бъде „заспалият“ караул. Той сядва в средата на кръга със завързани очи. Пред него, на около една крачка, се поставя някакъв предмет – топка, книга, шишарка, паница – каквото се намира под ръка. Играта се състои в това, скаутите тихо да се приближат, без да бъдат чути от караула и да задигнат предмета. Ако караулът чуе приближаващия се скаут и го посочи, последният трябва да се върне на мястото си в кръга и да се опита отново. Или да предостави това другиму. Скаутът сполучил да отмъкне предмета, получава една точка. Играе се до омръзване и победител е този с най-много точки.

11. **Занимавка с кибритени клечки и шишарки.** На всеки скаут се раздават по 10 кибритени клечки и три-четири борови шишарки и жельди. Предоставят им се 10 минути, в което време всеки трябва да измайстори според въображението си нещо от предоставения материал.

12. **Едно, две, три.** . . В ъглите на площадката за игра или на залата се очертават сектори, достатъчни да поберат скупчилите се там всички участници в играта. Целият играещ екип заема единия ъгъл, като остава в рамките на очертанния сектор. Когато водещият играта извика „Едно“, всич-

ки се втурват да заемат свободния сектор при ъгла до късата страна на правоъгълната площадка. При извикване „Две“ всички се втурват към ъгла разположен до дългата страна на площадката, а при „Три“ – към диагонално противоположно разположения ъгл. Командите се подават на различен интервал, с различна скорост и последователност, за да нямат време играчите да се концентрират. От играта отпада, който се втурне и застане в погрешния ъгл. Печели играта последният останал.

13. **Гладуатори.** От всеки патрул се съставят двойки, като по-дребничкото момче „яхва“ някое по-яко. След подаден сигнал „ездачите“, яхнали „конете“, се втурват един срещу други, като всеки един от ездачите се опитва да свали другия от „коня“. Свален се счита „ездачът“ паднал или дори само стъпил на земята, а ако е в зала, и ако е допрял стената. Тук внимателното рефериране е особено важно. Печели последният останал несвален ездач.

14. **Борба на петли.** Очертава се кръг с диаметър около 4 метра и скаутите се нареждат около кръга. Момчетата получават номера по двойки, като се гледа еднакво яки момчета да имат еднакви номера. По даден знак двете момчета с еднакви номера влизат в кръга на „куц“ крак и с скръстени пред гърдите ръце. Подскачайки, те се опитват да изтикат противника си от кръга. Губи, който престъпи начертания кръг, стъпи с два крака на земята или разпери ръце.

15. **Какво ново във вестника?** На състезаващите се патрули се раздава един и същи брой от някакъв вестник. Добре е вестникът да е от няколко страници, за да могат скаутите да си го разделят. Водачът на играта приготвя предварително няколко въпроса, отговорът на които може да бъде намерен във вестника. Например „Кой е победител на последният шахматен турнир в Буенос Айрес?“, отговор на който въпрос може да се намери на 4-та страница на вестника в спортните новини – да речем „Фишер!“. Печели патрулът, който пръв даде отговора и укаже страницата и рубриката, където е съобщението. Ако отговорът се забави, да речем че след 5 минути още го няма, може да се помогне с някакво допълнително указание за страница, рубрика или нещо подобно. Въпросите се подбират така, че да има поне един от всяка страница.

16. **Витрината.** Скаутите се разпращат да търсят по списък определени стоки, но в ограничен район. Задачата е,

да докладват след определен срок, на коя витрина се намират и каква е цената им. Ако имаш познат търговец, играта може да се разнообрази, като го помолиш за кратко време да остави на витрината си необичаен предмет, например консерва или шалче на витрина с обувки. Сега задачата на скаутите ще е, да установят дали са видели нещо по-особено на някоя витрина от ограничения район. Ще има да се чудиш на отговорите им!

17. **Пътечка на откритията.** Опъни между два кола, два стола, врати или на други две подходящи опори някакво въже и окачи на него различни предмети, такива, че да са



Фиг. 4 Пътечката на откритията

удобни за разпознаване чрез опипване или подушване – ключове, колче за палатка, стрък чубрица, шишарка и други подобни. Скаутите с завързани очи се придвижват, като следват въжето и запомнят какво са открили окачено на него. Броят се познатите предмети (фиг. 4).

18. **Гладко – грапаво.** Купи няколко листа шкурка или глас папир с различна едрина на зърното и остави скаутите със завързани очи да установят коя е по-грубата или по-фината. Играта става и с други материи, например полирано и грубо обработено дърво или различни качества хартия.

19. **Велокрос.** Избери подходящ терен и подреди по твой вкус препятствия, подобни на дадените в илюстрацията. Засичай времето за безпогрешно преминаване по трасето. Грешките събират наказателни точки. Добре е за целта да се използва някой по-стар велосипед, а и скаутите непременно да са обезопасени (фиг. 5).

20. **Вело-родео.** На две по-дълги въжета, например такива за простор, крайщата се завързват за някаква тежест, примерно напълнени с пясък бутилки от швепс или просто се затискат с камък. Въжетата се опъват по терена, игрището или пода на залата, ако такава има на разположение и е по-голяма. В следващите няколко игри колоездачът губи точка, когато колелото му докосне въжето.

А. **Права езда.** Въжетата се опъват успоредно едно на друго на разстояние 15 сантиметра помежду им. Състеза-

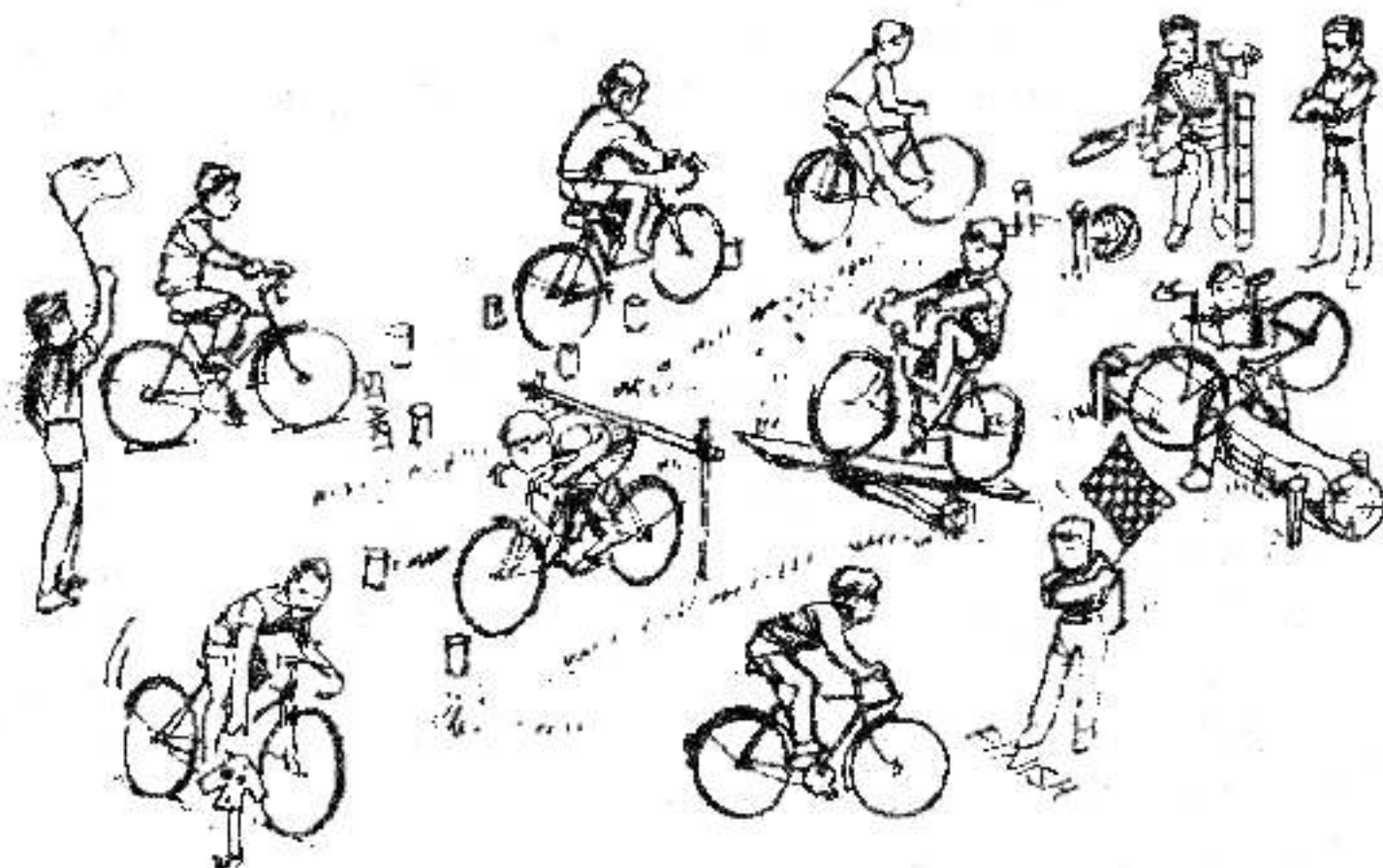

Фиг. 5 Велокрос

нието изисква да се язди между тях, от единия край до другия, без да се сгази въжето.

Б. *Бавна езда*. Отново въжетата се опъват успоредно едно на друго, но с разстояние 1 метър помежду им. Състезанието изисква да се язди между тях колкото се може по-бавно, естествено, без да се стъпва на земята или да се сгават въжетата. Печели най-бавният.

В. *Юркание*. При същото както при т. „Б“ положение на въжетата с велосипеда се засилва от три метра разстояние преди началото на трасето и се влиза в пътеката между двете въжета с вдигнати от педалите крака. Печели този, който се е изтъркалял, юрнал, най-далеч.

Г. *Точно спиране*. От няколко метра разстояние се засилва напреко на въжето и трябва по знак от рефера да се спре. Печели този, който е успял да се спре най-близко до въжето. Мери се по следата на предното колело.

21. *Хърдели*. С няколко подръчни средство – въжета, пръти, маси, столове (е, малко по-стари и прежалени!) може да се организира весело хърдели, както е показано на фигурата. То става както за навън, така и за в помещение. Внимавай връзките да са здраво направени, за да не се разпаднат препятствията, а и на по-опасните от тях нека да стои някой за помощ. Засича се времето за преминаване по трасето, Печели най-бързият (фиг. 6).

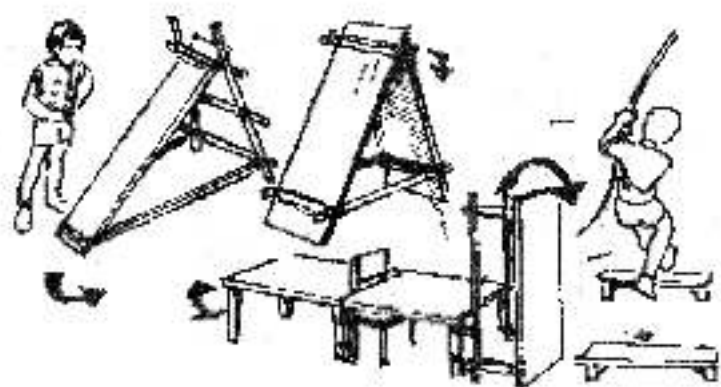

Фиг. 6 Хърдели

22. **Велобаскет.** Велосипедистът поддържа две пластмасови кофи окачени на кобилица, подпряна на кормилото и язди с колелото между две редици топки – около 5 или 6 на брой разположени на известно разстояние. Успо-

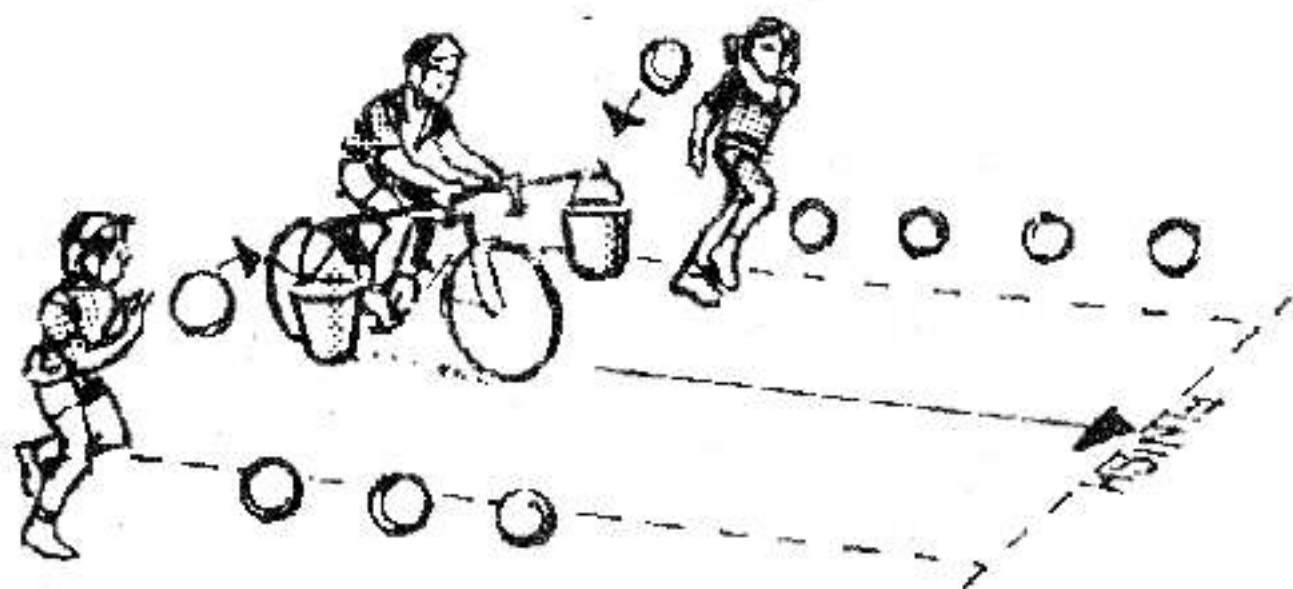

Фиг. 7 Велобаскет

редно с него от двете му страни тичат двама скаути, всеки един от които се опитва да грабне поредната топка и да умери с нея кофата откъм своята страна. Скаутът, вкарал най-много топки в „коша“, печели. Играта приключва, когато велосипедистът стигне до края на трека и до последната топка (Фиг. 7).

23. **Колорама.** Двама скаути на колела обикалят около

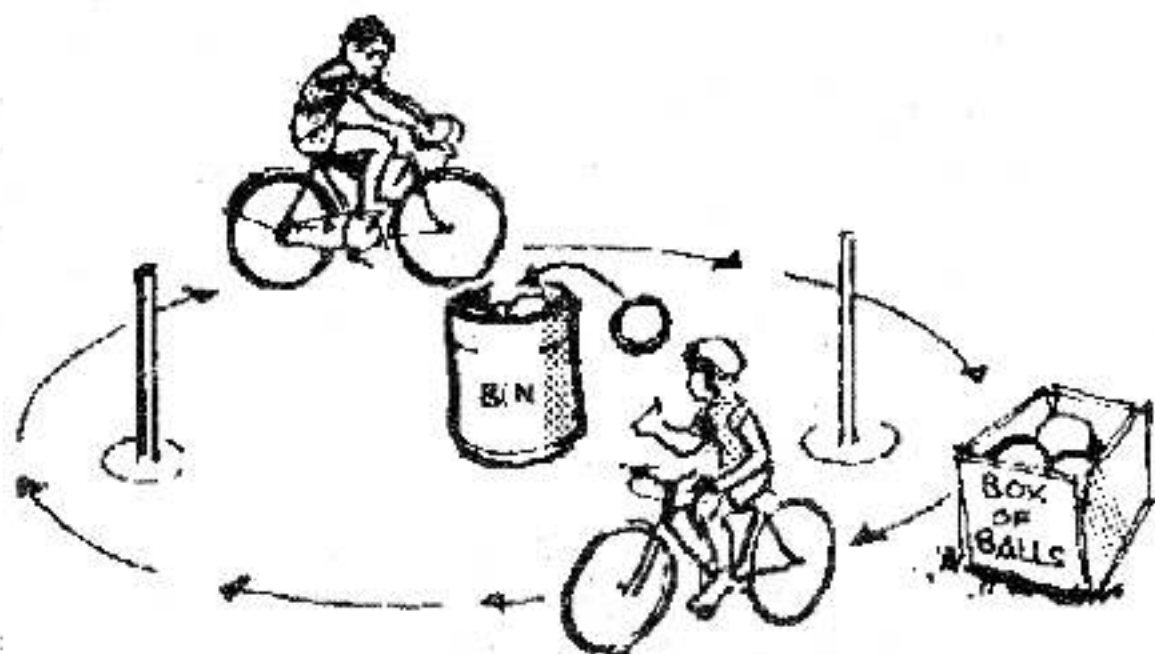

Фиг. 8 Колорама

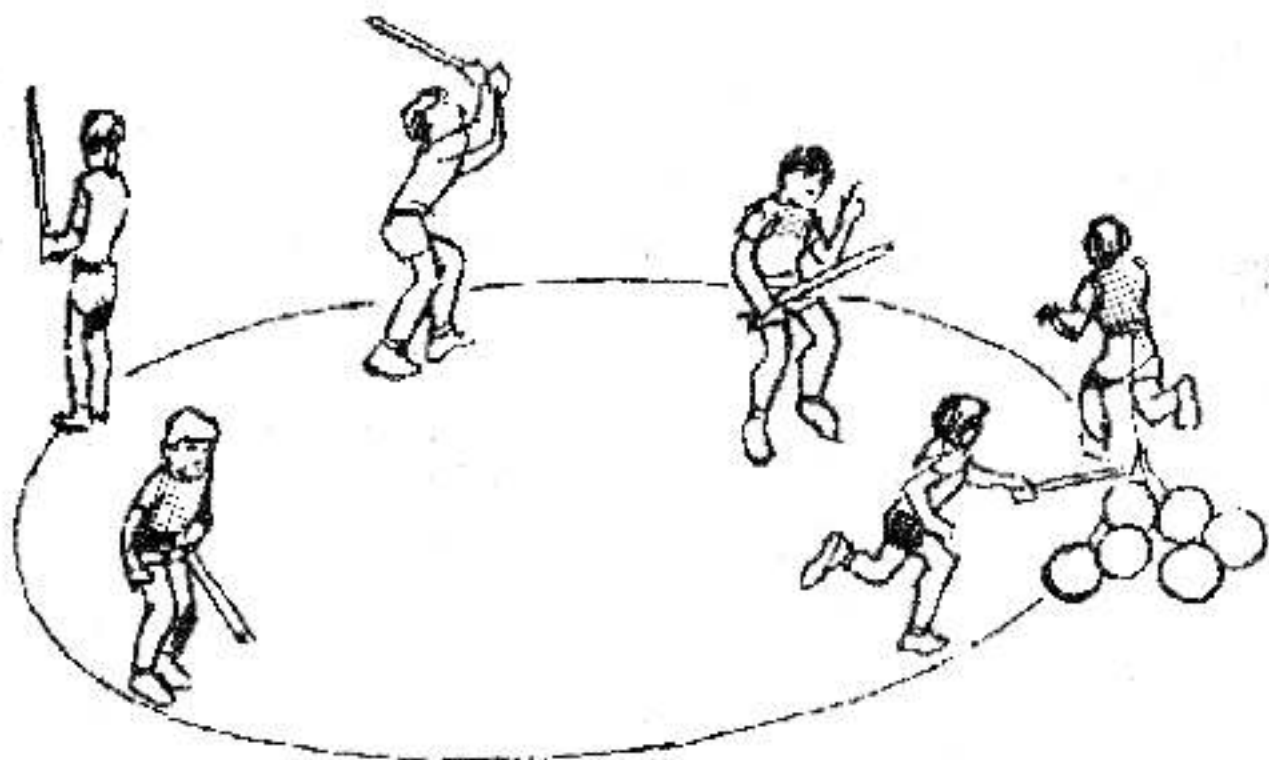

Фиг. 9 Лов на балони

два знака разположени на разстояние от няколко метра, по средата между двата знака е поставен „кош“, а някъде встрани са оставени 5 или 6 броя топки. Състезанието е в това, колоездачите да вземат от купа топка и да умерят с нея „коша“, без да слязат от колелото. Печели патрулът, успял да вкара по-големия брой от наличните топки в кошa (фиг. 8).

24. **Лов на балони.** Състезават се два патрула. Очертава се голям кръг с тебешир или като се полага въже. Единият патрул остава в кръга с пръчки в ръка. Скаут от другия патрул бяга по очертаната окръжност като влачи след себе си десет балона, навързани на известно разстояние от него. Скаутите от кръга се опитват да ударят и спукат балоните. За всяка обиколка се присъждат две точки за патрула, бягащ по кръга, за всеки оцелял балон още две. Спукан балон носи две точки на момчетата вътре в кръга. Времето на играта се ограничава (фиг. 9).

25. **Мач на торбаланци.** Двата отбора, стъпили в торби, се опитват да си вкарат гол. Печели отборът, вкарал първия гол. И при този мач топката не се пипа с ръка! (фиг. 10).

26. **Игра на „оцеляване“.** Когато времето и теренът го позволяват, може да се разгърне и една вълнуваща игра на „оцеляване“. За нея са необходими също само няколко подръчни средства, но те все пак трябва да се намерят. Няколко стари автомобилни гуми, повечко здрави въжа, няколко дъски, празни варели, кокили (спомняш ли си как се правят?) и още какво ли не. . . Играта се разгръща най-добре в



Фиг. 10 Мач на торбаланци

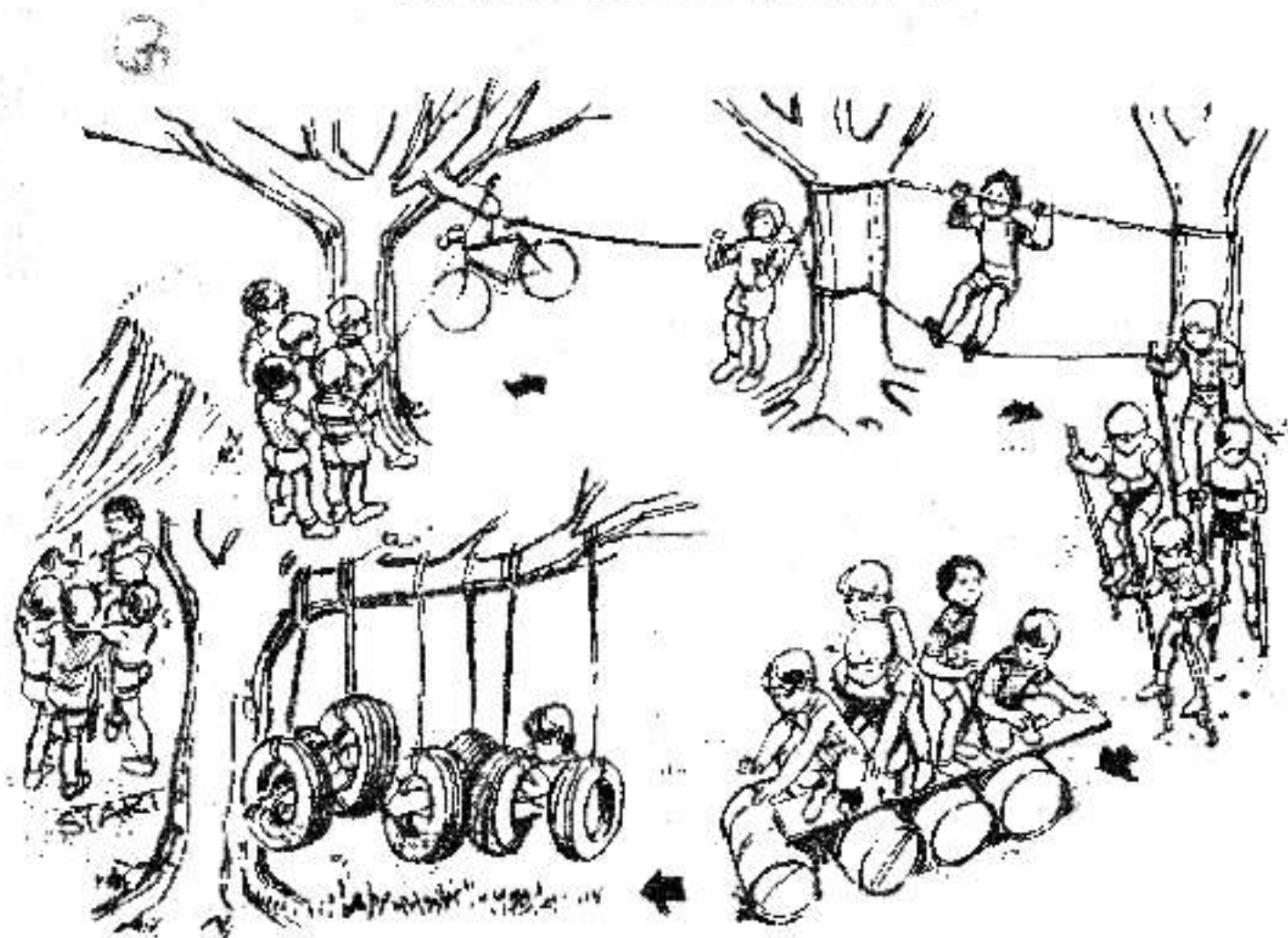

Фиг. 11 Игра на оцеляване

пресечена местност с достатъчно големи дървета. Останалото можеш да видиш от илюстрацията и да го допълниш с каквото ти подсказва въображението (Фиг. 11).



Фиг. 12 Кула от кофички

За разтоварване между по-сериозни занимания могат да се опитат и няколко дребни игри, като кой ще нареди най-високата кула от кофички за кисело мляко или консервени кутии (фиг. 12), или кой ще направи най-високата пирамида от скаути, висока 4 или 5 момчета и да я задържи 30 секунди (фиг. 13), или още – следване въже по пресечено трасе със завързани очи и чаша вода в ръка – кой ще донесе на края най-много от водата! (фиг. 14). Или още – състезание с „индиански влек“ (травоя), който се свързва от три пръта (фиг. 15) или . . . или . . . до безкрай! Да си обелиш ябълка само с една ръка, или да си сложиш връзката само с лява ръка, да се монтира палатка с дъното нагоре – защо пък не, щом е за игра!

А игрите са безкрайно много и от тях тук те запознах



Фиг. 13 Кула от скаути



Фиг. 14 По въже с чаша вода



Фиг. 15 Индиански влек

само с малка част, с тези които ми се сториха, че най-лесно би могъл да организираш. Сам виждаш, че тези игри не са със строги правила, като шахмата или баскетбола, и ти сам, според условията на място, можеш да ги изменяш, усложняваш или опростяваш. Единствено съществено е те да бъдат добре обяснявани, коректно реферирани и така разположени по протежение на времето на отрядния сбор, че да се редуват колективна със силова, силова с интелектуална игра. За да се поддържа интересът у играчите без те да се отегчават или да се стигне до умора.

Излишно е да ти казвам, че подготовката на всички тези игри и състезания, особено на по-сложните, се прави от целия патрул или най-малко от някои от по-опитните момчета или момичета – нищо не бива да се поднася „на готово“ – та нали сме скаути!

ПОПЪТНИ ЗНАЦИ И СИГНАЛИ. Знаци по пътеките и изгората хората са оставяли от незапомнени времена. С тях

самотният ловец е отбелязвал пътя си, за да може да се върне по него обратно. Или пък е оставял знаците за сведение на тези, които са го следвали. В по-ново време подобни знаци са ползвали скитниците, за да се осведомяват един други за хората, които те са срещали и за тяхното гостоприемство. Такива знаци са полезни и до ден днешен както за свързка между движещи се по даден маршрут група скаути, така и за самотния пътник. Знаците се правят с подръчни материали, имат различна трайност и би трябвало да са забележими, да „говорят“ нещо само на този, за когото са предназначени.

По-важните и общоприети при скаутите знаци са следните: Опасност, помощ!; Лошо куче в двора; Това е пътят; Тръгни на дясно; Тръгни на ляво; Добра вода, лоша



Опасност!
Помощ!

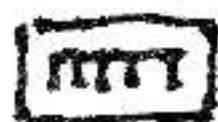

Лошо куче
в двора!



Това е пътят!

Вода, опасна Вода, брод през реката; Не минавай по този път; Връщам се обратно (фиг. 16).

При тази система знаци е прието, всичко, което е по три (три камъка един върху други, три вързани стръка трева, три забити клечки, три кълба дим, три изстрела) винаги означава вик за помощ, сигнал за тревога. Малко по-различен е международният сигнал за беда, възприет в планинарския код. Той се подава с шест сигнала – свирване, вик, кълба дим, светкане с фенерче или по всеки друг, добре видим начин – в течение на една минута, т. е. всеки 10 секунди един сигнал, следван от една минута затишие, прекратяване подаването на сигнала. Подава се, докато разбереш, че си чул. Отговорът на тези, които са те чули, че сигналът ти за беда е приет, е с три сигнала за една минуна, т. е. по един сигнал на всеки 20 секунди, следван отново с една минута затишие. Съветвам те, да се упражните в подаването на тези сигнали и добре да ги усвоите и никога, никога да не ги подавате, ако наистина не сте в беда.

Някои знаци се подават и с ръка – издигната право нагоре ръка означава „Внимание!“ или „Стой,спри!“, кръгово движение на ръката високо над главата означава „Върни се!“, размахане ръката пред очите, с длан обърната към теб, означава

Тръгни на дясно!



Тръгни на ляво!

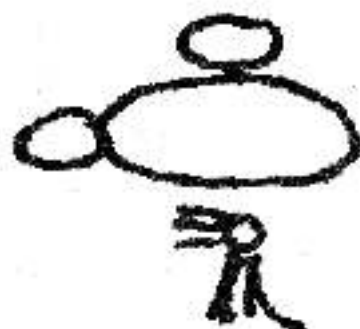

Добра вода!



Лоша вода!



Опасна вода!



Брод през реката!



Не минавай по този път!



Връщам се обратно!



Фиг. 16 Попътни знаци

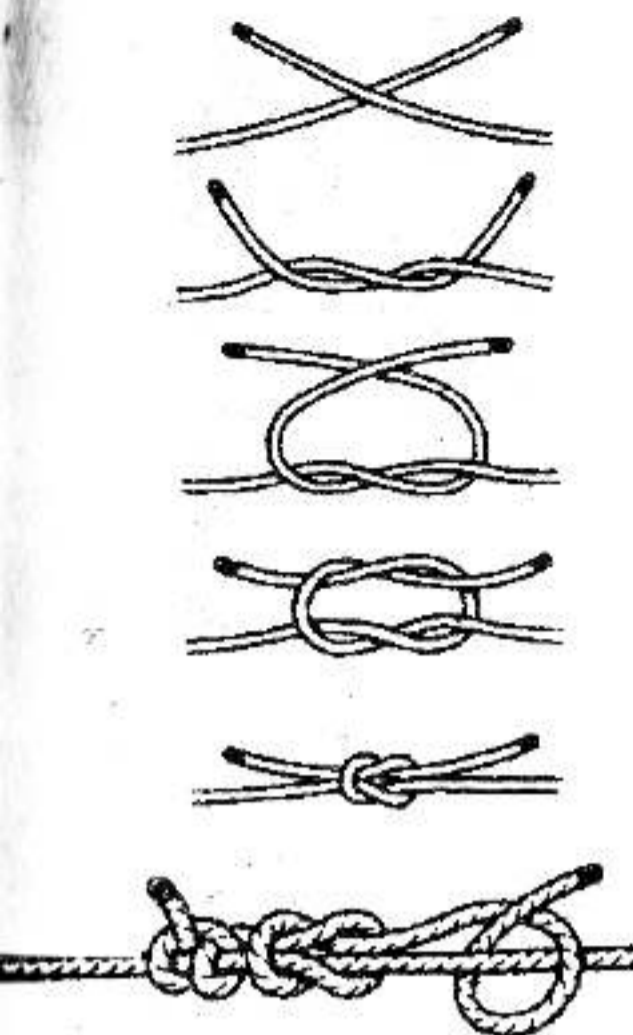

Фиг. 17 Рифов възел

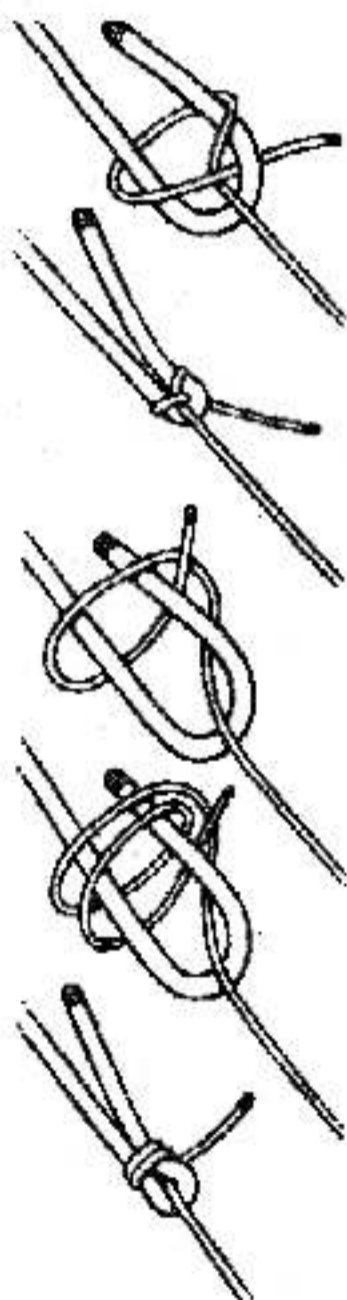

Фиг. 18 Шкотов възел

„Какво виждаш?“, двете ръце издигнати високо над главата означават „Няма нищо тревожно!“, движение на изправената ръка от издигната нагоре до водоравно насочена напред означава „Движи се, напредвай!“

Сигналите подавани със свирка имат обикновено следното значение: Едно дълго изсвирване означава „Внимание!“ или „Изчакай следващия ми сигнал!“, последователни дълги, бавни изсвирвания с кратки прекъсвания, означават „Продължавай така!“ или „Разпръсни се“, докато къси, остри изсвирвания с прекъсване означават „Сбор, всички при мен!“, последователно редуващи се къси остри и дълги провлачени изсвирвания означават „Тревога!“ или „Имай готовност. . .!“

ВЪЗЛИ, СВРЪЗКИ И ПИОНЕРСКИ РАБОТИ – Защо пък възли? Толкова ли са важни? Та какво ли или кого ще вързваме, че да трябва и да ги усвояваме? Естествено, в нашето обикновено ежедневие не са дотам важни. Освен един-два възела с които си вързваме връзките на обувките, някакъв пакет или въжето на простора. Но в живота на открито е различно, познаването на повече възли често е решаващо, а понякога и съдбовно – да можеш да вържеш „спасителния“ възел бързо, или при нужда и с една ръка, значи да дадеш помощ навреме и да спестиш минути от критичния при злополуки първи половин час!

Има и друго. Упражняването на възли създава сръчност и ти ще видиш с учудване как всеки един от скаутите ти се опитва по свой начин да върже един и същи възел, на пук на правилата! А възлите са над 150 на брой, раз-

лични по вид и приложение, създадени преди всичко от моряци и планинари. Сега ще те запозная само с най-употребяваните, а за повече, ако това ти се види занимателно, потърси специална литература. И не забравяй при всеки удобен случай да упражняваш скаутите си във връзване на възлите, като игра или като състезание, винаги с някакво практическо приложение. Възлите искат практика!

1. **Прав, или рифов, възел** – Служил е за свързване на въжата при прибиране на корабното платно (риф, прибрано корабно платно). Съединява крайщата на две еднакво дебели въжета, държи здраво, но след силно стягане се развързва трудно. За да го вържеш правилно, запомни: премяташ десния край над левия, след това левия над десния! За особено отговорни случаи свободните краища могат да бъдат подсигурени и с по една зацепка (фиг. 17).

2. **Шкотов възел** – Служи за свързване на две различно дебели въжета. При това крайщата на по-тънкото въже се кръстосват в ухото на по-дебелото (фиг. 18 – 1, 2). За по-сигурно тънкото въже може да бъде преметнато и два пъти през ухото. Стегни възела добре, за да не се изхлузи!

3. **Спасителен възел** – Служи за правене на клуп, на примка, която не се развързва и не се затяга сама. Затова този възел е най-сигурният за препасване около кръста при спасителни работи и при планинарство. Има начин да се връзва и само с една ръка, опитай! (фиг. 19 а.) За нуждите на някои спасителни работи, примката се удвоява, като свободният край се взема двоен. При ползване на такъв възел, когато трябва да се изтегли човек, едната примка се оставя под мишницата и над другото рамото, а втората – под седалището (фиг. 19).

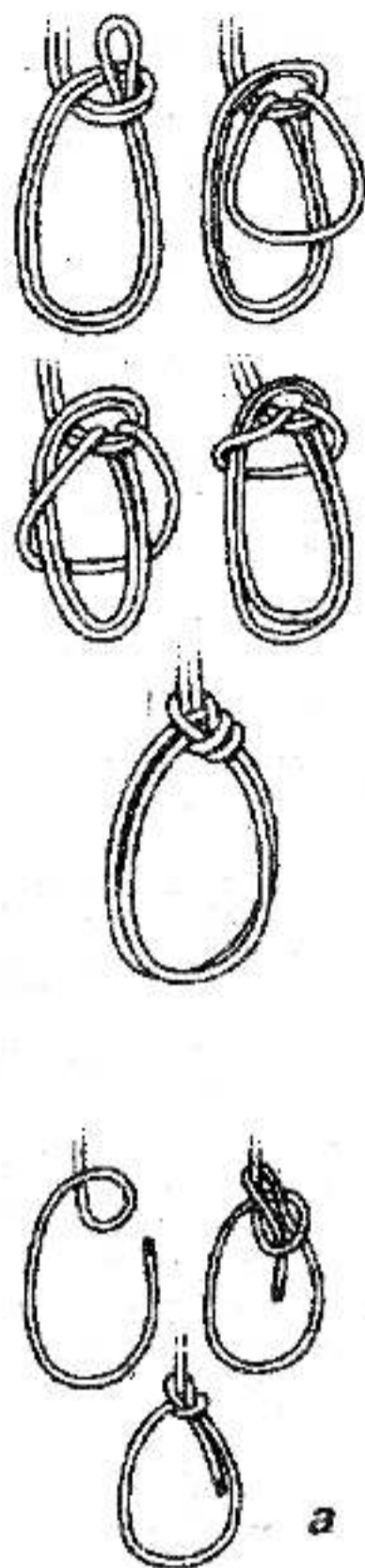

Фиг. 19
Спасителен възел

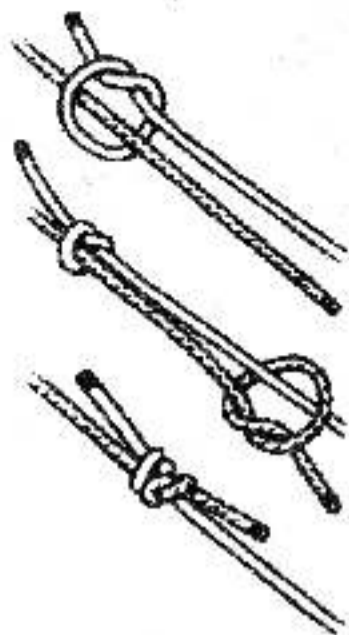

Фиг. 20
Хлъзгав, рибарски,
възел

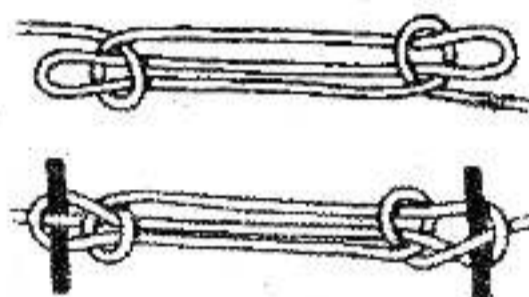

Фиг. 21
Скъсяващ възел

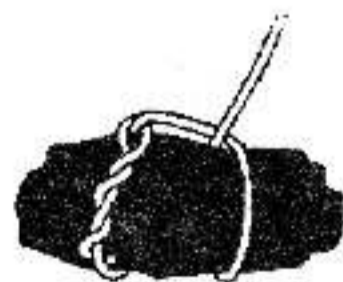

Фиг. 22
Дърварски възел

4. **Хлъзгав, рибарски, възел** – Свързва нишки, които са гладки и трудно образуват възел, каквото е рибарското тире (фиг. 20).

5. **Скъсяващ възел** – С него е възможно да се „обере“ излишно въже, двата края на което са завързани. Така може да се избегне и някакъв повреден участък от въжето. Допълнително подсигуряване може да се получи, като се пропъхнат две клечки през ушите на намотаното въже (фиг. 21).

6. **Дърварски възел** – удобен е при влачене на наръч дърва или съчки, но най-често служи за начален възел при повечето свързки (фиг. 22).

7. **Лодкарски възел** – С него се вързва въже към кол или стълб. Държи много здраво, когато се дърпа стоящият край. Служи за започване и завършване на повечето свързки. Има два начина за вързването му (фиг. 23).

8. **Възел обтегач** – Удобен е при опъване на платнища и палатки. Свободният край трябва да лежи винаги успоредно на стоящия, когато минава през възлите му. Примката обикаля колчето на палатката. Една зацепка под долния възел може да подсигури свободния край (фиг. 24).

9. **Обикновена зацепка** – Обикновено служи за допълнително подсигуряване на някой възел. Често се правят няколко последователни зацепки една след друга (фиг. 25).

10. **Примка посред въжето** – Прави се по дължина на въжето, без да е нужно да държиш краищата му. Служи за обезопасяване на няколко души, преминаващи труден участък. Или за правене на клупове, които да улесняват при катеренето по въже, образуват

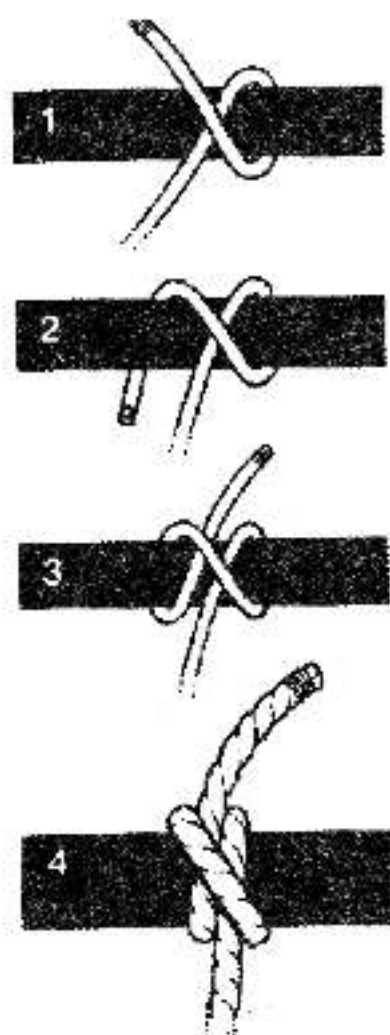

Фиг. 23
Лодкарски възел



Фиг. 24
Възел обтегач

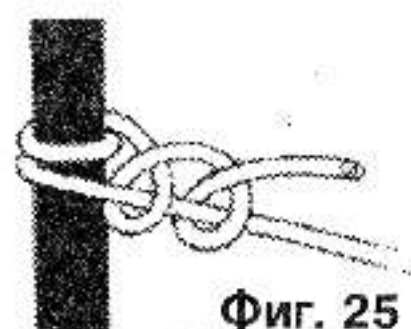

Фиг. 25
Обикновена
зацепка

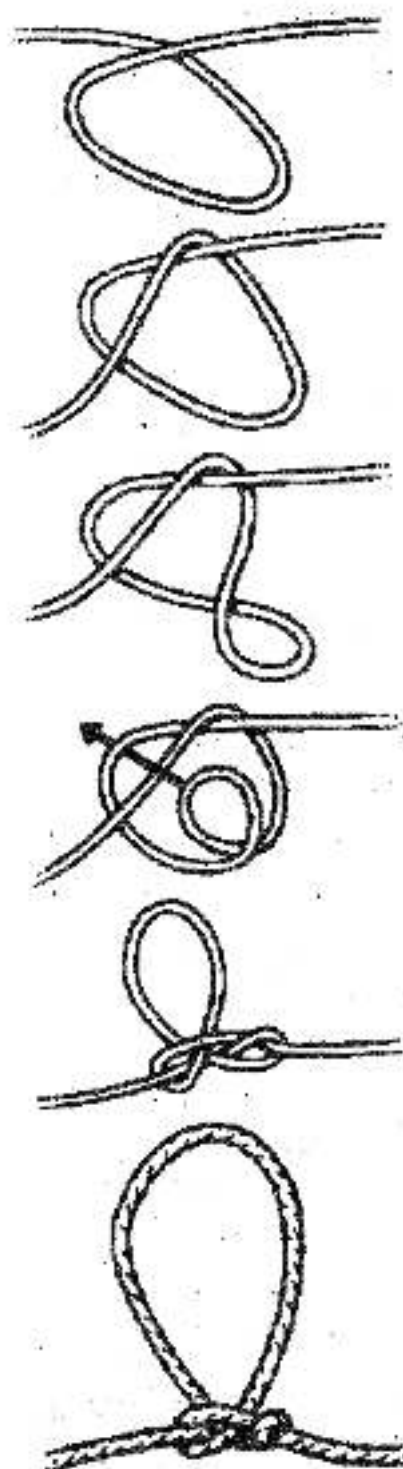

Фиг. 26
Примка посеред въжета

се „стъпала“ и „дръжки“ (фиг. 25 а).

Свързките служат за здраво скрепяване на два пръта разположени един спрямо друг под прав ъгъл или под някакъв произволен остър ъгъл. С тяхна помощ се сглобяват „ножици“ и „рамки“, необходими при различните пионерски работи. За да бъде добра една свързка, връвта трябва да е много добре опъната. За целта можеш да си послужиш с къса пръчка, около която премяташ една или няколко примки от свободния край на връвта, която искаш да стегнеш. От хлабаво намотаване, дори и на много връв, няма никаква полза!

Когато двата пръта, предвидени за свързване, са разположени един спрямо друг под прав ъгъл и се допират, свързката се започва и завършва с лодкарски възел или по японския начин (фиг. 27, фиг. 27 а).

Когато прътите се кръстосват под някакъв остър ъгъл или пък когато не се допират, започни с дърварския възел, за да ги пристегнеш един към друг и завърши с лодкарския

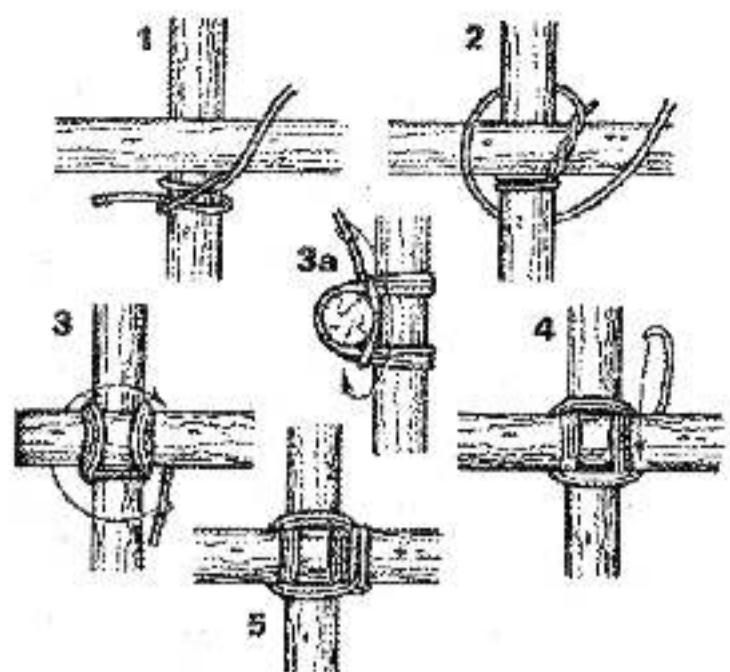

Фиг. 27 Свързка под прав ъгъл

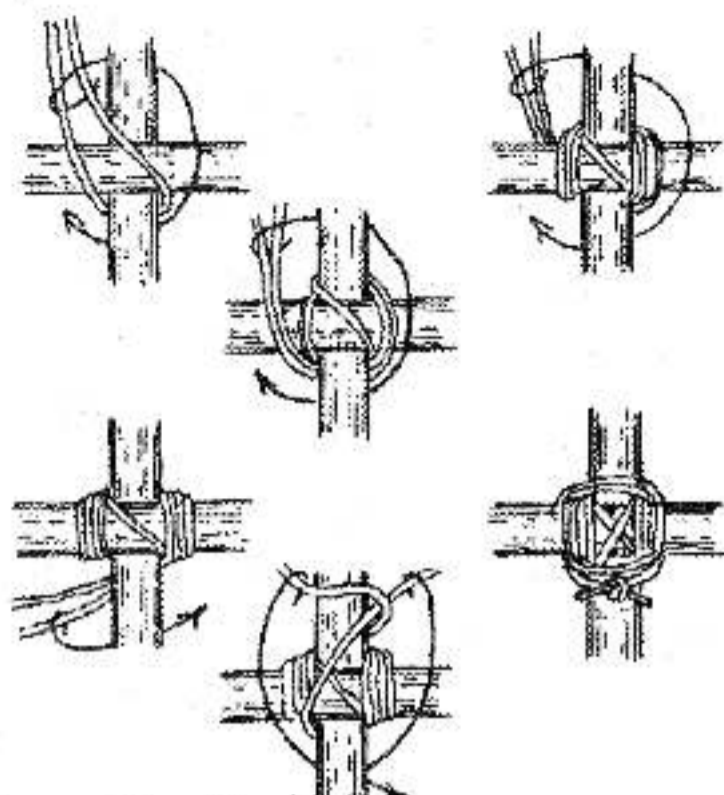

Фиг. 27 а Свързка под остър ъгъл

възел (фиг. 28).

Двете фигури показват ясно как се намотава връвта около кръстосаните пръти. Както и да е, тези свързки, а и възлите, изискват много упражняване, за да „легнат“, за да ги знаем така, че да са ни на разположение, когато имаме нужда от тях. Нека заучаването им бъде свързано винаги с някаква практическа задача, като например опъване на платнище за навес и за бивак, за правене на „маймунски“ мост и други.

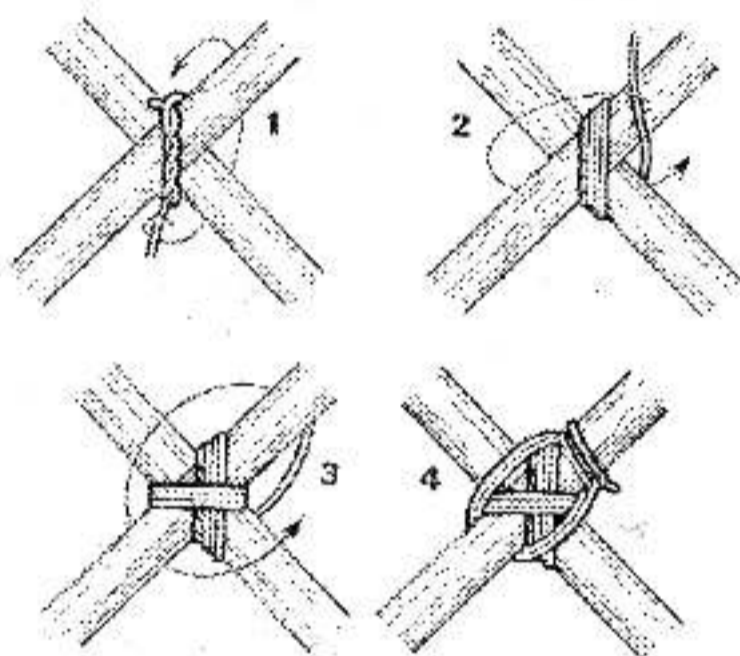

Фиг. 28

Но за това трябва да сте се научили да свързвате „ножицата“ и „рамката“, които стоят в основата на повечето пионерски работи. Ето как става това:

Основните три подпори, или както се казват още „мага-

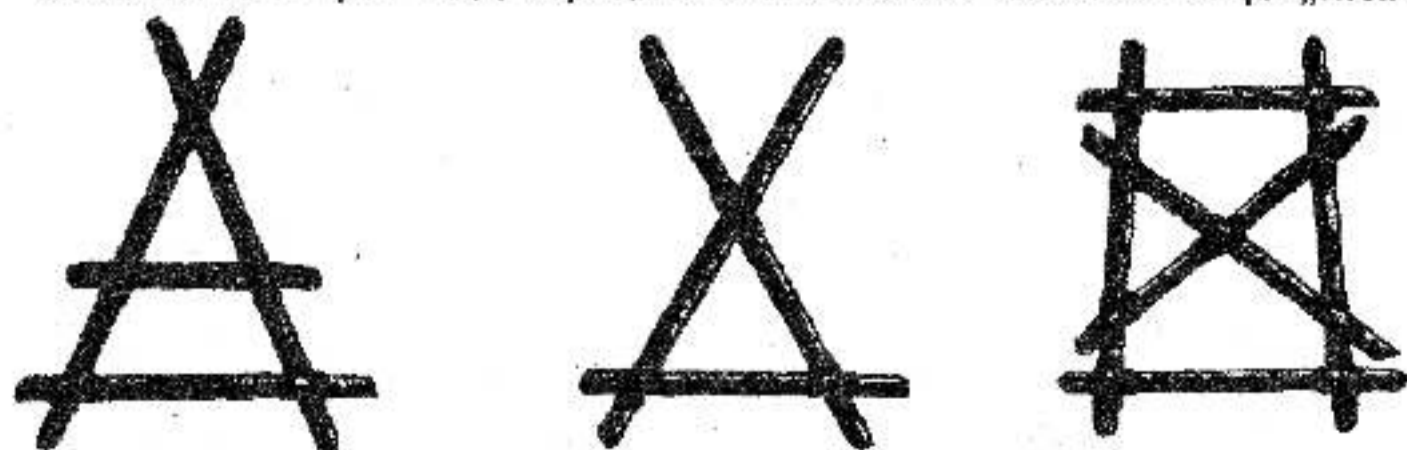

Фиг. 29 Магарета „А“, „Х“ и „Н“

рета“, са с формата на буква „А“, „Х“ или „Н“. Забележи нещо много важно: и в трите подпори някъде има образуван триъгълник, защото само той дава стабилност на подпората и не позволява тя да се люшне встрани (фиг. 29).

„Маймунският“ мост се прави от две „А“-магарета и много метри въже, като основното, по което се ходи, трябва да е много дебело (фиг. 30). В случая особено важно е закотвянето на въжата към земята, за да не се изскубнат, което се прави с няколко колчета (фиг. 31).

Както „маймунският мост“, така и всички пионерски работи са опасни, ако не са изградени правилно и не са закотвени както трябва. Затова, когато проектът е готов, идва време за изпитването му. Първият опит трябва да бъде направен от някой отговорен възрастен, старши водач. И едва след като е дадена „зелена улица“, някой може да го полз-

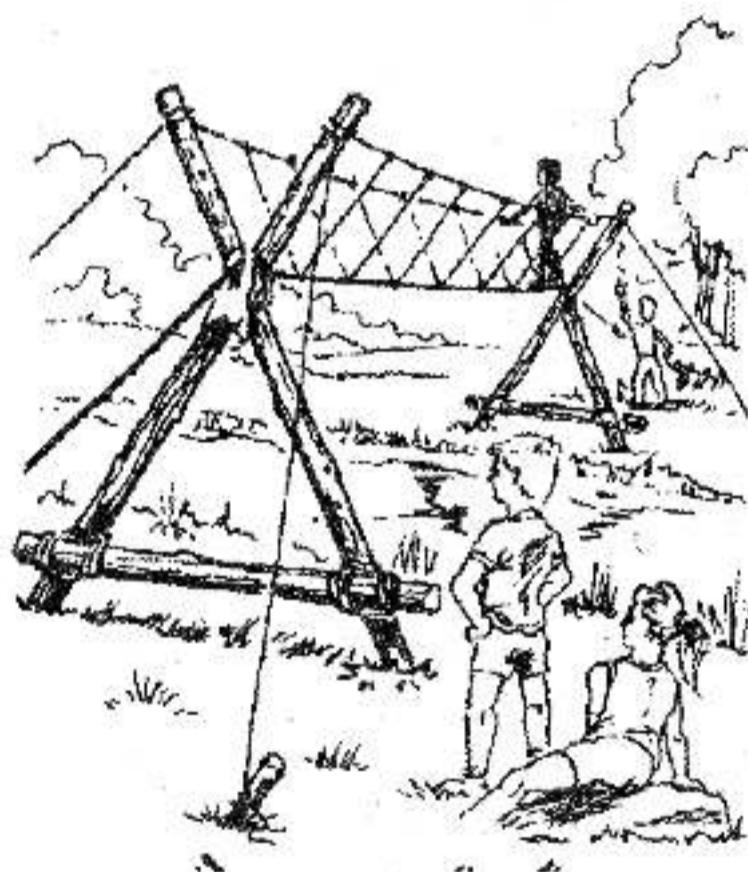
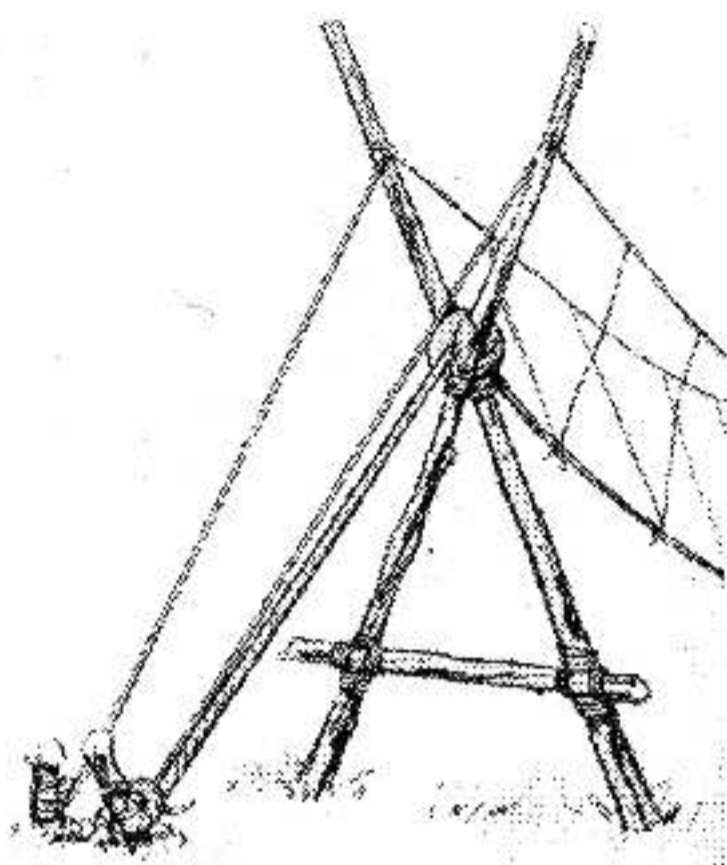

Фиг. 30 Маймунски мост

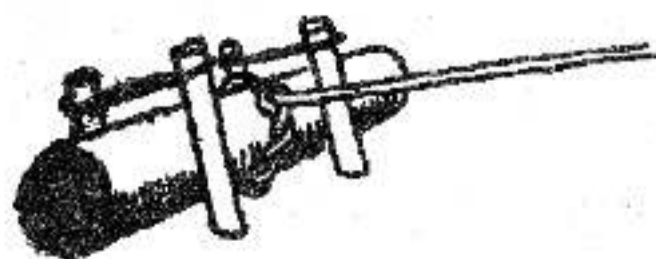
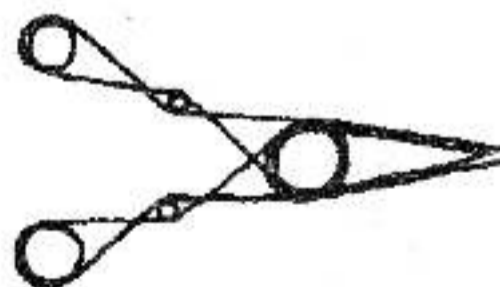
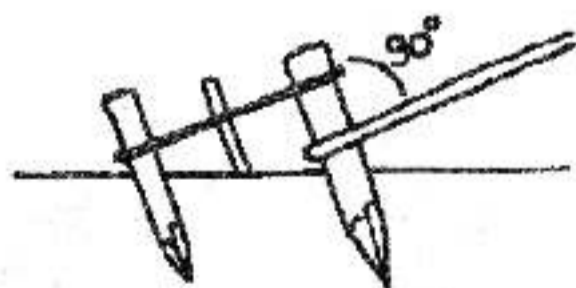

Фиг. 31 Котвени колчета

ва. Очарователните момчета от твоя патрул естествено ще предложат ти да си първият, който да премине през моста (или каквото там сте построили), и на теб не ти остава нищо друго, освен да се въоръжиш с най-чаровната си усмивка и да го направиш. Но все пак, бъди готов за всяка изненада!

След това идва време всичко изградено да се разглоби и прибере, за да се ползва при друг случай. И това е твое задължение като на организатор на проекта и той не бива да се счита успешно завършен, докато това не е направено.

Описаните три основни подпори са градивният елемент на повечето мостове, наблюдателни платформи, кули, пилони за знамето или просто за направата на лагерни удобства – лагерна маса, мивка, или каквото друго ни е необходимо. Всъщност такива конструкции са били използвани в миналото както от американските индианци, така и от африканските племена (там и до ден днешен) и от първопреселниците европейци по тези места, които не са разполагали с никакви други материали освен тези, които са могли да намерят там на място. Преди обаче да пристъпиш към изграждането на каквато и да е конструкция от този вид, ти трябва да си осигуриш разрешението на лагерното ръководство или на стопанина на мястото, където лагерувате. А сетне и да прибереш всичко направено така, че да не остане и следа от вашето присъствие (Това е златно правило при всеки случай, когато сте на открито!). Прибери всички въжа, мокрите остави да изсъхнат на сянка, прътите разпръсни така, че да не се виждат, или, ако има къде, остави ги прибрани за огрев. Разбира се, ако конструкцията не е била изградена от скаутски тояги (една малко позабравена принадлежност на днешните скаути, но не по-малко полезна!), които сте си носили.

Преди да приключим с възлите и въжата, да ти покажа още и как става запазването на края на въжето, което най-често се купува, или получава, с чисто отрязани крайща. А те след много кратко време започват да се разплитат. Това не само че си е чиста загуба на скъпо струващо въже, но го и прави крайно неудобно за ползване. Запазването става по два начина – заплитане (добро, но малко по-сложно) и моряшкото завързване, което виждаш тук (**фиг. 32**). Разплетти около 5 сантиметра от въжето, примката от връв прекарай между жилата (1), събери жилата и навий около 10 витки с връвта (2), преметни свободната примка през началното жило, белязано с кръстче (3) и му изтегли края, за да го

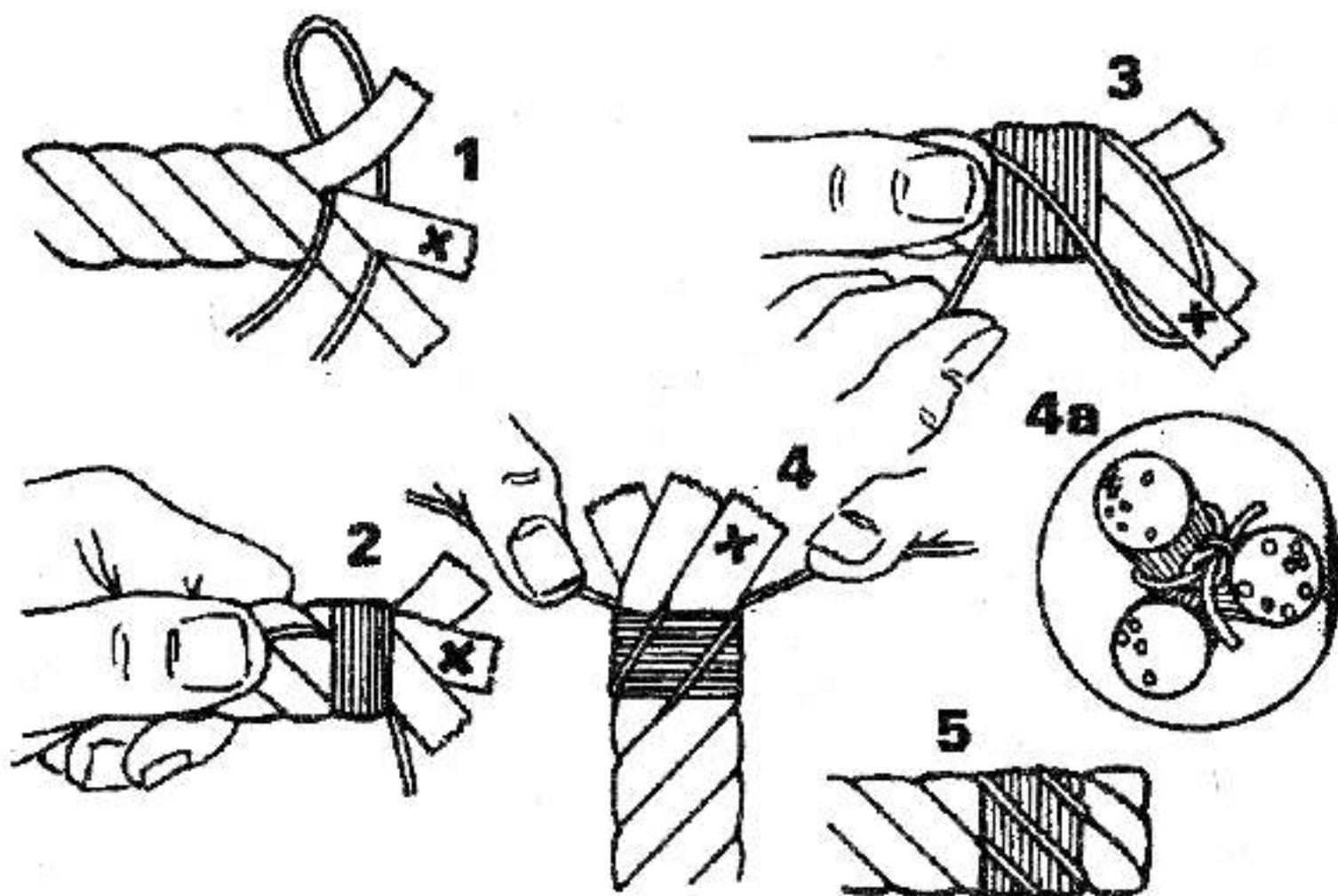

Фиг. 32 Моряшко осигуряване на края на въже

стегнеш, свържи с рифов възел края на стегнатата примка със свободния край (4, 4а) и отрежи излишното въже на около 2 сантиметра от витките. Готово!

СТЯГАМЕ СЕ ЗА ПОХОД – В поход, излет, или на трекинг, можеш да изведеш патрула си по всяко време (след кратка подготовка и съгласуване със скаутмастера, спомняш си, нали!). Както всеки сезон, така и всяка една пътечка, през гората или по полето, си имат своето неповторимо очарование – пролетните цветя на горската полянка, белите летни облаци и синьото небе, та дори и тихият есенен дъжд, стичащ се на вадичка по пътеката! Не тръпнеш ли всеки път от любопитство какво ще се открие зад следващият завой на пътечката или отвъд онзи рид, или какъв ще е изгледът от върха, който току изкачваме! И най-вече, онова чувство за свобода – вие сте на открито, сред природата, дишате един въздух, сладък и както казват „с хляб да го ручаш!“, разчитащи на себе си и сте. . . малко по-далеч от телевизора!

Но, далеч от дома и предоставени на дивото, разчитащи единствено на вашите способности да се справяте с него, нещата почват да изглеждат малко по-различно. Слъчевото време може за броени минути да се обърне, порой да се излее, буря да се разрази. Равната пътечка, следвана с песен,

внезапно да поеме стръмно нагоре, така че дъх да не ти остане или да се стесни и загуби някъде из драките. Може да падне мъгла или да замръкнете. Всичко това става и за всичко трябва да бъдете подготвени, добре подготвени, както ти, който водиш, така и твоето патрулче. Да сте подготвени както физически, така и с екипировка и знания, за да имате висок дух и да не се стряскате.

Физическата подготовка се получава след подходящ тренинг – като се започне у дома и се мине през по-кратки и леки излети преди да се впуснете в голямото приключение. Това за всеки един от патрула. Защото. . . къде се късаше веригата, спомняш ли си? За един лесен тест, с който можеш да провериш своята издържливост ще поговорим малко по-късно.

При избора на екипировката две неща са от особено значение – обувките и раницата. И двете са скъпи и ни служат дълго време, така че изборът трябва да бъде направен внимателно.

За ходене по планината обувките трябва да бъдат леки и удобни, с мека и гъвкава подметка. Маратонката и кецът не са за тази работа. Новите обувки трябва да бъдат „разработвани“, като ги носиш известно време из града, преди да излезеш с тях на поход. Така ще си спестиш някой и друг излишен слин. Още при покупката носи вълнен чорап, за да си сигурен в избраната мярка – обувката трябва да ти е удобна, да не ти убива никъде, но и да не е излишно свободна. Вълнени чорапи по време на поход носи и лете (никога найлонови!), защото те са по-меки и по-хигиенични.

Отдели особено внимание на покупката на раницата и не се увличай по много големите. Раницата трябва да ти е „по мярка“, да чувстваш, че отговаря на ръста и на силите ти. Добрата раница трябва да има някакъв самар, независимо дали външен или скрит, който да ти пази гърба и да разпределя товара по-ниско към кръста. Напълнена, тя трябва да е висока и да лежи възможно най-близо към гърба, за да не тегли назад и ти да запазиш добрата си стойка и равновесие. Преди покупката, ще направиш добре да поразпиташ тези, които вече имат някакъв опит с раница. От всичко казано до тук разбираш, че най-добре е да си имаш своя собствена раница, нали?

Вече знаеш как се взима решение за нещо по-особено, каквото е походът, но нека си го припомним – предложете-

нието се решава на Съвещанието на патрула и се обсъжда на Съвета на патрулните водачи. Искане се одобрява на скаутмастера, в определени случаи и на родителите. **Но преди всичко, още докато обсъждате идеята в патрула, трябва ясно и недвусмислено да можете да си отговорите на няколко въпроса:**

– Къде отивате? Обсъдете маршрута си на отиване и на връщане и го нанесете на карта или на ръчна скица. Ако сте във високата планина, мислете и отбележете и запасен вариант на маршрута, в случай че времето внезапно се влоши.

– Кога тръгвате и кога очаквате да се завърнете? Направете по възможност точен график, като вземете под внимание и разписанието на обществения транспорт, ако ще ползвате такъв. Мислете и за часа на мръкване, защото след това скоростта на придвижване рязко спада! Всяко закъснение и излизане от графика може да разтревожи скаутмастера и близките ви и те да тръгнат да ви търсят.

– Кой участва? Оставете точен списък на участниците, който да отразява и възможните промени в последния момент. Ако ви придружава някой извън патрула, кой е той.

– Защо отивате? Нека всеки ваш поход си има ясно поставена цел – посещение на старина или историческа местност, изкачване на връх, за риба или за наблюдаване прелета на птици. За каквото и да сте решили, но оставете писмена бележка за това.

– Какво ще си носите? Освен необходимите неща, без които не може. Дали фотоапарат, въдица, хербарий, бинокъл – това което ще ви трябва за случая.

– Как ще проведете похода така, че да не остане следа от вашето присъствие? Да оставите природата непокътната, дори и по-чиста (ох, колко много отпадъци има вече дори и високо в планината!) отколкото сте я намерили.

Точният отговор на тези въпроси е еднакво важен както за патрула, излизащ на поход, така и за скаутмастера, на когото това трябва да бъде оставено в писмена форма. Тези данни се оставят и на още някого, някой възрастен със сигурна телефонна връзка, когото да познавате добре, но да не е сродник на никого от вашия патрул (сещаш се защо, нали?), така наречената „връзка с дома“, който да приема съобщенията и да предприеме необходимото, ако се случи нещо непредвидено или неприятно по време на похода – всичко става!

Сега да видим личната екипировка. Изборът на нещата, които ще си носиш на поход е нещо доста индивидуално и често ще се окаже, че не си взел необходимото, нещо ще ти липсва, или нещо ще мъкнеш напразно. Затова е разумно, няколко дена преди похода да се опиташ да си представиш цялото събитие, кое как ще бъде, и за всяко, за което се сещаш, веднага да го извадиш и подредиш някъде на удобно и видимо място, кревата, масата или дори в ъгълче на пода. Мислиш си. . . “сетне ще запалим огън. . .” (кибрита и подпалки на масата). . . ще си сварим чай (чай, захар, канче на масата) и така нататък. По този начин може да си спестиш доста неприятни изненади и неудобства.

Ето и един списък на най-често необходимите и препоръчвани за носене неща, не всички от които се носят винаги и при всеки сезон и случай, но който ще ти напомня да не забравиш най-важното:

- Скаутска униформа или поне отличителните ти знаци;
- Спален чувал или дебело одеяло;
- Постелка от микропореста материя или надуваем матрак;
- Анцуг, който може да служи и за пижама. Пижама;
- Топъл пуловер („Зиме хляб носи, лете – дреха!“);
- Ръкавици (Задължителни във високата планина и лете);
- Барета или шапка (не разчитайте само на качулката на якето!);
- Запасно бельо – фланелка, гащета, чорапи, носни кърпи;
- Здрави спортни обувки, запасни връзки за обуца;
- Кърпа за лице;
- Бански костюм, джапанки;
- Анорак, яке или дъждобран;
- Тоалетни принадлежности – сапун, четка и паста за зъби;
- Прибори за хранене – паница, канче, нож, вилица, лъжица, кърпа, отварачка за консерви;
- Комплект за първа помощ и лични лекарства (ако се нуждаеш от такива!)
- Електрическо фенерче и запасна батерия;
- Фотоапарат, бинокъл (по желание);
- Карти на местността и компас;

- Джобно ножче;
- Тоалетна хартия;
- Храна за из път и като „неприкосновен запас“ (шоколад, стафиди, ядки);
- Няколко метра въже, дебело 4 – 5 мм.

Нещата си ги опаковай поотделно в найлонови торбички, така че да не се намокрят. По-важните надпиши – ще си спестиш излишно ровене из раницата. Удобно е да си направиш и платнени торбички за някои от тях – за бельо, за храна.

Раницата се пълни така, че нещата, към които ще посягаш по-рядко – запасно бельо, бански принадлежности – да са най-отдолу. Нарездай най-напред по-едрите пакети, с по-дребните попълвай празнините между тях. По-твърдите и бодливи неща – прибори, канче, консерви – подреди по-далеч от гърба си, а често ползваните нареди най-отгоре или още по-добре по джобовете на раницата. Спалният чувал, постелката или матракът и якето намират място под капака на раницата или се притягат над него с ремъци. Но както и да си стъкмил раницата си, тя трябва да има прибран вид и да е добре стегната.

Когато напълниш раницата си с всичко необходимо, до „повече няма къде“, повдигни я с една ръка и ако това те затрудни, добре премисли още отсега какво можеш да махнеш от нея. Едно златно правило гласи, че тя по никакъв начин не трябва да тежи повече от 1/3 от теглото на този, който я носи! Тежката раница води до бърза умора, а умората – неизбежно до злополука. И какво тогава стана с така добре замисления поход. . . ?

Ако походът е от няколко дни с преспиване, ще трябва да се носи и лагерен инвентар – палатка, фенер, сечива, които се разпределят между скаутите от патрула или се носят посменно. Може да помислите и за лека двуколка, която да натоварите с багажа и да я теглите. Сами лесно бихте могли (е, и с малко чужда помощ!) да измайсторите такава от две колела, останали от бракуван велосипед.

Добра идея е да си носиш в неголяма тенекиена кутийка с капак (около 10x14x2 см) няколко неща „за всеки случай“. Кои, това също е въпрос на личен избор, но в моята, която неотлъчно ме е придружавала в раницата дълги години и ме е избавяла от много затруднения, се намираха: няколко лепенки „цитопласт“, с различен размер, малка ролка бинт

широк 3 сантиметра, късче марля, няколко аспирина (Пази се от аналгина, може да предизвика остра алергична реакция!), около 2 метра тънка медна тел, 2 – 3 метра канап, ножче за бръснене (полезно е и за всичко друго!), пинцетка, груба игла за шев и здрави конци, парче свещ, няколко монети за телефон, няколко пирона с различен размер, няколко листа от бележник и късо моливче (не и химикалка), клечки овосъчен кибрит и драскало, прибори в плътна тубичка. След като всичко се сбута в кутиятата, тя старателно се запечатва с няколко намотки лейкопласт (който също може да бъде полезен!), за да се гарантира съдържанието да не се намокри при екстремни ситуации – т. е. тогава, когато то ще ти трябва най-много.

Приемам до тук, че ти винаги си носиш джобното ножче и свирката – едно време те спадаха неотменно към скаутската униформа (за ножчето имаше даже нарочна халка на колана), но те и днес са безценни по време на поход.

Каквато и храна да си носите, мислете за това, тя да ви осигурява най-малко по 3000 до 3500 килокалории енергия на ден, да е концентрирана, лека, да не се разваля на топло, размеква и протича. Много важно е да си носите и един малък „неприкосновен запас“ от „силна“ храна, такава, която да ви подкрепи бързо при умора, при изтощение, като например няколко бучки захар или таблетки плодова захар, бонбони и особено шоколад, стафиди, ядки, които могат да ви дадат бързо необходимата енергия в труден час. Но не ги изяждайте без нужда!

По време на поход разумно е патрулът да се движи в „индийска“ нишка, един след друг. Ти и помощникът ти, „вторият“, си поделете водачеството. Когато водиш ти, „вторият“ остава на края на колоната и внимава никой да не изостава. Не позволявай на никого да се движи пред теб. При поддържане на такъв ред, движението е по-бързо и сигурността по-голяма.

Без да искам да те плаша, но просто не мога да не те предупредя, че планината, особено високата планина, винаги е по-силна от нас. И на нас не ни остава нищо друго освен да се съобразяваме с нейните изисквания. Дори, ако трябва да се върнем отсрещ път. Защото планините ни са осеяни с гробове на неподготвени и невнимателни туристи, тръгнали кой с маратонки, кой с високи токчета, и то зиме, или пък без ръкавици – лете. Попитай някой хижар и ще чуеш достатъчно поучителни истории!

ЛАГЕРУВАНЕ И БИВАК – Лагеруването, няколко дена под открито небе с палатка, или още повече – на бивак, само с това което Бог дал, е вероятно една от най-привлекателните страни на скаутството. Поне така показва едно допитване, проведено в Англия. То е много по-привлекателно и въздействащо и от похода. Пък и както се казва, за един ден на лагер се научава повече, отколкото на двадесет сбора в клуба. Затова използвай всеки възможен случай да изведеш патрула си на лагер. Разбираш, че и за това е необходима сериозна предварителна подготовка, подобна на тази за поход, но с разликата, че в този случай трябва да се мисли за повече неща – инвентар (палатки, навеси), уговаряне мястото избрано за лагер с домакина на терена или със стопанина (горското стопанство, фермера), транспорт. При организирането на по-голям лагер или жамборе, тези задачи се разпределят и поемат в по-голямата си част от скаутмастера и отрядния или от регионален съвет.

При лагеруването сериозен въпрос представляват финансите, парите, които всеки от вас, от патрула, трябва да плати за това. Те често не са малко и в тези тежки за страната ни времена могат да затруднят всяко семейство. И тъкмо затова, подготовката на всеки лагер и обявяването му започват най-малко около година преди това. Нали всеки трябва да спести, или още по-добре, да заработи някъде преди това необходимите средства, да събере екипировка. Не разчитайте за всичко на мама и на татко, те си имат и без това достатъчно грижи. А можете да припечелите с чест по нещо, като се хванете на някаква работа сами, поотделно или още по-добре всички заедно, като патрул. Но внимавайте на каква работа се захващате и във всеки случай споделете намеренията си и потърсете съвета на родителите си и на скаутмастера. И ако стане всичко както трябва, ще видиш само колко горди ще сте (а и не само вие!), че сами сте си осигурили заслужената отмора. Ако само някак е възможно, направи така, че да сте на лагер целият патрул. Защото няма по-добро място от скаутския лагер, където приятелите да се чувстват по-добре, по-свързани и взаимно отговорни, където да се види на какво сте способни.

За успешното протичане на един скаутски лагер са решаващи много неща – като се започне от инвентара, палатки, навеси, кухни, фенери и какво ли не още, личната ви екипировка, и се мине през общата организация на лагера, днев-

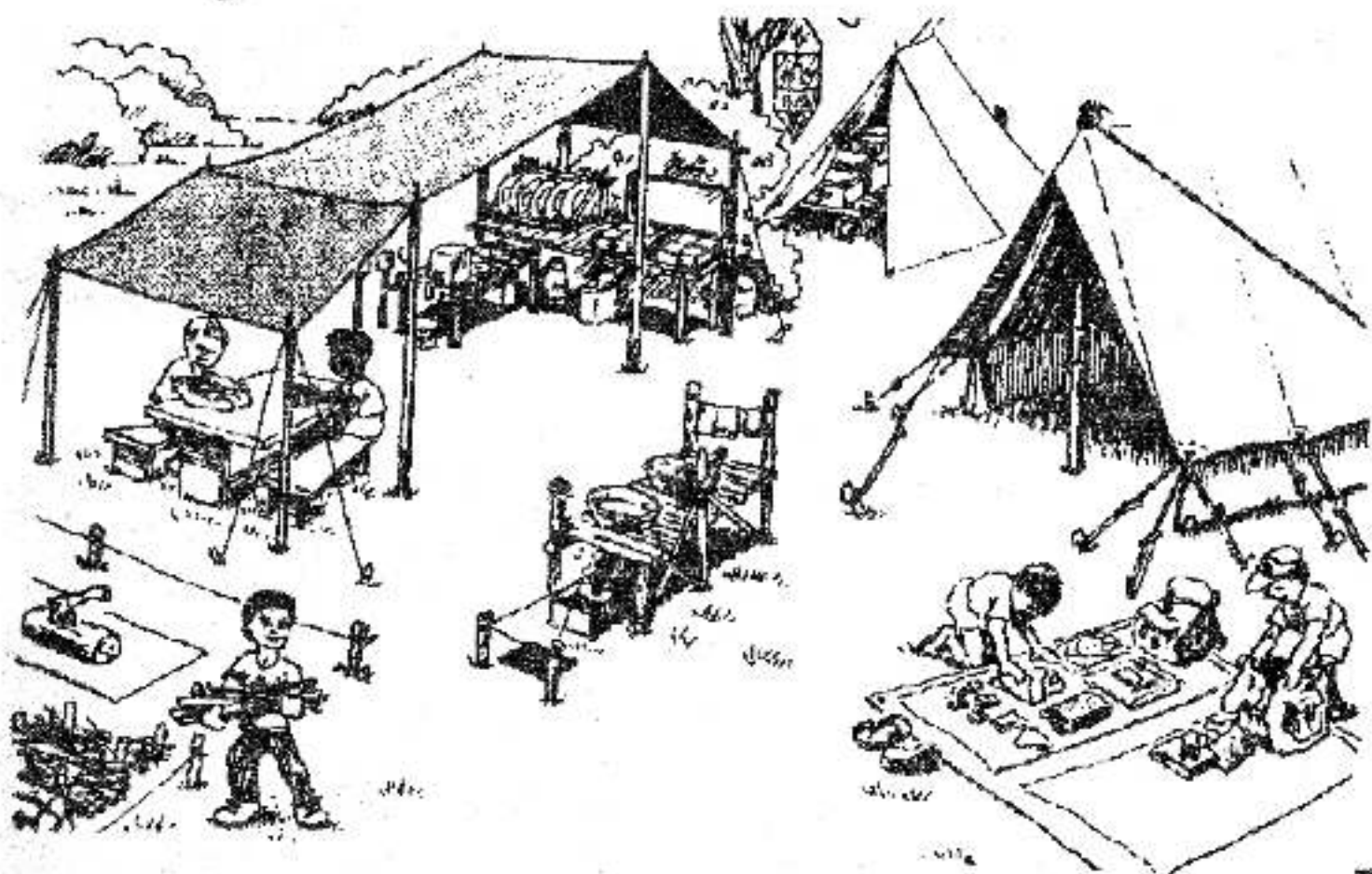

Фиг. 33 Патрула на лагер

ната програма, администрацията, бюджета и се стигне до транспорта натам и обратно, охраната на лагера, хигиената, унищожаването на отпадъците и възстановяването на терена – споменавам тук само най-важните неща. За подробности ще трябва да погледнеш в специалната литература.

Това обаче, което трябва да знаеш, е как да организиращ района на собствения си патрул. Погледни тази рисунка (Фиг. 33) и се постарай да се организиращ приблизително така. Но както и да го направиш, нека около вашата палатка винаги да е подредено и чисто, да няма нищо разхвърлено и безстопанствено. Ако имаш избор, нека палатката ви бъде разположена на по-високо и отцедливо място, да не е върху мравуняк(!), вятърът да духа откъм задната ѝ страна, да не е под единично дърво, да е добре опъната. Напоследък се счита като лоша практика окопаването на палатката, не го прави. Старателно забивай колчетата и за предпочитане е да си направиш няколко дървени, те държат по-добре от тънките шишчета, с които сега комплектуват палатките. Това бяха само няколко приятелски съвета!

Доста по-различно стоят нещата с устройването на бивак – място под открито небе, където сравнително удобно и

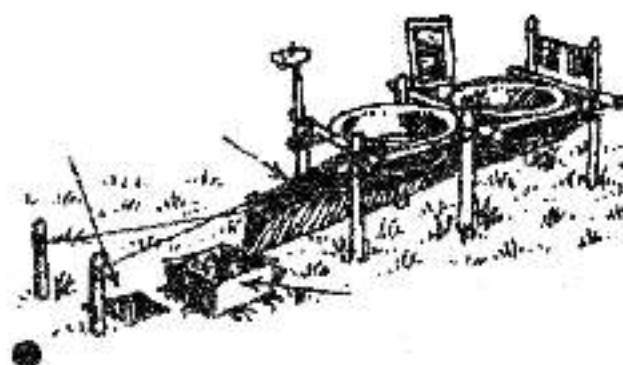

достатъчно безопасно да се пренощува или да се остане за кратко време.

Най-простият бивак представлява нещо като голямо гнездо, оградено с камъни, буци пръст, пънове или каквото там се намира под ръка (фиг. 34). Това ограждане има за цел главно да пази от вятър и от студените въздушни течения нощем. Под него на „гнездото“, там където ще лягаш, изгради по следния ред от долу на горе: основа от дребни камъчета или пясък, върху тях тънки клонки, сетне шума и суха трева или сено. Върху него можеш да постелеш парче найлон (удобен е размера 1 x 2 метра), който те съветвам да си носиш винаги на дъното на раницата. Сега вече можеш да проснеш якето си или някаква завивка и да се свиеш „на кравай“, за да изкараш нощта. Чудесно е, ако имаш с нещо и да се покриеш. Знаеш ли колко работа може да ти свърши в такъв случай обикновенният голям хартиен чувал в който пълнят брашно? Той държи неочаквано топло! А скитниците често прекарват нощта покрити само с няколко ката вестник! Разбира се, идеалното е ако имаш планинско спасително покривало, което представлява лист метализиран найлон.

Малко по-добър е бивакът с навес. Прави се от подръчни материали, като за опора се избира овраг, паднал ствол или пък скала. С подръчни материали, пръти, ръкойки суха трева се изгражда самият навес – първо скелетът на навеса, по него се закачват шума или ръкойки трева, като реденето започва от долу на горе. За удобство можеш да си из-



Фиг. 34 Бивак-гнездо

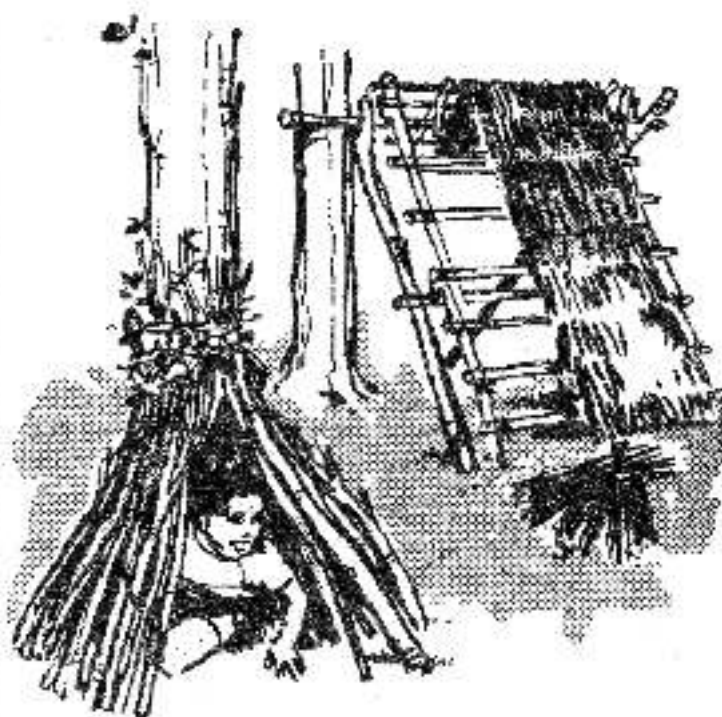
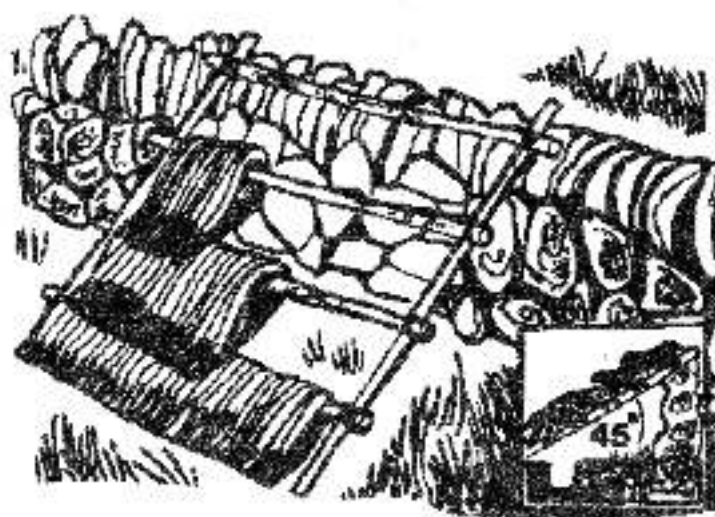

Фиг. 35 Бивак-навес в овраг или опрян на дърво

копаеш ямка, в която да си спуснеш краката и да седнеш по удобно – все пак, под такъв навес може да ти се наложи да прекараш часове или пък цяла нощ.

Подобен е и навесът, подпрян на едно или на две дървета (фиг. 35). Правенето му зависи от наличието на достатъчно материал, който да се намира наблизко, както и от времето с което разполагаш за изграждането му. А също и от това, колко време смяташ да го ползваш. Скелетът на бивака е от пръти, свързани с върв, шумата или ръкойките трева се редят от долу на горе. Винаги помни обаче, че и този вид бивак е изграден от лесно запалими материали, та ако ти се наложи да запалиш огън, нека той да е от „индианския“ тип, малък, непушлив и на достатъчно разстояние откъм подветрената страна на бивака.

Преди патрулт ти да може успешно да лагерува като самостоятелна единица, всеки негов член трябва сам да се е подготвил за това:

– Ти, като патрулен водач, трябва да си се научил как да водиш патрула си по време на лагера, добре е да си имаш в запас своя програма за игри и занимания;

– Заместник-патрулният водач, „вторият“, трябва да е готов да изпълни задълженията си като твой заместник във всички работи, които могат да възникнат в лагера;

– Скаутите ти, от своя страна, трябва да владеят всички умения необходими за лагера. Сами да могат да вдигат и да събарят палатката, при това бързо и както трябва, да знаят да си правят различните приспособления и лагерни удобства, да могат да се смеят на неизбежните трудности и да се радват на лагерния живот. Те трябва да се чувстват необходими за успешното протичане на ежедневието, а не че са там само за да носят вода и да събират съчки за огън;

– По-младите скаути и тези присъединили се към отряда по-късно, които имат малък опит в лагеруването, заслужават особено внимание. Показвай им как се лагерува и не ги оставяй да откриват света сами за себе си, не ги оставяй без напътствие и не позволявай те да бъдат прицел на подигравки поради тяхната възраст или липса на опит.

Разумно е подготовката за лагер да е правена постепенно и с мярка. Да се настани отрядът на продължителен лагер без предварителна подготовка, без тренировки по време на патрулни и отрядни сбирки, без няколко предварител-

ни кратки учебни лагера, това е абсолютно сигурен път към излишни проблеми и провал. То не е честно и към самите водачи. Резултатът може да е само един – по-неопитните скаути да се видят в чудо и да се откажат от лагеруването и... от скаутството въобще!

Като подготовка за големия лагер горещо ти препоръчвам еднодневното лагеруване. Извеждаш патрула си с пълна лагерна екипировка, вдигате палатката, уреждате всичко необходимо около нея, привечер я прибирате и се завръщате. Малко е напрегнато, но пък много нещо се научава. А и летният ден е достатъчно дълъг!

ЛАГЕРНИ ВЕЧЕРИ И ЗАБАВИ – Обикновено вечерите в скаутския лагер са време за забави и веселби. Лагерният огън е нареден и готов да бъде запален, скаутите са насядали наоколо, нетърпеливи и в очакване за нещо хубаво. Идва часът, когато всеки трябва да даде своя принос за това, вечерта да оправдае очакванията, да развълнува или да развесели. Готови ли сте и вие за това?

Все едно дали сте на регионален лагер или на световно жамборе, ти и твоят патрул трябва да имате винаги нещо подготвено, както се казва „в ръкава“, за да изненадате и очаровате другите. Има толкова много неща, които можете да кажете или да направите, има песни, има музика, има поезия, кратки рецитации, има едно неизчерпаемо културно богатство, което ви чака.

Но точно какво? Сигурно е едно, че за това не се мисли в последния половин час преди началото на забавата. Вашия „номер“ трябва да сте приготвили и добре разучили предварително, импровизациите в последния момент най-често просто не струват! Какво да представите зависи най-вече от дарованията, които имате в патрула. Но и в този случай ще е за предпочитане, ако се представяте всички заедно, като екип, като патрул.

Ето и няколко идеи – Направете си оркестър и изсвирете нещо. Той може да бъде и съпровод към съчинена от вас къса шеговита песничка. Ако някой от вас свири на някакъв инструмент – китара, кавал, устна хармоника – нещата се улесняват. Но и не е беда, ако си нямате. Съставете си оркестър с изработени от вас „инструменти“ и с малко чувство за ритъм успехът ви е сигурен. Случи ми се да видя какво прави група френски скаути (**фиг. 36**). „Содафонът“ си го



Фиг. 36 Оркестър-самоделка

бяха изработили от дървен корниз с наковани на него гвоздеи, върху всеки от които имаше нанизани по две-три капачки от бира (фиг. 37) – свиря, като го търкат с назъбен лък. Не по труден за правене изглеждаше и „бидофонът“ (фиг. 38) – вярвай ми, всичко това не звучеше никак лошо. Трябват само малко чувство за такт и добро настроение!

– Чудесно звучат и песни в хорово изпълнение. А имаме толкова хубави възрожденски песни, позабравени от времето, но винаги съвременни – не видяхте ли, какво могат да направят „Каналетовците с тях! Дали тези, или други песни – нека твоят патрул запее. Песента сплотява като нищо друго, ободрява в труден час, весели в добър, а маршовата песен скъсява километри досаден път. Така че си струва да отделите малко време и за песен!

– Рецитиране на стихове и балади, разказване на някоя легенда, свързана с близката до лагера околност. Разделете си куплетите, вмъкнете реплики, за да оживите разказа. Басните и народните приказки, които са крепели духа и етичността на народа ни са безценен източник, който можете да ползвате.

– Сценка или скеч, пантомима, театър на сенките и още и още – има още толкова много неща, които можете да направите и да го направите добре. Само мислете за това навреме, подгответе се още преди лагера.

Казвам ти всичко това, защото искам, това което ти и твоят патрул правите, да бъде добро, да е красиво, да е културно. Не се срамувайте от това. Срамно беше това, което ми се случи да видя – от сцената на лагерната вечер едно хлапе, с най-доброто желание да се представи оригинално, осми-



Фиг. 37
Содафон



ваше стария епископ, който преди няколко дена беше дошъл да благослови жамборето! Моля те, не допускай това никога, въпреки че то често се прокрадва като неканен гост и на най-хубавите забави – нека в скеحوвете, в представленията, никога да няма подигравка с някого, с нечии недостатъци или особености, не се надсмивайте и не иронизирайте никого, независимо кой, независимо за какво. Всеки си има достойнство. Обидно е и не спада към „добрия тон“. Просто не е скаутско!

ПАЛЕНЕ НА ОГЪН И „ДИВО“ ГОТВАРСТВО – Да умееш да запалиш огън и да си приготвиш топла храна при всякакви условия е изкуство, което не само радва, но което при дадени условия спасява душа. За това и ти и твоите скаути трябва да го владеете добре – от чашката топъл чай зависи дали ще ти е уютно в спалния чувал или ще зъзнеш цяла нощ, или по-лошо, дали ще оцелеете след мразовито бивакуване.

Знам случай, при който замръкнали във високите Алпи баща и син оцеляват само за това, че бащата успял да приготви нещо топло за пиене, като палил листите от бележника си!

Първото условие, за да си приготвиш топла храна е, да можеш да запалиш огън. **Паленето на огън на открито пък е изкуство, почти равностойно на магия!** То е и отговорност. Има си правила, които трябва да спазваш строго, иначе бедата се крие буквално зад всяка суха сламка!

Запомни тези правила:

– Избери по възможност открито място (най-безопасно е на суха пясъчна или камениста ивица край някоя речичка), очисти старателно околността на 1,5 до 2 метра всяка суха трева и шума, почти до гола земя;

– На самото място на огнището махни внимателно чима трева (ако не си на пясъка!), като го изрежеш на дълбочина 8-10 сантиметра (**фиг. 39**) и го запази така, че при напускане на мястото да го възстановиш върху изгасеното огнище и никой да не може да познае, че тук някой, някога е палил огън. Ако ще бивакуваш няколко дена, поливай чима, за да не изсъхне;



Фиг. 38
Бидофон

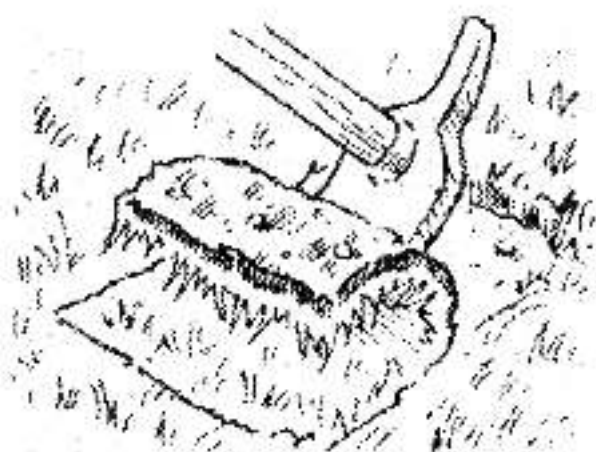

Фиг. 39 Изрязване чима под огнище

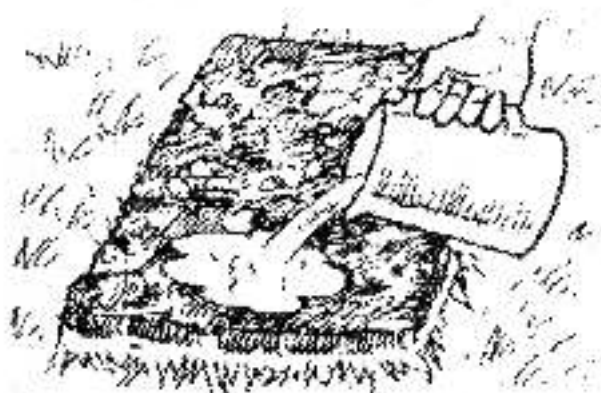

Фиг. 40 Гасене на огнището

– Никога не пали огъня си под или близко до дърво или храст, защото капките вода или снегът, падащ от клоните, може да ти изгаси с труд стъкмения огън. Корените на дървото страдат от горещата жар, а клоните му могат да пламнат;

– Не пали огъня си и под скален навес – при дъжд стичащата се вода ще ти го изгаси;

– Никога не оставяй огъня си без наблюдение, даже и да е за кратко време. Той обича да си прави лоши шеги, а дори и малките горски пожари са непредвидими и трудни за овладяване;

– Дръж под ръка съд с вода или зелен клон, с който да потушиш припламнала суха трева;

– При напускане на мястото, старателно изгаси огъня и тлеещата жар (фиг. 40), изгреби и разпръсни пепелта и възстанови на място запазените тревен чим;

– Ако си на къмпинг или на нечий собствен терен, преди да запалиш огън, поискай разрешение и указание за подходящо място. Винаги, когато можеш, ползвай изградени огнища.

Помни трите условия на физиката, за да има горене:
1. нещо което да е запалимо, 2. свободен достъп на въздух, 3. достатъчно висока температура – те трябва да бъдат осигурени за да има горене. При отсъствието на само едно от тях, горенето се прекратява.

След като си избрал мястото за огнище и си го подготвил според правилата, идва време да помислиш и за огъня. Най-напред събери всичко необходимо – подпалки, съчки и дърва. И то в достатъчно количество, че да ти стигнат и за готвенето и за огрев до заранта. Ако очакваш дъжд, ако времето е лошо и ще се влошава, завий съчките и дървата с найлон и ги постави на място, което ще остане сухо. Водата, дори само влагата, са най-големият враг на огъня. Това го е знаел вероятно още пещерният човек!

Естествени подпалки, които лесно „хващат“ огън, са сухата трева, още по-добре ако е стрита, корицата от бреза,

добре разнищено конопено въже, перушина (ако пък нямаш под ръка нищо от тези неща, бръкни на дъното на джобовете си, там винаги се намират достатъчно хартийки и влакнца!). Излишно е да казвам, че тези материали вършат работа само ако са съвсем сухи. Повечето от тях при запалване само тлеят и за да припламнат трябва да бъдат раздухвани. Добра подпалка също е, ако я имаш, лист смачкана хартия. Още по-добра подпалка е тази от плътно навита ролка вестник, с дебелина колкото палец, привързана в двата си края (като бонбон) и потопена в стопен на водна баня парафин – но това трябва да си го приготвил още от къщи!

Съчките са следващото, което се запалва. Те трябва да са много сухи и най-добре е те да са накършени изсъхнали връхчета на храсти, не по-дебели от молив. Такива можеш и да си нацепиш, вътрешността на дървесината винаги е по-суха. Добре е да си спомниш за това в дъждовен ден, когато всичко наоколо е подгизнало! Много добра работа върши и клечка, издялкана като елхичка. Забита в земята, тя същевременно служи и за опора на останалите съчки.

Дървата, които събираш за огъня, трябва да са с дебелина колкото пръст, а някои и доста по-дебели. Съответно ги нацепи и насечи на дължина на лакет, 30 – 40 сантиметра. В гората се намират винаги достатъчно сухи дърва и само много рядко се налага да отсичаш. Но гледай да събираш само сухи клони, не и изгнили. Те горят лошо, пък и не топят. Най-добри са сухите клони, които са още на дървото.

Най-лесно и сигурно „тръгва“ огънят, стъкмен на „пирамида“. На избраното място постави подпалката. Или забий издялканата на елхичка клечка и подпалките наоколо. Сега започни да редиш съчките около подпалката, изправени така, че върховете им да се допират и те да образуват стабилна „пирамидка“. Реди най-тънките съчки най-близо до подпалките. След ред-два съчки продължавай по същия начин да редиш и дървата – първо тънките, а по-сетне и по-дебелите. Реди пирамидката така, че да не бъде много рехавя, съчките и дръвцата да стоят сравнително плътно. В противен случай те трудно се подпалват едно от друго (**фиг. 41**). Трябва да си ги наредил така, че да се задържат в това положение известно време и след като огънят е поел. Като начало недей трупа много дърва!

Старай се да запалиш подпалките с не повече от две клечки кибрит – „Скаутът е пестелив“, но и не само за това.

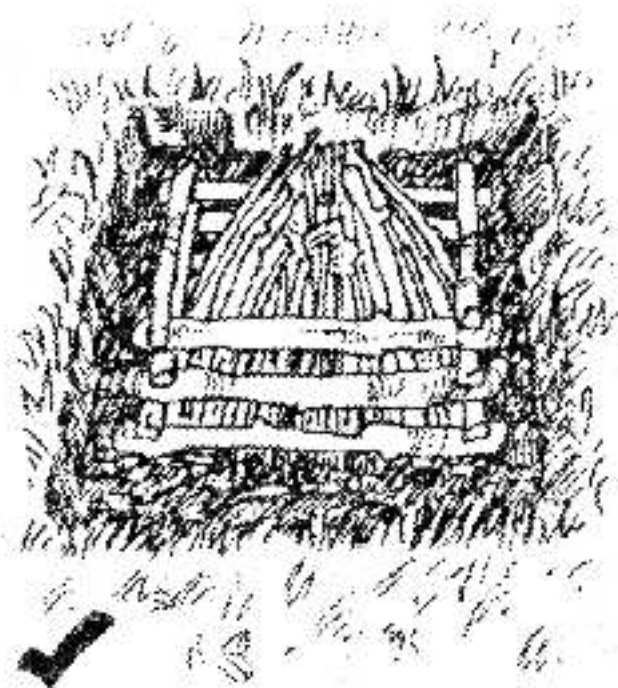

Фиг. 41 Пирамидката
от дърва за огън

Те могат да са ти последните! Мисли винаги така. При силен вятър по-голям успех можеш да имаш, ако драснеш и двете клечки едновременно. И не бързай да поднесеш палнатата клечка към подпалката – секунда търпение, докато освен главичката, пламне и дървената част на клечката. Ако времето е тихо или подпалката не достатъчно суха, може да се наложи да я раздуваш. Но си пазете косите! Имай търпение, огънят си има свое време, започва бавно, колебливо, а-ха

да загасне – не го бутай, само подухай още малко, много внимателно – и ето, близва пламъче, после пламък от другата страна и... лумва пирамидата. Успя! Магията успя! Сега вече, като го оставиш да се поразгори, внимателно можеш да добавиш още дърва, но го прави винаги така, че да не се срутят и формата на пирамидка да се запазва.

Сега вече може да поговорим и за огнището, такова, каквото ти е необходимо – за топлина или за готвене. Всъщност, повечето огнища могат да бъдат изградени около горящия огън, но някои – тези предназначени за готвене – е по-добре да са вече направени и огъня да бъде запален в тях (фиг. 42). Всяко едно от тези огнища е добро за дадена цел. Кое от тях ще е, зависи много и от това, какво имаш под ръка за да го изградиш или какво и в какъв съд ще се каниш да готвиш.

Нека повторя още веднъж най-важното: Избирай внимателно горивото, не си позволявай да бързаш, дори при екстремни обстоятелства. Нека то е сухо, да не е загнило и да е достатъчно. Подготви всичко много старателно, за да ти хване огъня от първи път, защото нищо не е по-отчайващо от това, в трудни условия – дъжд, студ, премръзнали ръце – да се наложи да повториш всичко отново. Нека огъня ти бъде малък и топъл, да не пуши. Голямият огън е белег на новака, на „гринхорн“-а и всеки индианец би го укорил! Затова, когато учиш скаутите си да палят огън, не се състезавайте по скорост кой пръв ще запали огъня или на кого огъня ще прогори канап опънат на 60 – 70 см над него (има и такова състезание!), а обърни внимание на това, огънят да пламне от

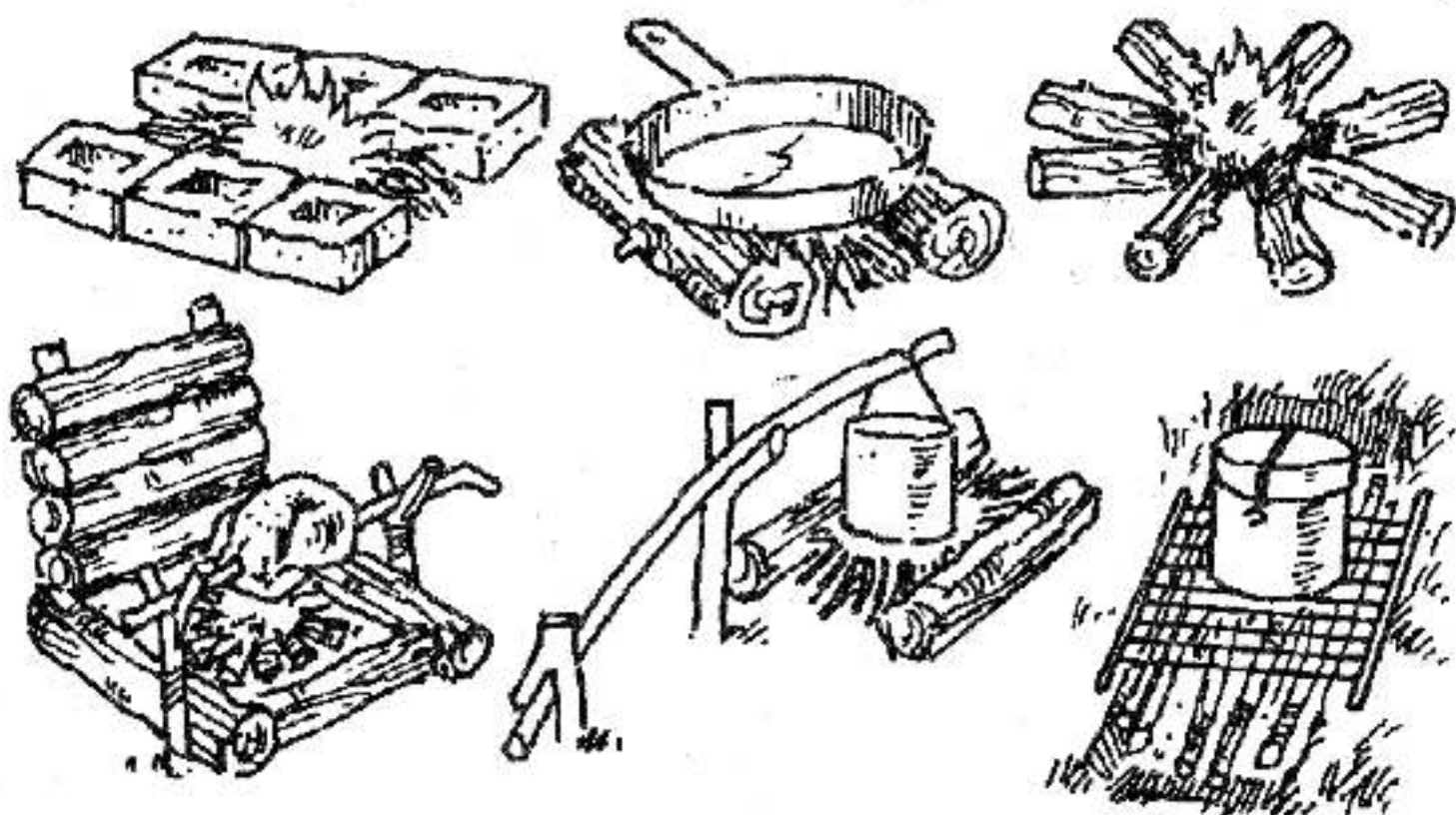

Фиг. 42 Различни видове огнища

първи път, да е стабилен и да са спазени всички правила. Много те съветвам да намериш и прочетеш чудесния разказ на Джек Лондон „Да запалиш огъня“. Няма да го забравиш скоро!

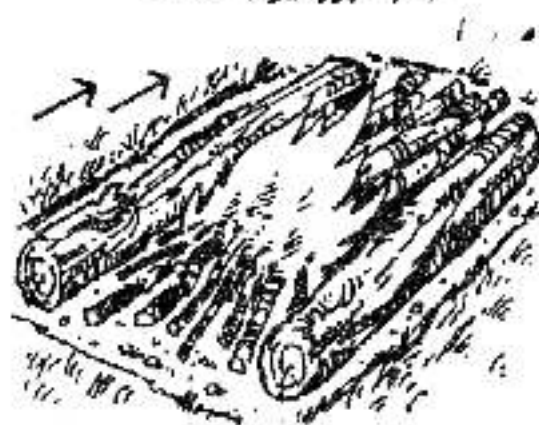

Паленето на огън и овладяването на пламъка са едно от решаващите постижения на човека и първата му крачка към съвременната техника. Някои от тези примитивни способности са се запазили и до наши дни и се ползват от първобитно живеещи общества в Африка и латинска Америка. Тези способности се основават на триенето, на превръщането на механичната енергия в топлинна. Естествено за това се изисква сръчност, опит и много, много търпение, каквото съвременният човек рядко има.

Индианците са умеели да палят огън, като са ползвали „дрелка“. Техническите принадлежности за това са едно огнило, вретено, лък и пета. Огнилото и вретеното са от една и съща дървесина, като най-подходяща е дървесината от бряст или липа, топола, коренище от върба – изобщо мека, без смола дървесина. Тя трябва да бъде много суха и да не е гнила. Петата се прави от късче по-твърда дървесина. Добре е избраният за лък клон поначало да е извит като дъга, а тетивото да е от кожа или здрава връзка за обуца.

Огнилото обикновено е с размери 30 x 6 x 2 см. При дългата му страна се правят няколко трапчинки, съединени с V-образен изрез. Вретеното е дебело колкото палец и е заос-



Фиг. 43 Дрелка
за получаване на огън

трено в двата си края. Петата получава една малка трапчинка по средата. Тетивото се завързва на двата края на лъка, но се оставя хлабаво (фиг. 43).

Сега приклепни на едно коляно, а с другия крак застъпи огнилото. Навий тетивото на един оборот през вретеното. Постави вретеното в едната трапчинка на огнилото и подпри горния му край в трапчинката на петата. Почни да въртиш

вретеното като дърпаш лъка напред-назад. Отначало побавно, сетне все по-бързо. От търкането върхът на вретеното постепенно се притъпява, замирисва на горяло, продължаваш все по-бързо и по-бързо да въртиш вретеното и ето че образувалите се при долния връх на вретеното стружки почват да пушат и да тлеят. Бързо прибави малко подпалки и внимателно, много внимателно раздухвай тлеещите стружки докато припламнат. Поздравления, които успее да го направи!

Друг, по-познат начин, който дядовците ни до неотдавна ползваха, е с кремък, огниво и прахан. Късчето кремък с щипка прахан под него държиш в едната си ръка, докато с другата замахваш с огнивото и удряш кремъка. Движението трябва да бъде отривисто и точно. Изскачат искри и след няколко опита праханта „хваща“ и започва да тлее.

Днес нещата са прости – кибрит или запалка, ако не си ги забравил!

Няма да си направил всичко за скаутите си, ако не си ги научил и да си служат със съвременните източници на топлина – различните видове бутан-пропанови горелки, примуси и спиртници, защото все пак живеем в днешно време, нали!

А сега, след като си имаме огън и огнище и се е събрала достатъчно жарава, нека видим какво можем да направим с това.

Да не си губим времето с приказки за това, как се варят чай или яйца – това сигурно го знаеш. Ще ти припомня само че чашката топъл чай, изпита непосредствено преди да се шмугнеш в спалния чувал, решава дали ще заспиш уютно веднага или ще зъзнеш до полунощ, докато постепенно ще

почнеш да се стопляш. Това особено, ако вечерта е била хладна и студът тихо и кротко те е просмукал.

Затова **нека поговорим за хляба** – такъв, какъвто можеш да си го приготвяш и при най-тежки условия. Ето как: замесваш тесто, като към брашното, около една чаша, ръсваш щипка сол и малко по малко добавяш около половин чаша вода. Забъркваш тестото и започваш да го измесваш, да го мачкаш, така че в него да не останат никакви бучки брашно. Ако тестото стане много меко, добавяш още малко брашно (в обратния случай, добавянето на вода, ако тестото е твърдо, става значително по-трудно!) и месиш, докато тестото почне да се отделя лесно от ръцете ти и не лепи. Сега го разточваш между дланите си на дълъг фитил, дебел колкото палец и го увиваш около тънка тояжка. Тояжката, с увитото на нея тесто въртиш над жаравата, докато то се позачерви. Добре опеченият хляб – е, той не е съвсем като този, който си знаеш! – се отделя лесно сам от тояжката. Вкусен е докато е топъл. Още по-вкусен е, разбира се, с бучка сиренце или със сладко (фиг. 44).

Ако при замесването на тестото добавиш и щипка сода бикарбонат (сода за пиене), от него можеш да разточиш няколко малки питки, които да изпечеш върху нагрят от жаравата камък.

Самото замесване на тестото при полеви условия става най-лесно върху лист найлон (пишат, че са замесвали и в шапка – какво ли не прави човек, когато е в затруднение!). Не забравяй да обелиш предварително кората на тояжката и да я подсушиш добре над жаравата, за да не пуска сок. Ще развали вкуса на хляба. Както вече знаеш, и в този случай никога не взимай клони от бряст, от тис и от джел, бодливата зеленика, защото са отровни.

Чудесни стават картофите, заровени в жаравата. Още по-добре стават, ако си ги омазал предварително с глина. Тя сама се отлюпва, когато картофът е изпечен. Така той остава по-сочен. И друго: Отрязваш за капачка горната третина на голям картоф, издълбаваш го и чукваш там едно яйце. Захлупваш капачката и я закрепваш на място с няколко клечки. Сега зарови картофа да се изпече в жаравата



Фиг. 44 Хляб, печен на тояга

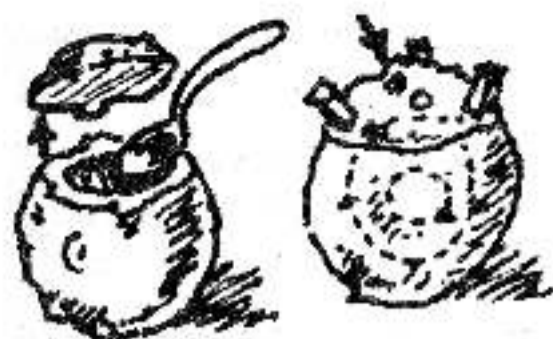

Фиг. 45 Картоф с яйце

(само внимавай да стои изправен!) и имай малко търпение. Струва си, ще си оближеш пръстите! (фиг. 45).

С малко месце, наденичка или нещо друго стават чудесни шишчета. За целта си приготви ня-

колко тънки колкото молив, прави пръчки, най-добре от леска. Заостри ги, обели кората и ги подсуши над жаравата. Набоди на тях късчета месо, редувани последователно с резенче домати, чушка, лук и пак месо, колкото има. Дръж шишчето над жаравата или го подпри на два камъка над нея. Печи го, докато спре да капе от него. Това изисква малко повече време, но пък търпението си струва. Впрочем, по същия начин можеш да си припечеш и филия хляб, да си опечеш ябълка или друг плод.

В такава обстановка **правенето на палачинки (тиганицы) е вече върхът на готварското изкуство!** Сега ще ти трябва тиган, носенето на който винаги е полезно. Забърквай рядка каша от чаша брашно, едно цяло яйце, щипка сол и малко мляко. Бъркай, докато кашата стане гладка, без бучици, и добави още мляко (става и с разтворено сухо мляко) или вода, докато кашата стане малко по-гъста от боза. Загриваш добре тигана, слагаш бучица масло да се разтопи и разнесе по дъното му и заливаш толкова от сместа, колкото да се покрие дъното. Печеш, докато върху горната страна на палачинката не се появят зачервени плюски. С подмятане (опитай, това изисква известно упражняване!) или много внимателно с нож обръщаш палачинката от другата ѝ страна и допичаш. Сервирай я поръсена със захар или намазана със сладко и навита на руло.

На края, когато си свършил с готвенето, не забравяй да погледнеш огъня и да го загасиш, ако няма да ти трябва за топлинка. Пък и разтреби, омий и прибери всички съдове и прибори. За да не се чудиш сетне откъде са се намерили всички тези мравки и лисичета! Ще си спестиш и много неприятни изненади, ако държиш запасите си от храна в нависоко окачена торба. Завържи я с въже, което да преметнеш – далеч от ствола! – през някой по-височък клон. Като издърпваш въжетото, издигаш торбата до необходимата височина.

Както виждаш, всичко, за което си говорихме досега, се

прави с продукти, които си си носил. Природата също може да ти достави няколко добри неща – лобода, киселец, коприва, – от които става чудесна чорбица. Почти навсякъде се намират мащерка и риган за чай. Но брането им иска добре да ги познаваш, иначе не си струва риска. А той е особено голям при гъбите, защото няколко вида от тях са абсолютно смъртоносни и разпознаването им изисква голям опит, който имат само старите гъбари. Така че не се прави на герой. От тая работа най-малкото, което може да последва, е да се намериш в болницата, налапал маркуч. Просто не си струва!

Бъди много внимателен и с водата, която пиеш. На вид безупречно чисти поточета могат да носят опасни микроорганизми, причиняващи досадни чревни заболявания. За това като правило си носи водата за пиене или си наливай само от чешма. Ако ли не, превари водата преди това или я очисти, като пуснеш в нея едно кристалче калиев перманганат на около литър вода. Тя трябва да стане бледо розова. След около 30 минути тя е годна за пиене, леко розовото оцветяване, ако още е останало, не е вредно. Има и редица други начини за очистване на водата, но за това друг път.

ДА ПАЗИМ ПРИРОДАТА! – Природата, живата природа, има нужда от нашите грижи, за да остане тя така вълнуващо красива, каквато Бог я е създал! За да се чувстваме добре сред нея. За да ѝ се радваме. За да виждаме в нея Твореца на всичко живо. За да я опазим за нас и за тези, които ще дойдат след нас. А както знаеш, скаутите са особено силно свързани с природата и я обичат!

Няколко вида терени са особено чувствителни към въздействие от страна на човека. Колкото и невероятно да звучи, на първо място това са ливадите. Нежната им трева лесно се сгазва или смачква (под палатката!), а възстановяването ѝ често изисква много време, или изобщо е невъзможно. Те са обитавани от много различни видове малки и големи животинчета. Там те намират храната си и всяко смущаване на средата, в която живеят, може да ги погуби. Затова избягвай да газииш ливадите безогледно и да ги съсипваш. Лагерувай с предпочитание навътре в гората, дори по-навътре и от първата редица дърветата, които непосредствено окръжават ливадата. Там ти ще си по на завет и лятното слънце няма да смущава почивките ти. Ливадите пресичай, като се движиш предимно по определените и вече отпъкани пътеки.

Не по-малко внимание заслужават реките и езерата. Техните брегове често се посещават от диви животни за водопой и те не бива да бъдат смущавани. Извън това самата брегова ивица е лесно уязвима и трябва да бъде пазена. Стръмният бряг лесно се срутва, а в него гнездят няколко вида редки птици. Трябва да пазим и самата вода, защото тя става все по-ценна за човека! За да се запази водата чиста и обитателите ѝ живи, особено тази на прекрасните ни високопланински реки и поточета, никога не се мий със сапун и не пери непосредствено в реката. Независимо от това, какъв сапун или перилен препарат ползваш, гребни вода и се отдалечи поне на 50-тина крачки от реката или извора, за да се миеш или переш (това правило е на скаутите от САЩ!). След това разлей водата наоколо или, ако си на постоянен лагер, излей я в нарочната ямка за отпадни води.

Много чувствителна е природата високо горе, над около 2000 метра, в алпийската зона на планините. Там зимата е дълга и сурова, а лятото не особено топло и на растенията им остават само няколко кратки месеца, за да се развиват. Лагеруването върху тях може да ги повреди безнадеждно (те страдат дори под снежната покривка на ски-пистите!). Затова във високата планина лагерувай само на определените за това места, в установените къмпинги или, в краен случай, върху гола скалиста почва.

При поход, от обич към природата, не се отклонявайте от установените пътеки и пазете терена чист – прибирайте всички отпадъци и си ги върнете вкъщи. Кутии от консерви и безалкохолни напитки, найлонови торбички и пластмасови съдове издържат на открито с години, докато постепенно бъдат разрушени от времето. По възможност се старайте да не оставяте следи от присъствието си – не окопавайте палатките, старателно покрийте мястото на огнището с извадените чимове, зарийте тоалетната и омивалнята така, че след като си тръгнете, природата да е същата, каквато сте я заварили и никой да не разбере, че сте били там. А защо и да не разтребите това-онова, оставено от небрежни туристи преди вас?

Като че ли тук му е мястото да поговорим и за „тоалетните“. Разбираш, че е недопустимо след ден-два около лагера ти да няма къде да стъпиш, без да се подхлъзнеш(!), нали? За-това, когато си на лагер, ползвай отредените за това места. Когато лагерувате сами, само патрульт, и при

кратък престой, удобно е да си „свършвате работата по котешки“ – с пета, с нож или с лопатката, някъде на прикрито място и по-далеч от лагера се изравя плитка ямка. След като си свършиш работата я зариваш. И не забравяй да отбележиш мястото със забита клечка, за да спестиш и другиму една неприятна изненада. При повече скаути на едно място и при по-продължителен лагер се налага изкопаването на „тоалетен окоп“, над който се кляка и след всяко ползване се позарива с изкопаната пръст. Добре е, за дискретност, окопът да бъде ограден, поне до известна височина, с найлон или с платнище. Може да помислите и за различни други удобства, като място за ролката тоалетна хартия, за умивалня (фиг. 46).

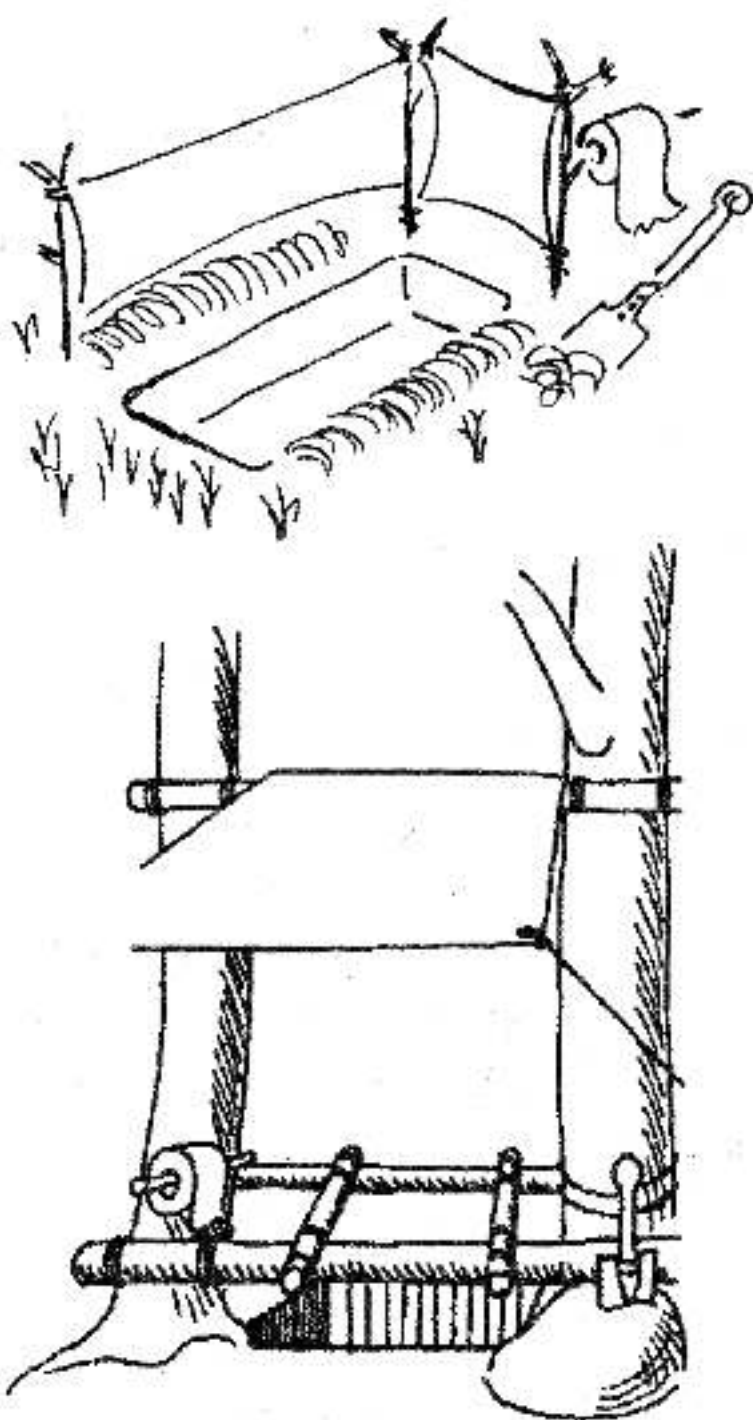

Фиг. 46 Лагерен окопен клозет

Малкото внимание и грижи за природата някой ден стократно ще се изплатят. Вие ще сте направили нещо за това, чудно красивата ни природа, нашите си планини, реки и поля, да се запазят. И нищо от това, че заводът необезпокояван излива отровните си отпадни води в реката, нищо че димът от комините му опропастява стотици декари плодородна земя, загубена и за правнуците ни – нищо, все едно някой трябва да започне пръв с обич и грижа за природата ни. Нека това да сте ти и твоите скаути!

С КАРТА И КОМПАС – Когато сме на открито, далеч от къщи, далеч от града, тогава топографската карта и компасът са ни най-добрите приятели. Но трябва да сме се научили да си служим с тях, да разбираме езика им. Седнете някой ден и внимателно разгледайте една добра топографска

карта. Прочетете всичко, което е написано на нея. Ще намерите, че в един от ъглите ѝ, обикновено дясно долу, има отделено малко поле, където са дадени няколко много важни неща. Едното от тях е мащабът, който показва съотношението между единица дължина върху картата и в действителност на терена. Това ще рече, че при карта в мащаб 1:50 000 един сантиметър върху картата отговаря на 50 000 (забележи!) сантиметра в действителност, което отговаря на 500 метра (Това се получи, като разделихме 50 000 на 100, колкото са сантиметрите в един метър). И обратно, 1 километър разстояние по терена, равен на 1000 метра, равни на 100 000 сантиметра, ще бъдат изобразени на картата с отсечка дълга 2 сантиметра (което се получава, като се раздели 100 000 на числото на мащаба, равен на 50 000). Толкова ли беше сложно това? Най-често срещаните мащаби съгласно европейския стандарт са 1:25 000, 1:50 000, 1:100 000 и 1:300 000.

По една едромасщабна карта ние можем, като се движим мислено по избрания от нас път, отбелязан на картата, да „видим“ доста точно какво ще видим и какви трудности може да срещнем, къде ще намерим чешма, къде извор, селище или исторически паметник. Картата ни показва и какъв терен имаме да преодоляваме, какъв наклон на пътя може да очакваме, през гора или през поле ще минем.

Релефът на терена – планини, долини, равнини – се изразява на една добра едромасщабна карта с хоризонтали. Те се получават, като си мислим терена нарязан на еднакво дебели филии (опитай това с крайщник хляб!). Всяка хоризонтала е означена с число, отговарящо на нейната надморска височина (фиг. 47). Виждаш, че колкото отбелязаните върху картата хоризонтали са по-нагъсто, толкова теренът е по-стръмен. И обратно, голямо разстояние между хоризонталите говори за малък наклон или равнина.

Картите, с които нормално разполагаме, особено по-старите туристически карти, за съжаление рядко са с означен мащаб и дават само обща представа за действителния те-

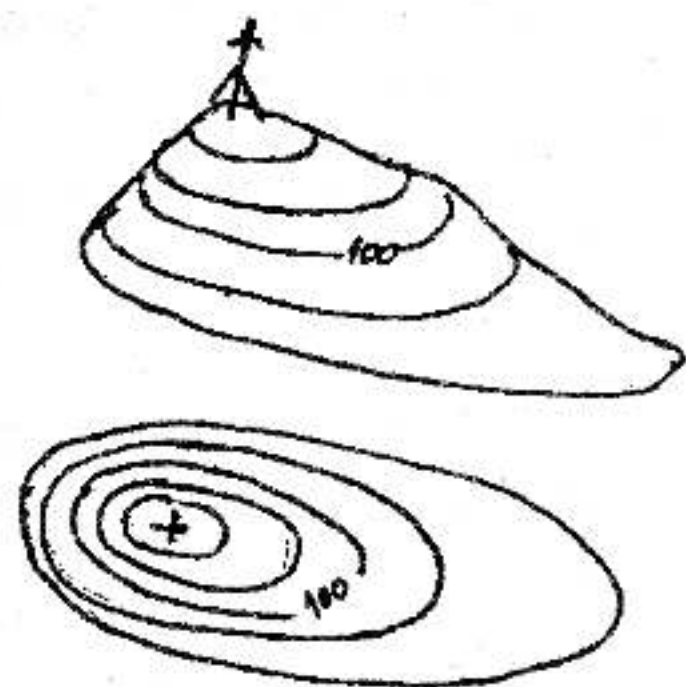

Фиг. 47 Образуване на хоризонталите

рен, което трябва винаги да имаш предвид когато ги ползваш.

При ползване картата трябва да бъде ориентирана така, че нейният „север“, който винаги се намира при горния ѝ ръб, да съвпада с географския север. Тогава, погледнато от точката на която стоим, всеки връх, всяко селище, всеки друг обект, който виждаме около нас, и изображението му на картата, ще са разположени на една зрителна линия.

Ориентирането на картата става по два начина:

– Намираме върху картата точката, на която стоим. Оглеждаме се за някакъв добре познат ни белег, най-често връх, намираме върху картата този връх, въртим хоризонтално държаната карта дотогава, докато върхът в далечината съвпадне на една зрителна линия с неговия символ върху картата.

– Държим картата хоризонтално, полагаме линиите „север – юг“ на юстирания компас успоредно на нейния десен или ляв ръб и въртим картата докато стрелката на компаса съвпадне със севера на неговата скала на посоките.

Удобни за работа и широко разпространени са компасите от типа „Силва“ (фиг. 48). Такъв компас се състои от една прозрачна основна плочка (1) на която са нанесени скалите (2) за измерване по картата, от въртяща се доза (3) със скала и светящ белег за посока „север“, от дъно на дозата (4) с линии „север – юг“, от линия-стрела за магнитния „север“ (5), от магнитната стрелка (6), червеният край на която сочи север, от лупа (7).

Стрелката на компаса сочи винаги магнитния север, който се различава малко (за България това са 1.5 градуса на изток) от истинския географски север. Това значи, че ако искаме компасът ни да сочи север, трябва да го юстираме, да завъртим дъното на дозата с линията-стрела за магнитния „север“ на 1.5 градуса на изток (това се прави веднъж и завинаги, погледни инструкцията към компаса!) и да въртим целия компас дотогава, докато червеният край на стрелката съвпадне с линията-стрела. Сега белега за север върху скалата на дозата ще сочи точно географския „север“!

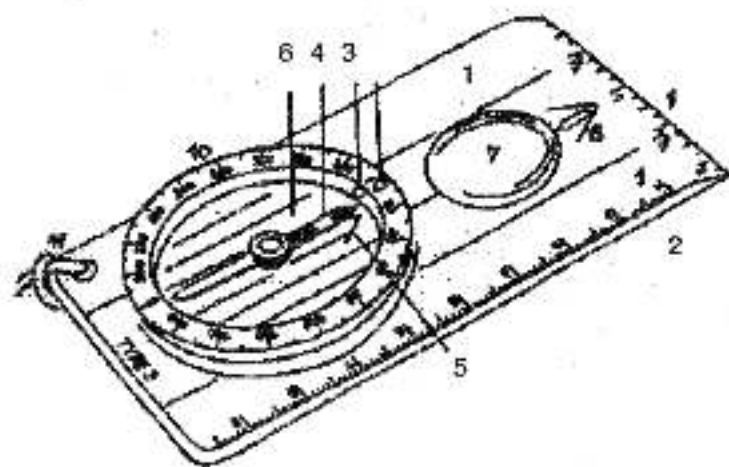

С компаса си служим за Фиг. 48 Компас тип „Силва“

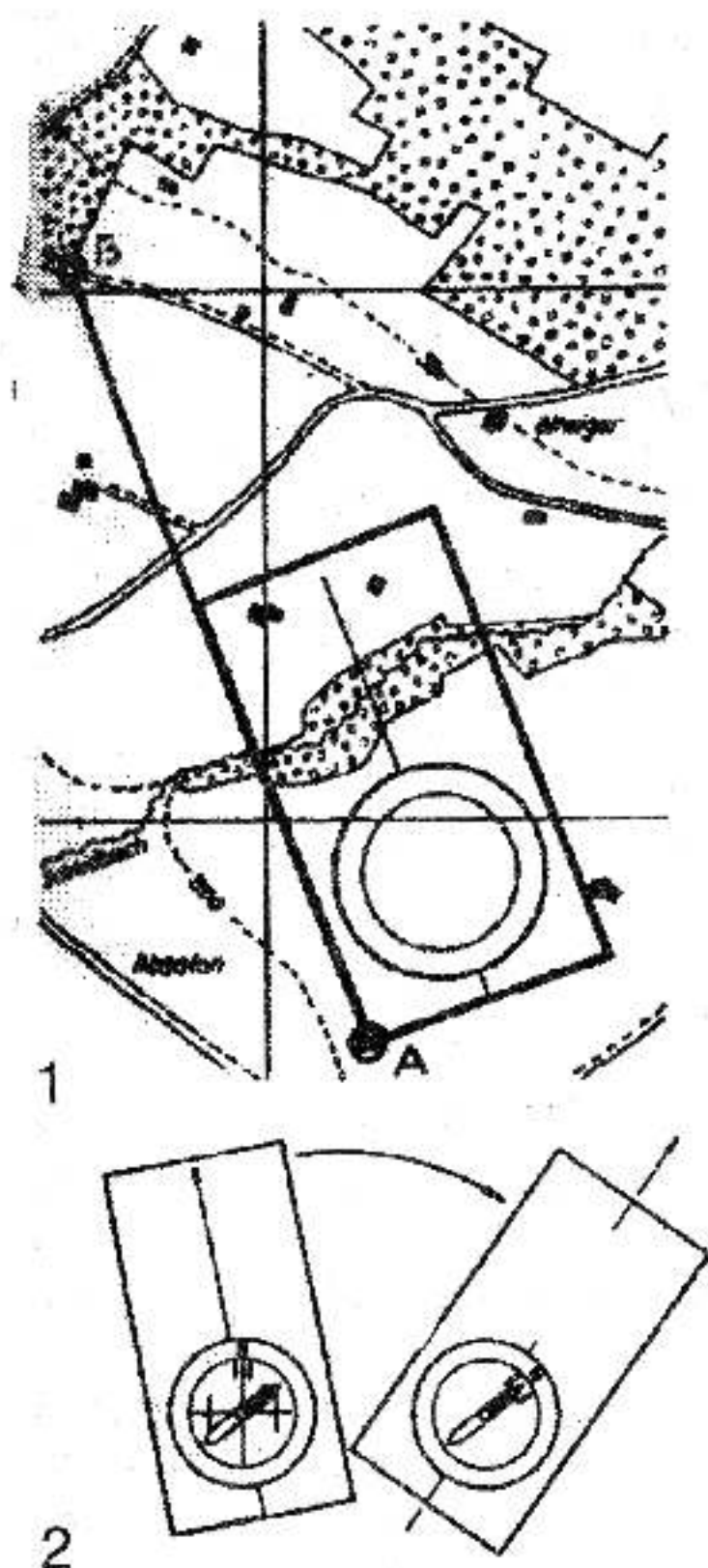

Фиг. 49 Определяне азимута по карта

определяне и поддържане на азимута, който представлява ъгъла, заключващ посоката към истинския север с посоката, в която искаме да се движим.

Определяне азимута по картата – Съедини с права линия върху картата точката на местостоеенето ти А с точката, към която се отправяш В. Положи дългата страна на компаса по тази линия, като внимаващ белега „Север“ на компаса да съвпада с севера на картата (обикновено горната ѝ страна!) (фиг. 49, 1). Запази това положение и внимателно завърти дозата, докато линиите „север – юг“ на дъното ѝ не станат успоредни с линиите „север – юг“ на картата (Нашите туристически карти нямат нанесени линии „север – юг“ и се приема, че на тях отговарят лявата или дясната рамка на картата) (фиг. 49, 2). Сега махни картата. Намираш посоката за движение, като се завърташ с компаса в ръка докато „северът“ на компасната игла не

съвпадне със „севера“ на дозата. Без да губиш положението на стрелката, вдигни компаса на височина на очите си и визирай по дългата му страна. В далечината трябва да видиш избраната на картата точка В, до която искаш да стигнеш (фиг. 49, 3).

Определяне азимут по терена – От местостоеенето си визирай даден характерен белег от терена, например самотно дърво. Завърташ дозата на компаса, докато червеният край „север“ на компасната игла посочи белега „север“ на дозата. Сега върху скалата на дозата можеш да отчетеш деленията (обикновено в ъглови градуси), определящи търсения азимут (фиг. 50).

Пренасяне на азимут от терена върху картата – Представи си, че стоиш на някакъв хълм, кота 603, край селото А. Наоколо си виждаш камбанариите на няколко други села и ти искаш да определиш кои са те. Направи следното: Определи азимута на първата камбанария (както направихме в предишния пример). Отвори картата пред себе си, ориентацията ѝ сега е без значение, и намери върху нея точката, на която стоиш – кота 603, не обръщай внимание на компасната стрелка (фиг. 51, 1). Положи компаса с дългата му страна върху точката, кота 603. Върти целия компас, докато линиите „север – юг“ на дъното на компасната доза съвпадат с линията „север – юг“ на картата (лявата или дясната страна на рамката), севера на компаса да сочи към севера на картата (фиг. 51, 2). Нанеси тънка моливна линия от точката на местостоеенето ти, кота 603, надлъж по ръба на компаса. Търсената камбанария се намира на тази линия. Можеш да измериш и разстоянието до нея по права линия (фиг. 51, 3).

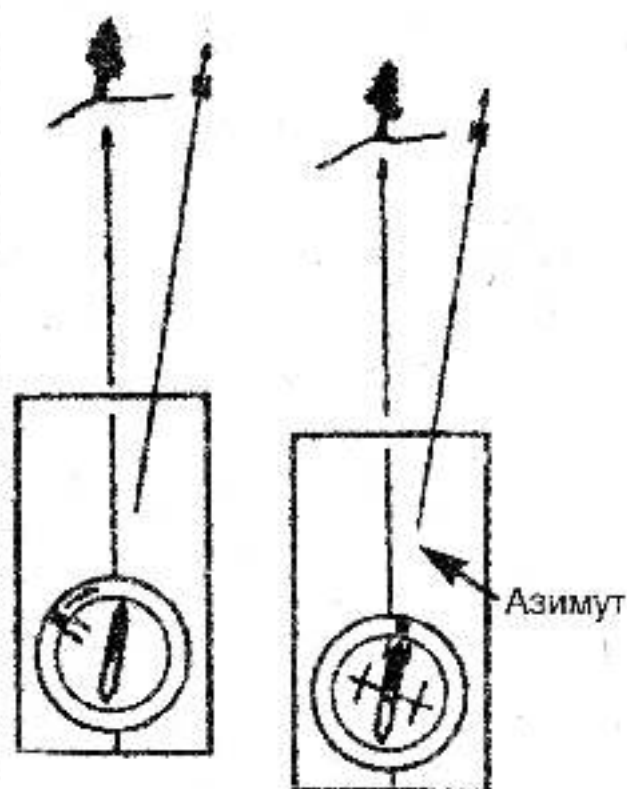

Фиг. 50
Определяне азимута по терен

Определяне точката, на която стоиш – Намираш се сред необятна равнина и не можеш да определиш къде си. Как ще се справиш? Най-напред огледай терена наоколо и

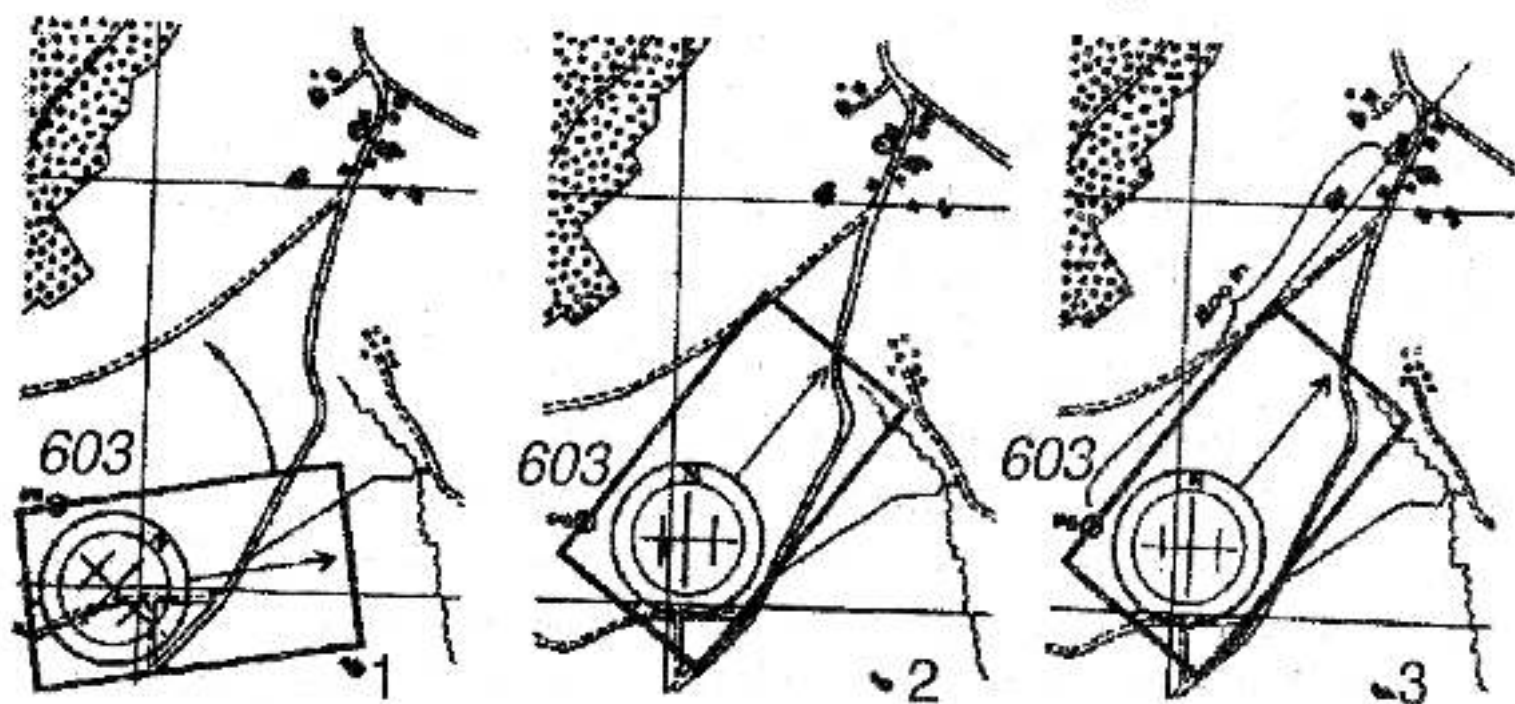

Фиг. 51,1 Пренасяне азимута от терен върху карта

намери някаква характерна точка, която със сигурност познаваш, да речем точка В, намери тази точка и върху картата. Определи азимута ѝ. Положи дългата страна на компаса към тази точка върху картата, положението на компасната игла е без значение. Завърти цялия компас, докато линиите „север – юг“ на дъното на дозата съвпадат с линиите „север – юг“ на картата (респективно лявата или дясна страна на рамката), нека пак „север“-ът на компаса да сочи към севера на картата. Нанеси на картата моливна линия, минаваща по дългата страна на компаса и започваща от точка В. Мястото, на което се намиращ сега, лежи някъде върху тази линия и ти можеш да го определиш по някое познато разстояние или по особеностите на терена. Ако това не е възможно, повтори направеното до тук, като изходиш от друга позната точка на терена, по възможност стояща под прав ъгъл с първата. Ако си работил точно, пресечната точка на двете линии върху картата ще бъде и точката, в която стоиш (фиг. 52).

Казаното до тук е най-същественото, което трябва да знаеш, за да ти бъдат полезни картата и компасът, които си носиш. Вероятно обаче почваш да разбираш, че те почти с нищо не могат да ти помогнат ако нямаш поне някаква представа за това къде си, ако не можеш да познаеш никакъв връх, никакво село, никакъв характерен обект. Затова, когато си на поход, винаги се старай да запомняш характерните белези по терена, които да можеш да познаеш независимо откъде ги гледаш. Иначе компасът може да ти помогне само за това да се движиш в желаната посока, ако знаеш поне, да речем едно: „... река Дунав трябва да се намира някъде

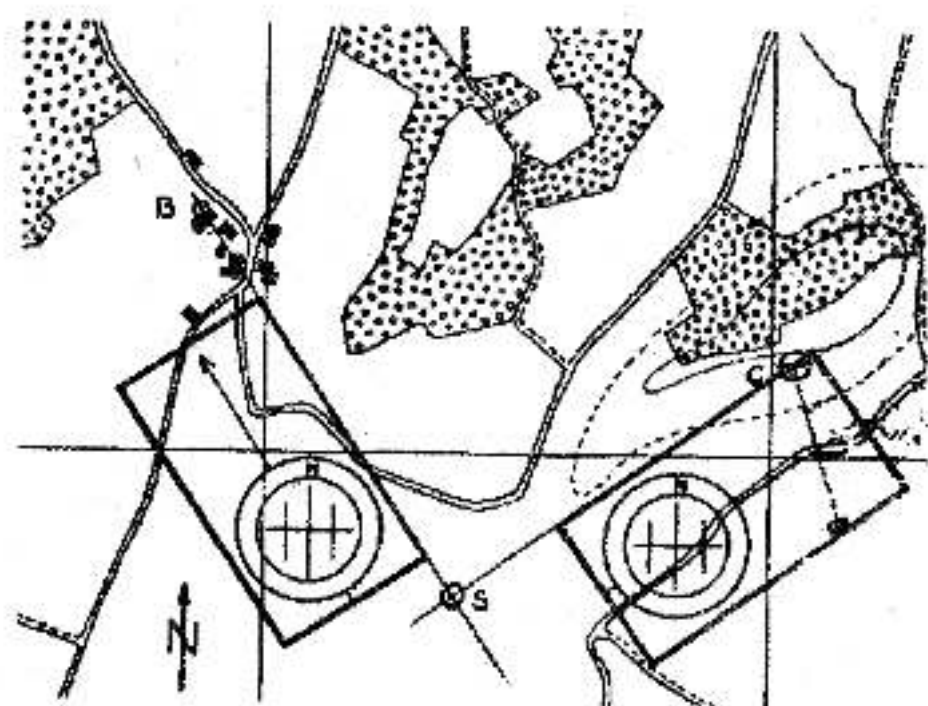

Фиг. 52 Определяне точката на която стоиш

на север от мен, все едно рано или късно ще стигна до нея. . . .“

Още нещо: когато се движиш с компас в ръка по даден азимут, ти трябва да си визирал някаква характерна точка пред себе си и да се движиш към нея, стигнал я, да визиращ по посока на азимута друга точка, към която да вървиш.

В противен случай, поддържайки посоката, ти можеш да се „носиш“ встрани, като обикновено „носенето“ става в посока надолу по наклон на терена, който пресичаш.

Ако при мъгла, или в гора, се движиш без компас, то непременно ще се въртиш в кръг и след известно време пак ще си там, откъдето си тръгнал. А няма нищо по-отчайващо от това!

Може да ти се случи да трябва да се оправяш както дал Господ. Тогава помни, че бръшлянтът и мъхът растат предимно откъм северната страна на дърветата, че годишните пръстени по пъна на отсеченото дърво също са по-нагъсто от северната му страна. Поддържай посоката, като помниш от коя страна духа вятърът, а нощем – като се ориентираш по звездите. Полярната звезда се намира лесно. Продължи мислено една линия минаваща през крайните две звезди на Голямата мечка и на около седемкратното разстояние, което е между тях ще видиш една самотна звезда – полярната. Точно под нея на хоризонта е и географският север (фиг. 53). При слънчево време „Север“ можеш да определиш и с часовника си. Дръж го водоравно и го завърти така, че часовата стрелка да сочи към слънцето. „Юг“ е по посока на ъглополовящата между часовата стрелка и 12 часа (през лятото, а през зимата плюс един час). „Север“, естествено, е в обратна посока (фиг. 53 а). Ако си с дигитален часовник (без стрелки), можеш да си помогнеш, като нарисуваш по неговите показания за часа часовник със стрелки и го използваш по описания начин.

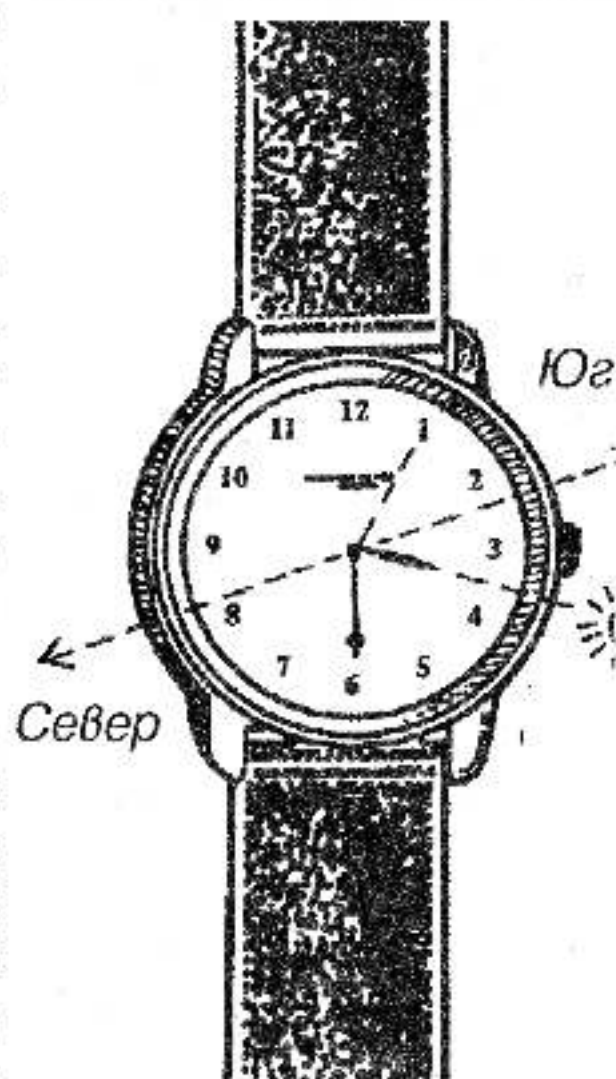
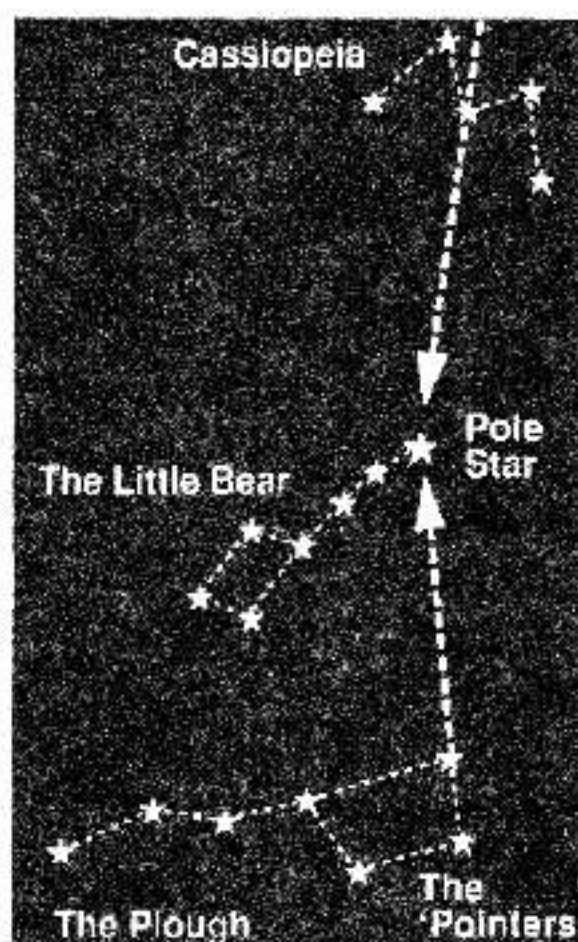

Фиг. 53 Намиране полярната звезда

СИГНАЛИЗАЦИЯ – Има случаи, при които е много важно да можеш да предадеш някакво съобщение, по-наблизо или на километри далеч, съобщение за това, което е станало, за това, което смяташ да предприемеш или просто като зов за помощ.

От няколкото ползвани начина (не говоря сега за телефона, мобифона и другата съвременна и за съжаление лесно уязвима техника) най-широко разпространение е получил кодът на Морз. Предимството му е в това, че е много прост. Той представлява комбинация от къси и дълги сигнали, от точки и тирета, които могат да бъдат подавани по най-различен начин – със знаменца, по жицата, със светлинен лъч (фенерче или огледалце), със звук, с дим, с почукване по стената и още, както подсказва нуждата. За всяка отделна буква кодът представлява комбинация от един до четири знака – тирета и точки, които трябва да се знаят добре и от този, който предава съобщението и от този, който го приема. Нека веднага направим уговорката, че сигналите трябва да бъдат подавани така, че да бъдат забелязвани, да се виждат ясно и отчетливо. За да няма объркване, сигналят за тире трябва да бъде около четири-пет пъти по дълъг от този за точка, независимо от това по кой начин се подава.

Ето го и самия код, като за по-лесно запаметяване буквите са дадени не по азбучен ред, а по характерни групи (**фиг. 54**). Следващата схема ти дава лесен ключ за разшифроване на получена по Морз информация (**фиг. 55**). Наляво са кодовете на букви, започващи с точка, надясно тези, започващи с тире. Например получаваш кода тире тире точка. Проследяваш схемата надясно – едно тире, второ тире и се отклоняваш наляво за точката – стигааш до буквата Г.

Три души са най-удобният екип за предаване на съобщение – сигналист, наблюдател и писач. При нужда, и с малко повече опит, и сам човек се справя не по-лошо!

Предаването на съобщение изисква спокойствие и концентрация, изострено внимание и добро сработване на екипа, отчетливо разграничаване на подаваните сигнали. Толкова повече, колкото разстоянието е по-голямо и климатичните условия по-трудни. В такъв случай бинокълът може да се окаже особено полезен.

Освен кода на Морз моряците ползват още и семафора. Но за него тук само толкова.

Бързото предаване на съобщение е добро, но по-важно

·	Е	—	Т				
··	И	---	М				
...	С	----	О				
....	Х	-----	Ш				
.....	Ъ	-----	Ø				
---	А	...	У	Ж	4
---	Н	---	Д	Б	6
---	В	Ю	3	П
---	Г	З	7	Ъ
-----	Й	2	?		
-----	Ч	8	-----	,		
-----	1			-----	.		
-----	9						
---	Р	Л	Ф		
---	К	---	Ь	---	Щ		
....	Я						
---	Ц						

Фиг. 54 Морзов код, представен по групи

е качеството на работата – да умеете да работите с увереност при всякакви обстоятелства, с всякакви средства. Опитайте с огледалце, отразяващо слънчевия лъч. По-сложно е. Опитайте и с дим, при спокойно време той се вижда на километри. Разгорете огън и го затрупайте с влажна шума. Сигналите подавайте, като закривате и откривате дима с платнище.

Предаването на съобщения със запален огън е ползвано още през първото Българско царство, огън са палили на нарочни сигнални могили така, че съобщението за нашествие е пристигало почти начаса от Дунава до Плиска.

Заучете и добре запомнете още два много важни сигнала – международния зов за помощ, предаван по кода на Морз с три точки, три тирета, три точки – SOS. Съответно три къси, три дълги и пак три къси сигнала, ако ги подавате по някакъв друг начин. И втория, алпийския зов за помощ, за който вече говорихме – шест сигнала за минута, все-

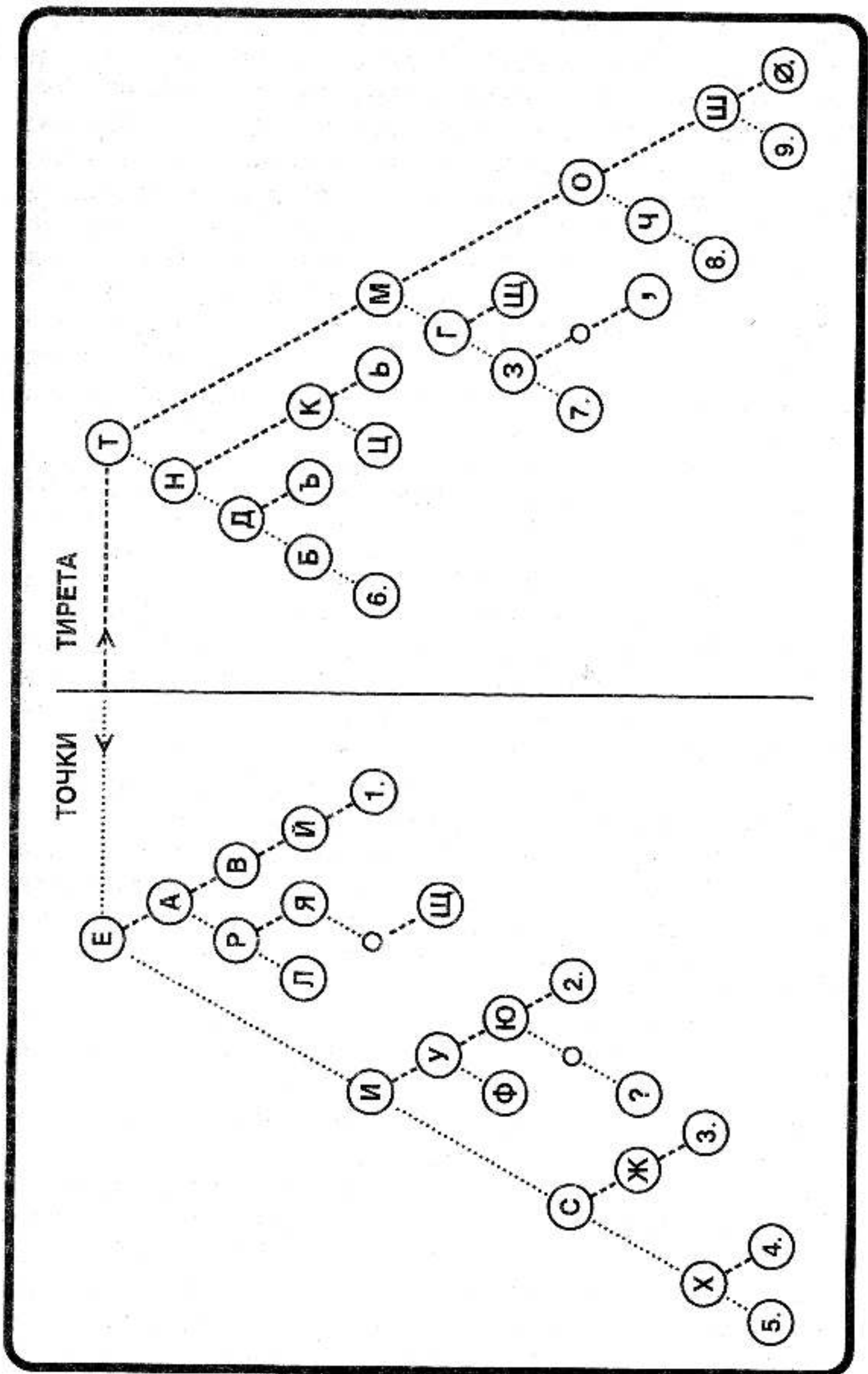

Фиг. 55 Ключ за разшифроване на морзов код

ки един през десет секунди, следвани от една минута затишие и отново. Зовът се повтаря, докато приемете сигнал, че са ви разбрали – три сигнала за минута, през двадесет секунди, следвани от една минута затишие. ***С тези сигнали обаче никога не си играйте. Те са нещо много, много сериозно и дано никога не ви се наложи да ги ползвате!***

Зов за помощ, слабичък наистина, се подава и с викане. За да бъде той все пак ефективен, нека викът ви е по възможност по-проточен – вдишвате дълбоко за „По-о-о-о- . . .“ тук пак бързо вдишвате за следващото „. . . -мо-о-о-о-щ!“, с ръце свити на фуния пред устата и с пълни гърди. Опитайте го, когато сте сигурни, че няма да бъдете разбрани погрешно(!) и проверете на какво разстояние се чувате. Когато извикването е кратко, този който го чуе, трудно се ориентира откъде идва то. Особено в пресечена местност и при лошо време.

МАЛКО СПОРТ ЗА ЗДРАВЕ – Искате да бъдете издържливи, силни, жилави? И ти и твоите скаути? Да печелите състезанията, раниците да не ви тежат, походът да ви се види кратък и усилието да преминете през следващия хребет да ви достави удоволствие? Естествено. И за това си има начин, стар и изпитан!

Доколко ти и твоите скаути сте във „форма“ можете да установите сравнително лесно. Ето как:

– Избери си подходящо стълбище с около 15-тина стъпала. Изкачи ги и слез по тях достатъчно бързо три пъти. Ако веднага след това можеш да проведеш разговор съвсем, без да се задъхваш, то може да се приеме, че си в достатъчно добра форма.

– Намери си здрава пейка или стол. Стъпи на нея с двата крака, слез от нея и пак се качи. При това започвай всяко следващо изкачване ту с десния, ту с левия крак. Спри се, когато се задъхаш. Ако това е станало преди да изтекат три минути, значи ти трябва още тренинг.

А сега какво по-нататък? Всъщност издържливостта е само един белег. Упражнения и спортуване трябва да ти дадат още и гъвкавост и сила. На какъв спорт ще се посветиш, зависи само от теб. Но е важно, да си имаш поне един спорт, който да спомогне за развитието ти. Но, моля, само не като запаляно! От следващата таблица можеш да видиш кой спорт или коя дейност какво може да ти даде:

Бадминтон	**	***	**
Гребане	***	**	***
Изкачване по стълби	***	*	**
Каране велосипед	****	**	***
Танцуване в дискотека	***	****	*
Футбол	***	***	***
Гимнастика	**	****	***
Туризм	***	*	**
Джогинг	****	**	**
Джудо	**	****	**
Гребане	****	**	****
Ветроходство	*	***	**
Скуош	***	***	**
Плуване	****	****	****
Тенис	**	***	**
Спортно ходене	**	*	*
Вдигане тежести	*	*	****

Към това с успех можеш да прибавиш и така наречената „Скаутска крачка“ – 50 крачки ходене, следвани от 50 крачки умерено бягане, като ходенето и бягането се редуват едно след друго. Така се преодоляват сравнително бързо и без умора големи разстояния.

Невинаги е лесно да осъществиш желанието си за някакъв спорт, с който да се поддържаш в добра форма. Най-често липсват каквито и да било условия за това, липсват екипировка, игрища. Липсват и финансовите средства, особено днес, когато страната ни е в затруднение. Но има нещо, което винаги можеш да си позволиш, при всякакви условия, без никакви специални изисквания, освен твоята упоритост и желание за успех. Това са няколко малки, но редовно(!) провеждани гимнастически упражнения. Най-добре сутрин срещу отворения прозорец, или още по-добре на двора, по възможност бос и по тениска. Тези пет упражнения ги препоръчва Лорд Бейдън-Пауел, Основателят, още в първото издание на книгата си. Ето ги, с оригиналните илюстрации, рисувани от него:

1. **Упражнение за гръдния кош** – От изправено изходно положение, с ръце насочени право напред и длани навън се навеждаш от кръста, като издишваш. Колената са прибрани. Сега бавно се изправяш, като при това издигаш ръце над главата и се навеждаш назад доколкото можеш, като вдишваш дълбоко през носа. Спускаш бавно ръце встрани, като издишваш. И последно, отново се навеждаш напред, като издишваш останалия въздух. Повтори упражнението 10-12 пъти. Помни, че целта на това упражнение е да се развият рамената, гръдният кош, сърцето и дихателният апарат (фиг. 56)

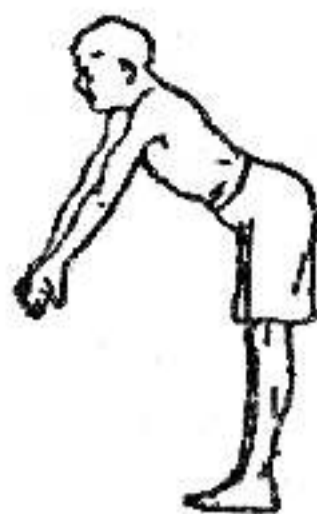

2. **Упражнение за коремните мускули** – Застани изправен с двете си ръце изпънати напред и с изправени пръсти. Почни бавно завъртане надясно, от кръста, без да си месташ краката. Завърти дясната си ръка колкото се може по-надясно и назад. Дръж ръцете си на равно или малко по-високо от раменете. Задръж кратко така и се завърти по същия начин наляво доколкото можеш. Повтори и това 10 – 12 пъти. Това упражнение не само че стяга стомашните мускули, но и раздвижва и активизира вътрешните органи. Вдишвай, когато правиш движението надясно, издишвай при завъртане до крайно положение наляво. Смени това след известен брой движения и вдишвай при завъртане наляво (фиг. 57).

Фиг. 56

Упражнение за гръдния кош

3. **Упражнение за кръста** – Застани в изходно положение с ръце изправени високо над главата. Сключи пръсти и се наведи назад колкото можеш и започни много бавно движение, при което ръцете да описват кръг от високо горе над главата до ниско долу пред краката. Тялото се движи от кръста, като се навежда встрани, сетне напред, на другата страна и назад. Това упражнява кръста и коремните мускули. Повтори завъртането шест пъти на едната и толкова пъти на другата страна. Вдишвай при изправяне, издишвай при навеждане напред (фиг. 58).

4. **Упражнение за долните крайници** – Застани леко разкрячен, ръце над главата, със сключени пръсти. Наведи се назад колкото можеш и вдишвай. Сега почни навеждане-



Фиг. 57 Упражнение за коремните мускули

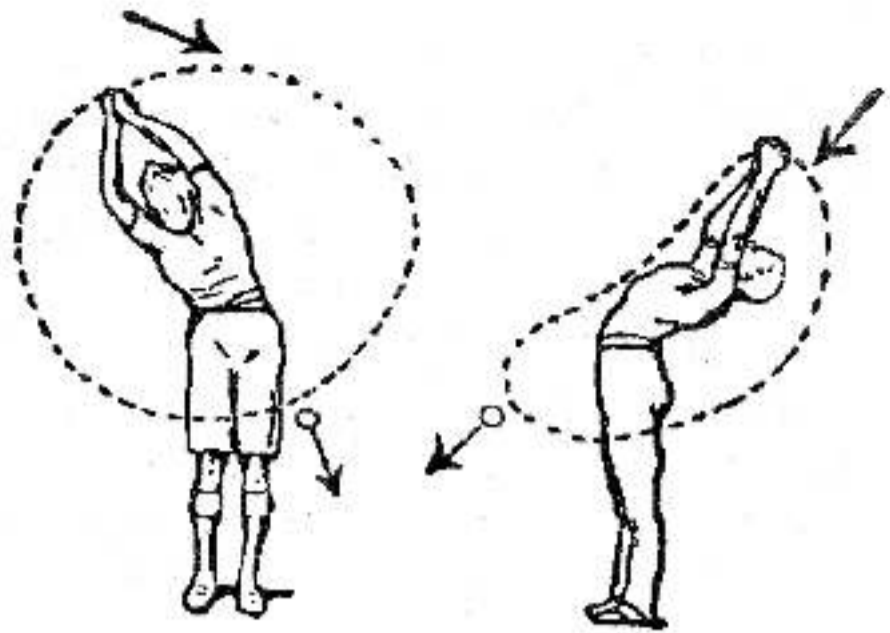

Фиг. 58 Упражнение за кръста

то напред, от кръста, без да свиваш колена и като държиш главата си между ръцете, докато с пръсти докоснеш палците на краката си. При това издишваш. Без да свиваш колена или да отпускаш напрежението в ръцете си, почни постепенно изправяне до изходно положение. Повтори упражнението 10-12 пъти. След известно упражняване ще можеш да достигнеш пода и с китките си (Фиг. 59).

5. **Упражнение за краката и петите** – Застани изправен в изходно положение, бос. Допри с ръце раменете си, изправи ръцете на височина на рамо и ги спусни на кръста. Издигни се на пръсти и почни бавно приклякване с прибран кръст и леко раздалечени колена. Приклекни колкото се може по-ниско и бавно почни да се изправяш. Вдишваш при изправяне и издишваш, когато приклекваш. Товарът на тялото трябва да е върху пръстите на краката ти. Това упражнение укрепва прасците, сухожилията на краката и бедрата. Повто-

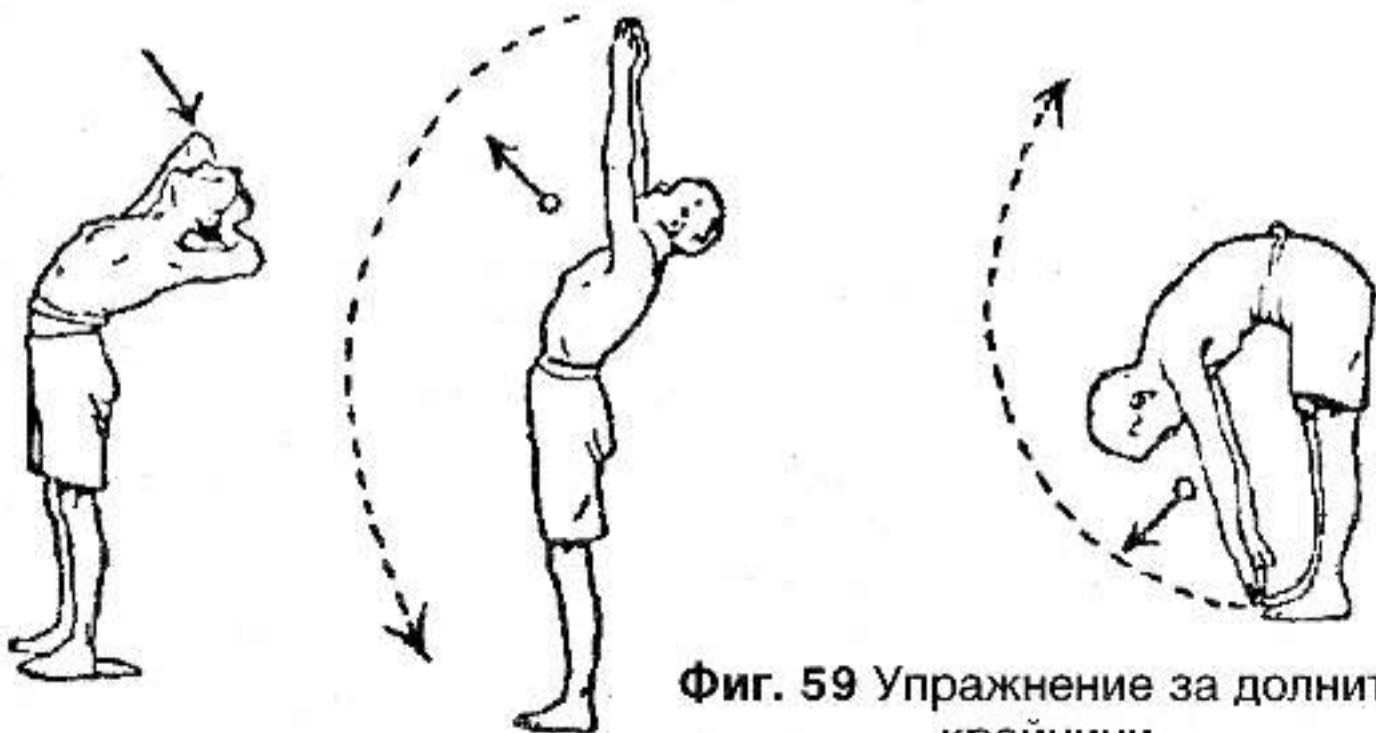

Фиг. 59 Упражнение за долните крайници

ри и него около дванадесет пъти (фиг. 60).

Тези упражнения, колкото и прости, изискват да мобилизираш всичката си воля, защото ги правиш сам, контролираш се сам и си отговорен единствено пред себе си за постигнатото. Често се чувстваш съблазнен да изклинчиш и почти винаги си прицел на присмеха на близки и приятели. Но пък си струва да ги правиш и ако успееш да ентузиазираш и патрула, ще си направил много за скаутите си. Да си призная, точно с тези упражнения поддържах добра форма още дълги години след скаутската си възраст. И никак не съжалявам за това. Ако пък поговорите с учителя си по гимнастика, той сигурно би ви препоръчал още няколко такива упражнения, които да сменяте от време на време, като например лицеви опори, коремна преса, скачане на въже, стречинг и набиране. Обаче упражненията не бива да ти отнемат повече от 5 – 10 минути сутрин.

Хубаво е да си водиш бележки за постигнатото и да си поставиш някаква цел. Примерно, ако днес си пробягал стотина метра, да речем две преки път на връщане от училище, до задъхване, нека след две седмици тренировка това да са вече две преки и половина. Простичко. Ще можеш, нали?

НАШАТА ВЯРА – „Човек не струва много, ако не вярва в Бога и не се води по неговите закони. И затова всеки скаут трябва да има вяра. . . “ – пише Бейдън-Пауел и продължава: „. . . Религията, вярата, е нещо много просто – то е да се довериш на Бога и да правиш добро на хората. . . “

Но колкото и просто да е това чувство, то същевременно е и нещо много лично и всяко момче или момиче трябва само да го открие за себе си. Добрият пример в семейството може да му покаже пътя, но да го извърви може единствено то самото. Търсейки пътя, то може да срещне много съмнения и недоверие, но веднъж открил го в сърцето си и поело по него, трудните часове в живота, когато най ни е нужна вяра, ще посрещне по-леко.

В търсене на вярата младият скаут има един безценен указател – природните сили, с тяхното безкрайно разнообразие и подтискащо величие, пред които човек се чувства загубен и малък, с тяхната несравнима красота – виж само небесната дъга след тежка буря, отправи поглед към озаре-



Фиг. 60
Упражнение
за краката

ни от изгрева планински върхове, вгледай се в кипящия и безкрайно многообразен живот в тревата под краката ти или високо над теб в небето, за да познаеш навсякъде делото на Твореца. И отново Бейдън-Пауел: „ . . . Атеистите твърдят, че религията, научавана от книги, писани от хора, не може да бъде истина. Но те не виждат, че освен писаните книги, Господ ни е дал да четем и великата книга на природата. И те не могат да отрекат, че там има истина – фактите се изправят срещу тях. . . Естествено аз едва ли бих предложил изучаването на природата като друга форма на боготворене или като заместител на вярата ни, но горещо препоръчвам разбирането на природата като първа крачка към намиране на вярата. . . “

Когато скаутите обещаваат да изпълняват дълг си към Бога, те обещаваат да не забравят за Бога. А това значи:

– да не забравят за Неговата любов към тях и към всекиго друг;

– да не забравят за Неговото виждане, като как да бъде устроен светът;

– да не забравят, че дори и когато понякога забравят за Бога, Той никога не ни забравя.

Затова се и очаква, че всеки скаут ще изповядва своята вяра, вярата на семейството си, и ще взима участие в службите ѝ. Така повелява обещанието, което си поел като скаут. Когато патрульт ти и отрядът са съставени от скаути от еднакво вероизповедание, православното, може да се очаква, че скаутмастерът, съвместно с енорийския свещеник, ще направят необходимото. Ако обаче в отряда има скаути от различни вероизповедания (ислям, юдаизъм), те трябва да бъдат насърчавани да следват своите обряди и служби, като при това всички религии се приемат за равностойни и еднакво заслужаващи почит.

Посредник между хората и Бога е църквата, свещеникът и свещенослуженето, което той провежда. Но освен това ние всички, и ти с твоите скаути, можем винаги да потърсим упование и съвет, помощ и просветление, или просто да отправим благодарност към Бога чрез една молитва. Дори и простичка и с наши думи, Тя е пряката ни връзка с Бога, по всяко време и на всяко място. Молитвата е един от начините да се приближим до Бога и да се опитаеме да не Го забравяме. Бог никога не ни забравя нас, но на нас ни е твърде

лесно, заети с толкова много неща и мислещи за още толкова, да забравяме понякога за Него.

В забързаното ни всекидневие често се улисваме и не намираме време за молитва. Затова е добре да си определим един постоянен час, когато да спрем за миг, да се оставим на мислите и чувствата си и да помислим за Бога. На лагер това може да бъде сутрин, преди заниманията, а когато си сам, може би подходящият час да е този непосредствено преди сън.

Когато апостолите попитали Исус как да се молят, той им рекъл: „. . . молете се така – Отче наш, който си на небесата, да се свети твоето име, да дойде твоето царство, да бъде твоята воля, както на небето, така и на земята. Насъщният ни хляб дай ни и днес и прости ни нашите грехове, както и ние прощаваме на нашите длъжници. И не ни въвеждай в изкушение, но ни избави от Лукавия! . . . “ (Мат. 6, 5 – 13 / Лука 11, 2 – 4). Тази молитва е еднаква за всички християни и се казва при всеки добър случай, като се започва и завършва с кръстния знак „В името на Отца, и Сина, и Светаго духа. Амин!“ Запомнете я!

Много патрули по света започват сборовете си или ги закриват с кратка молитва. Но правете това само ако повечето от скаутите го желаят и времето е подходящо. Ако всеки бърза след сбора да се прибере у дома или пък родителите му го чакат отвън, тогава молитвата се претупва. По-добре е да намерите друго по-подходящо време. Ако пък някой не желае да се включи, то нищо от това, стига да е проявил уважение към чувствата и вярата на приятелите си. Ще е имал първия си урок по търпимост!

Какво да казваме в молитвите си? Помни, че невинаги е необходимо да казваш нещо. Понякога е добре и да помълчите, така че и ти, и другите да останете с мислите си за това, кое е важно. Затворете кръг и помълчете, може да запалите и свецица. Отначало може да ви се види чудато или да ви смути. Ако е така, опитай пак след седмица-две и може да стане така, че да ви допадне да бъдете сами с мислите си. Това също е начин на разговор с Бога.

Ето няколко кратки молитви, съчинени и казвани от английски скаути:

– Мили Боже,

Благодаря ти за тази вечер, за радостта и за игрите, за нещата, които научихме. Моля, помогни ни да правим всич-

ко, което трябва с радост и ни помогни да спазваме скаутския закон и обещанието. В името на Исуса Христа. Амин!

– Отче наш,

Ние Ти благодарим за даровете, които ни даваш. Дарове като обич, мир и радост. Помогни ни да ги споделяме. Амин.

– Мили Боже,

Млагодаря Ти за природата, която ни обкръжава, за растенията, за животните, за поточетата и за планините. Помогни ни да запазим този свят, който Ти си създал. Амин!

– Мили Боже,

Благодаря Ти за слънцето, което ни грее. Благодаря Ти за дъжда, който кара тревата да расте. Благодаря Ти за звездите, които светят нощем. Благодаря Ти за нашите семейства и нашите приятели. Благодаря Ти, Боже, за всичко, което си ни дал. Амин!

– Татко наш,

Дай сили на тези, които ни управляват, дай им знания и власт да взимат решения, които са правдиви и разумни и такива, каквито Ти би искал те да са. Помогни ни да ги уважаваме и когато не сме съгласни с тях, да протестираме и да спорим в мир, учтиво и с разбиране. Амин!

– Господи,

Моля помогни ни да сме като братя и сестри с всички скаути и да не си търсим кривици, научи ни как да работим и да живеем заедно като добър патрул. Амин!

И една молитва на ровери (Venture Scouts) :

– За тогава, когато понякога не сме се грижили за красотата на земята;

Всички: Господи, прости и ни помогни.

– За тогава, когато сме си пиляли способностите или сме отказали да ги ползваме в помощ на другите;

Всички: Господи, прости и ни помогни.

– За тогава, когато сме таили зло в сърцата си, когато сме мачкали други хора или сме ги пренебрегвали и пораждали омраза;

Всички: Господи, прости ни и ни помогни.

– За тогава, когато сме предпочитали свада вместо мир,

лошото пред доброто, омразата пред обичта;
Всички: Господи, прости и ни помогни.

Говорихме си за тези неща, защото в дълбочината си те са много човешки. Трябва да знаеш, че са малко големите учени, именитите просветители или водачи на народите си, които да не са били и искрено вярващи люде. Тяхна е била винаги и дълготрайната победа! Християнската нравственост стои в основите на всичко добро, което Европа е дала на света и затова те съветвам да отделиш малко време да се запознаеш ти сам с тези истини, направо от извора – прочети поне едно от четирите евангелия, например според Йоан, един от учениците на Христа.

Ти знаеш вече, че твоите скаути винаги ще те следват, бъди им добър пример във всичко! Но ги и запази от злото. Днес се ширят различни секти, различни лъжепророци и от изток и от запад, които с песен, с благи думи и с мними чудеса посягат към душите на младите. Те крият опасност, пазете се от тях, момчета и момичета! И Господ да ви пази!

... „Това беше един наистина дълъг разговор, но същевременно и краят на всичко най-важно, което трябваше да ти кажа като на патрулен водач. В следващите вечери ще си поговорим вече за самото скаутското движение, за неговите истини и неговата структура. А сега отдавна преваля полунощ, виж че и Орион вече се подава на изток, пък и огънят съвсем е загаснал. Да го догасим за всеки случай и да се прибираме по палатките, че и застудя! Лека нощ!“...



СКАУТСТВОТО КАТО ИДЕЯ И ОРГАНИЗАЦИЯ

Принципите, целите и методът; Обещанието и законът; Доброто дело; Духовните измерения на скаутството; Скаутската организация.

... „Хвърли още няколко съчки в огъня и седни удобно. Разговорът ни тази вечер, пък и следващите две, нарочно оставих последни. Ще говорим за неща, които са важни, но не са решаващи за това, как да водиш патрулчето си. Но ти все пак трябва да ги знаеш“...

ПРИНЦИПИТЕ, ЦЕЛИТЕ И МЕТОДЪТ – Сигурен съм, че отдавна вече подозираш, че скаутството е нещо по-различно от кое и да е спортно, туристическо или ловно-рибарско дружество, въпреки че в него има по нещичко от това, което дава всяко едно от тях. Но в скаутството има и нещо повече, при това нещо много съществено. Какво е то, как и с какви средства скаутството го постига, за това ще поговорим сега.

Нека по ред разгледаме принципите, целите и метода на скаутското движение, такива, каквито са приети днес. Това са тези основни определения, върху които е изградено скаутското движение. И докато в различни страни и при различни условия скаутството допуска една или друга външна форма, приспособена към дадено общество, то неговите основни положения са неизменни и общи и те са това, което обединява скаутите навсякъде по света. Следващите формулировки, които са в основата на движението, са приети от 26-та Световна скаутска конференция в Монреал през 1977 г. след обстойно проучване на съществуващото положение на нещата. И са последните засега.

Най-общо скаутското движение се определя като „доброволно, неполитично образователно движение за младежи, открито за всички, без разлика на произход, раса или вяра, стоящо в съгласие с целите, принципите и метода такива, каквито са създадени от Основателя му“

Трябва веднага да се отбележи, че едва ли е възможно с едно единствено определение да бъдат представени всички страни на скаутското движение. Нека сега се спрем малко по-подробно върху отделните ключови думи, които са дадени там.

Думата „движение“ в предишното определение говори за поредица от организирани дейности, които направляват нещата в една и съща желана посока. Това предполага както определена цел, която искаме да се постигне, така и някаква организация, която да действа за осъществяването ѝ.

Под „доброволност“ в скаутството трябва да се разбира това, че всички негови членове – млади, както и стари – влизат и остават в движението по собствената си свободна воля и убеждение, както и това, че доброволно приемат основните му положения. Всички възрастни водачи също така работят доброволно и за труда им в организацията не им се заплаща нищо.

Това, че движението е „неполитично“ означава, че то не се стреми към власт, въпреки своето значително обществено влияние, а има като единствена цел образоването на своите членове. Тази неполитичност и необвързаност е „условие без което не може“ и е заложено в устава на организацията. От друга страна, обаче, една от целите на скаутството е да възпитава съзнателни и отговорни граждани, което не може да бъде осъществено откъснато от политическите реалности на страната. И в допълнение, движението се опира на редица правила на поведение, на норми, на вярвания, както и на дълбоко демократични принципи, които в крайна сметка не могат да не се отразят върху възгледите и поведението на членовете му.

Съществен белег на скаутството е това, че то е „образователно“ движение, въпреки че на пръв поглед това не се забелязва и още по-малко се чувства от младите му членове. Образованието се определя като процес, който води до цялостно развитие на способностите на личността. Такава е и целта на скаутството, по която причина то едва ли би могло да бъде причислявано към развлекателните занимания, както често се приема от някои. При това, образованието е много повече от придобиване на знания – по собствените думи на Основателя, Бейдън-Пауел „... В това трябва да се вижда главната цел – не само да се дават наставления, а да се образова, т. е. да се остави момчето само да се научи, по собствено желание да придобие тези качества, които по-късно ще изградят характера му“. Естествено това сега се отнася и за момичетата.

Скаутството е „младежко“ движение и в него възрастните имат ограничена и строго определена роля. Тяхната зада-

ча е единствено да подпомагат младежите и да ги насочват към постигане на целите, такива, каквито в повечето случаи те сами са си поставили. Възрастовите граници за оставане в Движението не са строго фиксирани – движението предлага подходящи задачи за всяка възраст.

И накрая скаутството е „отворено“ за всички, без каквато и да е дискриминация, разграничаване, по отношение на социален произход, народност или религиозни възгледи. Достатъчно е само придържането към принципите на движението и към религията на семейството.

Скаутското движение има за своя цел „да допринесе за развиване на цялостния физически, интелектуален, обществен и духовен потенциал на младия човек като индивид, съзнателен гражданин и член на своето общество в местен, национален и международен план“. Или, казано с други думи, да направи от момчето или момичето пълноценни и полезни хора, способни да се справят с всяка работа и да преодоляват всяко затруднение, с което животът може да ги изненада.

Такова заявяване на целите, които си поставя скаутството, го определят като движение с образователен характер, което да подпомага за всеобщото развитие на способностите на личността. Известно е, че отделните измерения на човешката личност – физическо, интелектуално, социално и духовно – не могат да се развиват успешно, когато са отделени като самостоятелни и независими едно от друго. Процесът на това развитие е общ и нищо добро не се получава, ако хармонията се наруши и едно или две от тези способности вземат превес над другите. Именно тази хармония е постигната успешно от скаутството.

Много важно е да се разбере, че скаутството допълва единствено това, което нормалната образователна система пропуска, без да си е поставяло за задача да я измества. И още, другата от основните цели на скаутството – създаването на отговорни граждани, хора на едно гражданско общество – трябва да се възприема в значително по-широк контекст. Нека помним, че всеки човек е различен от другите, че той е индивид, личност. И че тази личност трябва да се вгради в обществото си, което от своя страна е част от други структури: окръг, област, страна. А тя, страната, е част от света – ето ти една огромна международна общност, ставаща с всеки ден все по-взаимнозависима. Отговорният гражданин – а такъв ще станеш и ти някога – трябва добре да съз-

нава своите права и задължения в рамките на тези общности, към които така или иначе принадлежи и той.

Принципите от своя страна са онези правила, вярвания и убеждения, които следва да се съблюдават и поддържат, за да се постигне предназначаната цел. Те представляват определен код, или правила на поведение, характеризиращо всички членове на дадено движение. Що се отнася до скаутството, то се основава на три принципа, които могат да бъдат формулирани като „Дълг към Бога“, „Дълг към другите“ и „Дълг към самия себе си“ – което ще рече, отношението ни към духовните ценности, към обществото и към самите нас. Тези три принципа намират своето отражение в Обещанието, което дава всеки скаут, което си го дал и ти. Сега да обсъдим тези принципи по-подробно:

– **Дълг към Бога.** Този първи скаутски принцип може да бъде определен като „придържане към духовните начала и лоялност към религията на дедите ни, както и поемане на задълженията, които произтичат от това“. Виждаш, че това определение поставя на равно всички религии, но същевременно поставя условието, всеки скаут непременно да има вяра. Внимателният анализ на трудовете на Бейдън-Пауел показва, че представата за „сила над човека“ е дълбоко заложена в скаутството още от самото му начало. Това има за цел да подпомогне младия човек да се извиси над грубо материалното, да открие за себе си духовните ценности запазени за нас от миналите поколения. Пълноценен бива този човек, който вярва в моралните добродетели, заложени в неговата вяра.

– **Дълг към другите.** Тук се включват няколко основни възгледа на движението, които се отнасят до отговорността ни към обществото, в което живеем. Дългът към другите може да се определи като „лоялност, вяроност към Отечеството, насочена да подпомага и да развива местния, националния и международния мир, както и взаимното разбирателство и сътрудничество, едновременно с взимане на участие в развитието на обществото, като при това се признава и уважава личността на човека и целостта на живата природа“.

Първата половина на това определение показва, че верността към отечеството не означава, че тя трябва да бъде тесногръда и шовинистична, а да стои в съгласие с усилията за мир и разбирателство на всички нива. От самото си създаване насам скаутството винаги е наблягало на братст-

вото и разбирателството на младите хора от всички страни. Многобройните международни срещи и събирания са само едната страна на тази идея. Другата, значително по-важната, е дълбокото чувство на приятелство между скаути от всички страни, породено от ежедневната им дейност и програмна еднопосочност.

Участието на скаута в развитието на обществото също трябва да се разбира в по-широк смисъл. На първо място всеки скаут трябва да направи нещо добро за деня, да допринесе с нещо за това, светът около нас да стане по-добър, да отдаде някому заслуженото внимание и уважение, да опази общественото имущество. Да се включва в обществения живот според възможностите си.

Отношението към другите се изразява и в запазване на природната среда – естествената сцена на всички скаутски дейности. Трябва добре да се помни, че пространството, обитавано както от човека, така и от всички други живи организми в него, представлява едно неделимо екологично цяло. Всяко увреждане дори и на една само малка част от него се отразява рано или късно върху цялата тази система.

– **Дългът към самия себе си.** Този принцип се определя като „отговорност за развитието на собствената си личност“. Това подсказва, че всеки един от нас сам е отговорен за това, което прави със себе си и което прави за развитието на своите способности. Скаутството само предоставя подходяща възможност за изява. Тук особено положителна роля играят **скаутското Обещание и скаутският Закон.**

– **Скаутският метод.** Той може да бъде определен като средствата или стъпките, следването на които води до постигане на предназначаната цел. Когато обслужва едно движение, тогава методът трябва да се основава на принципите му, какъвто е и случаят при скаутството.

Скаутският метод е колкото прост, толкова и действен. Той се определя като „система за постепенно самообразование“, основана на:

- **Едно Обещание и един Закон;**
- **Учене чрез практика;**
- **Членуване в малки групи;**
- **Интересни и предизвикателни програми.**

Особеното на скаутският метод – това, което трябва добре да се осъзнава от всички, които го прилагат, е, че елементите, които го съставят, не могат да просъществуват от-

делно. Те се обединяват в една много жизнена възпитателна система, основана на постепенното самообразование на младите хора, върху основата на личния опит. Ролята на единственият възрастен тук, на скаутмастера, е много особена и деликатна и за да бъде успешна, тя трябва да не се натрапва. Нека разгледаме поотделно елементите на този метод:

Едно Обещание и един Закон. Те стоят в основите на движението от самото му създаване и са най-значимият фактор, въздействащ за съблюдаване на принципите му. Те са практически идентични за всички скаутски организации по света. И докато Обещанието звучи винаги еднакво, то в Закона се допускат известни вариации, но такива, които да не водят до принципни различия. При това положение, за да се гарантира запазването на скаутския им дух, Законът във всички случаи трябва да бъде съгласуван и одобрен от Световната организация на скаутското движение (WOSM).

И Обещанието, и Законът са носителите на етичните принципи на скаутството, но това не се натрапва и дори много рядко се осъзнава. По-същественото е, че с тях ти се посвещаваш на определен код на поведение, което приемаш за свое пред група свои връстници. Това става непринудено, без задължение от какъвто и да е вид, само като обявяваш желанието си да се придържаш към тях „според силите си“.

Учене чрез практика. Това е друг съществен елемент на скаутския метод – ученето чрез непосредствено активно участие в процеса. Защото нищо от това, което сме учили без да сме го правили, или поне участвали дейно при усвояването му, не оставя трайна следа у нас. Както пише Бейдън-Пауел „... момчето винаги е по-склонно да действа, отколкото да приема указания“. Идеята е, наученото да е резултат на наблюдение, на опит и на лично участие във всичко. Програма, която не се основава на ученето чрез практика, ученето чрез лично участие и действие, едва ли може да се счита за скаутска.

Членуване в малки групи. Този трети елемент на метода се основава на отдавна осъзнатото предимство на малката група в процеса на социализацията на личността, в приобщаване на младия човек към обществото и живота.

Малкият брой момчета или момичета в групичката, наречена скаутски патрул, и постоянният характер на взаимните

връзки там, въвличането на всички от групата за постигането на поставените цели, доброто опознаване на възможностите и качествата на всеки един от членовете, приятелските отношения, съпроводени с чувството за свобода и инициативност – всичко това представлява идеалната среда за израстването на всички вас. Това е среда от равни на теб връстници, в която ще можеш да се чувстваш необходим и едновременно да знаеш, че ти се чува думата.

Малката група дава отлична възможност на младежа за постепенното развиване на чувството за отговорност и съответно за поемане на отговорност, като с това го приучава и на самостоятелност. Това спомага за развиването на характер и ще ти позволи да придобиеш увереност в себе си, ще те научи както да сътрудничиш, така и да ръководиш и да взимаш отговорни решения.

Ролята на възрастните, на скаутмастера и на неговия помощник в този процес е ограничена, но съвсем не маловажна. Сложната им задача се състои в това да те направляват, да те подпомагат в това ти сам да откриваш своите възможности за поемане на все по-големи отговорности както в патрула, така и в организацията и по-късно в обществения живот. На тази роля не трябва да се гледа като на упражняване на строг контрол и налагане на воля. Искане се много такт и разбиране и скаутмастерът трябва добре да съзнава това, защото младият човек може да се развива добре единствено в среда, пропита от заслужено уважение и зачитане на по-възрастните. Правилно приложено, такова отношение дава основата за искрен диалог между поколенията, което е от полза и за двете страни. Трябва да се подчертае веднага, че скаутмастерите трябва да проявяват такива качества и да имат такова поведение, че момчетата и момичетата около тях неволно да ги взимат за пример и да ги имат като поведенчески еталон, достоен да бъде подражаван.

Интересна и предизвикателна програма. И трите елемента на скаутския метод намират своето отражение в скаутската програма, която представлява едно обобщение на дейността на младите в скаутското движение, на всичко, с което те се занимават.

Тази програма не трябва да се разглежда като нещо фиксирано и веднъж завинаги дадено. Тя се променя и развива с течение на времето, за да може да се приспособява

постепенно както към израстването на скаута, така и към променящата се действителност на окръжаващия го свят.

За да има успех, тази програма трябва да стимулира и да предизвиква, т. е. да отговаря на стремежите, интересите и желанията на самите участници в нея, да се предлага и да се приема от тях. Една добре балансирана програма трябва да обхваща игри, полезни знания и обществени задължения. Хармоничното и в добро съотношение комбиниране на тези елементи е сигурната гаранция за това, тя да радва скаутите и с това да осигурява постигането на поставената образователна цел.

Още от самото създаване на движението природата и животът под открито небе са били считани като идеалната рамка за скаутска дейност. Бейдън-Пауел дава на основния си труд „Скаутство за момчета“ (1908 г.) подзаглавието „Едно ръководство за възпитаване на добри граждани чрез уудкрафт“ и по-нататък определя думата уудкрафт като „знания за животните и природата“ (Според Оксфордския речник „уудкрафт е познаване на условията в гората, умения да се оправяш из нея“ или казано по-простичко – умения и знания, полезни сред природата). Но за скаутите животът на открито, сред природата, не е самоцел. Такъв живот, както нищо друго, стимулира чрез многообразните си предизвикателства цялата воля и изобретателност на младия човек и го учи да търси и да намира решения, каквито в педантично организирания съвременен град никога няма да му се налагат. Да не забравяме още и това, че природата изиграва съществена роля и за развитието на духовните ценности и за прякото възприемане на чувството за „Сила над човека“, за Бога, у младите.

От друга страна, от гледище на общественото развитие, съвместното преодоляване на трудности, взаимното опазване от рискови ситуации и колективната борба за задоволяване на жизнените нужди създава една мощна връзка между членовете на групата. А това от своя страна ще ти позволи да разбереш по-добре смисъла и значението на това, да се живее в общество.

ОБЕЩАНИЕТО И ЗАКОНЪТ – Обещанието, което дава всеки скаут, както и скаутският Закон, са крайъгълният камък на скаутския метод, те са особеният белег на цялото движение. Те са нещото, което отличава скаутството от всички останали младежки движения. Поemanето им от

момчето или момичето и доброволното придържане към тях като към код на поведение – най-често за цял живот – отличават момчетата и момичетата скаути от останалите им връстници. **Самото Обещание**, забележи, че то не е клетва(!), е простичко. То гласи, приблизително еднакво формулирано на всички езици, **така:**

Давам честна дума, че ще се старая според силите си

– да изпълнявам дълга си към Бога и Отечеството,

– да помагам на другите,

– да спазвам скаутския Закон.

Казаното в Обещанието означава, че нищо няма да те подведе да нарушиш дадената пред връстниците си дума, че ти винаги – колкото и да ти е трудно понякога – ще се стараеш да я спазваш. Естествено никой не очаква, че винаги ще успяваш в това. Важното е, че ти винаги ще си се старал, според силите си, да го изпълняваш.

Първото изказване на това обещание изисква от нас придържане към **главните духовни ценности**. На първо място, вяност към религията на дедите ни, към традициите и обичаите, които я изразяват и изпълняване на задължението, които произтичат от това. Тук се има предвид всяка религия, независимо коя, приета от обществото, в което живееш и от семейството ти – за мнозинството от нас това е християнството. Защото никой досега не е успял да докаже убедително, че над нас не съществува нещо, много по-силно от нас самите, което ръководи и решава съдбините ни, което бди над нас и ни закриля. За мнозина животът без Бога е немислим. Ще го разбереш и почувстваш и ти. Тогава ще знаеш, че си пораснал.

Равен на дълга ни към Бога е и **дългът ни към Отечеството**. Но нека разбираме това в по-широкия му смисъл, като вяност към заветите на предците ни, към народа ни, към демократично избраните му ръководители и към законите на страната, както и съпричастност към нейните проблеми и към всичко, което я представлява – природа, исторически паметници, културно наследство и обществото като цяло. Всичко това обаче в хармония с осъществяването на мир и спокойствие на местно, а също така и на национално и на международно ниво, за постигане на разбирателство между хората и взаимното зачитане на човешкото достойнство.

Обещанието да се помага на другите изисква от теб да си винаги с отворени очи за нуждите на тези около теб – ро-

дители, съседи, приятели, познати или дори случаен минувач – и да бъдеш готов да подадеш ръка за помощ. Винаги, когато можеш и с каквото можеш. Няма никакво значение, дали тази помощ е голяма или малка, дали си помогнал на стар човек да пресече улицата или си успял да предотвратиш паника при възникнал пожар. Единственото, което е от значение, е да си винаги с добро сърце и отзивчив към околните. И помни добре, че доброто дело не струва пукната пара, ако при извършването му си си мислил за това, какво ще ти е възнаграждението!

Що се отнася до спазването на скаутския Закон, и това е „условие, без което не може“. Неспазването на скаутския Закон премахва главния белег, по който се отличава скаутът от останалите му връстници. При системно и съзнателно пренебрегване на Закона, това може да стане причина за изключване на някое момче или момиче от редовете на движението. То просто не е скаут. Може би тук е и мястото да се отбележи, че да се чувстваш скаут и да останеш скаут не е работа за всеки – в движението остават най-често само тези момчета и момичета, които и без друго са се придържали поне към половината от повелите на Закона още преди да са се приобщили към организацията.

Скаутският Закон е бил винаги, от зараждането на движението и до ден днешен, основното средство за осъществяване на исканите положителни промени в съзнанието и поведението на момчетата и момичета скаути. Подобно на Обещанието, Законът също е формулиран еднакво при повечето от скаутските организации по света и той не изисква нищо, което едно момче или момиче да не може да изпълни при съвсем малко добра воля. Оригиналната редакция на Закона е дадена от Бейдън-Пауел още в първия му труд „Скаутство за момчета“ (1908 г.) и отразява нравствените норми в Англия около началото на века. Промените, настъпили оттогава насам, както в обществото на Англия, така и на много други страни налагат едно по-съвременно формулиране на Закона, със звучене, разбираемо и по-близко до мислите и чувствата на съответната страна, на нейната култура и традиции, но винаги оставащо вярно на духа, фундаменталните истини и вярвания на движението.

Подобни закони и строго спазвани норми на поведение са имали в миналите времена всички затворени общества. Имали са ги японските самураи и бойците Зулу, индианците

и младежите от древна Елада, средновековните рицари и нашите хайдути. За всички тях почтеността, защитата на по-слабите, подпомагане нуждаещите се и уважението и закрилата на жените са били строго съблюдавано задължение.

Законът на рицарите от кръглата маса на крал Артур е взет от Бейдън-Пауел като пример при съставянето на десетте точки на скаутския Закон. **Днешната официална редакция на скаутския Закон звучи така:**

- 1. Скаутът е честен и може да му се вярва;**
- 2. Скаутът е верен;**
- 3. Скаутът е длъжен да бъде полезен и да помага на другите;**
- 4. Скаутът е приятел на всички и брат на всеки скаут;**
- 5. Скаутът е вежлив;**
- 6. Скаутът е приятел на животните;**
- 7. Скаутът се подчинява безпрекословно на разпоредбите на родителите си, на патрулния водач и на скаутмастера;**
- 8. Скаутът се усмихва и подсвирква при всяка трудност;**
- 9. Скаутът е пестелив;**
- 10. Скаутът е чист в мислите, думите и делата си.**

В този си вид Законът е заложен в Конституцията на Световната организация на скаутското движение и е почти същият, като Закона, формулиран навремето (1908 г.) от Бейдън-Пауел. Много скаутски организации го запазват в този му вид и до днес. Но от онова време са минали 90 години, Европа е изстрадала две световни войни и е преживяла една техническа революция, както обществата, така и духът на младите се е изменил значително. И много от големите скаутски организации следват тези промени. Скут дьо Франс, най-голямата френска организация запазва десетте точки, но осъвременява звученето му и слага акцент на вярата. Скаутската Асоциация на Англия прави още една крачка, като не само че осъвременява Закона, но го и съкращава до седем точки. Бой-скаутите на Америка (САЩ) запазват от Закона само ключовите думи. Във всички тези случаи обаче неизменен остава духът на този Закон, за което и следи Бюрото на Световната организация на скаутското движение.

Сега нека разгледаме поотделно главните ключови

думи, които са дадени тук и които се срещат без изключение във всички известни формулировки на скаутския Закон, и да се спрем на тяхното тълкуване:

– Да си честен и да държиш на думата си значи околните да могат да разчитат на теб, да ти имат доверие. Да знаят, че когато си казал нещо, без дори да е необходимо да си го обещал, че ще го изпълниш, няма да забравиш, няма да се отметнеш. Независимо от това, че понякога изпълнението може много да те затрудни. Затова винаги премисляй добре, преди да си поел някакво задължение. Но поемеш ли го веднъж, ти трябва да го изпълниш. Тогава ще казват за тебе, че си честен, коректен спрямо хората и ще те уважават. Само така можеш да разчиташ на това, че ще се вслушват и в мнението ти по каквото и да е въпрос. Просто – винаги трябва да може да ти се вярва. И помни добре: можеш да си позволиш (но по-добре никога не го опитвай!) да излъжеш само веднъж. Това рано или късно се разкрива и сетне никой вече няма да ти вярва. Може да се случи преценката ти за нещо да не е била точна. Тогава не се стеснявай да поемеш отговорността за станалото. Отчети грешката си и поправи доколкото е възможно произтеклата от това беда. Така се изгражда доброто име, което ти е необходимо както сега сред приятелите, така и по-късно в бъдеще. То ще ти помогне да заемеш заслужено положение в обществото, да те зачитат на работното ти място, да имаш истински приятели. Ти трябва да вярваш сам на себе си. Трябва сам да си съдник за доброто и лошото, което правиш. Живей и действай така, че никога да не ти е неудобно от стореното. Само така ще заслужиш уважение.

– Да си верен, да си лоялен, значи да държиш здраво на тези, с които веднаж си се свързал с дума или обещание, еднакво на хората или на идеите. Вярността започва от семейството, от приятелите, от водачите ти, от твоето общество, от народа ти. Всички те трябва да знаят, че когато трябва, ти ще си с тях. Те трябва да могат да разчитат на теб. Твоят патрул трябва да може да ти се осланя, тъй както и ти разчиташ на него. Вярността към отечеството, освен това, се изразява и с уважението ти към националните му символи, знамето, герба и към всички институции на държавата, изразява се с участието ти в утвърждаването на демократичните принципи в обществото, със старанието ти да направиш за него възможно най-доброто, на което си способен.

– Да бъдеш вежлив и внимателен към околните си е почти задължително условие в съвременното общество. Любезността съвсем не е израз на слабост, а напротив. Скаутът се отнася с другите така, както би искал да се отнасят и те с него. Без особена необходимост не причинявай болка никому и за нищо. Да си внимателен, значи да си готов да се отзовеш на нуждите на други, да помагаш винаги, когато имат нужда от теб. При това винаги с усмивка и с добра дума. Всъщност никак не е трудно да бъдеш внимателен с тези, с които се разбираш и които са ти приятели, или с по-слабите и имащи нужда от помощта ти. Значително по-трудно е да намериш подходящия тон с хора, които не познаваш или които са ти неприятни, с които имаш някакво разногласие. Всички ние живеем в свят, излишно пълен с яд, злоба, страх, жестокости, с войни и конфликти. Да проявяваш любовност и внимание към тези около теб е сигурна противотрова на озлоблението и насилието. Пък и запомни: животът е като огледало – усмихнеш ли му се ти, отвърща ти с усмивка и той! Но вниманието ни не бива да се ограничава само до хората около нас. Бъди внимателен и отзивчив и към нуждите на всяка животинка, към природата около нас. Бъди внимателен и със земята, уважавай всичко по нея, съдействай за опазването на природните ресурси, щади я и при поход и при лагеруване.

– Да чувстваш като брат всеки скаут създава един особен вид приятелство, което най-добре ще забележиш при различните скаутски срещи и особено при международни такива. Където и да е, когато срещнеш някого и се разберете, че сте скаути, или дори че някога сте били скаути, ще видиш, че отношенията ви стават изведнъж по-различни, някак по-топли. Винаги имаш усещането, че до тебе има някой, който е готов да те разбере и да ти помогне. Какъвто и да ти е проблемът, винаги ще се намери някой скаут, който да ти помогне. При това, не само скаут от твоя патрул или отряд. Той може да е скаут и от другия край на света! Готовност да се отзовеш като брат на всеки друг скаут, естествено трябва да имаш винаги и ти. Това е голямото скаутско братство.

– Да си смел при трудности, виж, това вече е нещо по-различно! Смелост се изисква от всички нас във всеки миг от живота. Не само когато трябва да рискуваме, за да спасим някого от пожар или порой. Смелост се изисква, понякога дори повече, когато трябва да защитим нашите възг-

леди и нашето мнение, ако то се различава от това на останалите. Да отстояваш това, което смяташ че е право, дори и когато ти се подиграват за това или когато те заплашват. Смел си винаги когато отстояваш вярванията си, независимо какво си мислят другите. Смел си, когато говориш истината, която други не искат да чуят, когато си признаеш грешката и намериш сили да се извиниш за нея и когато поемеш отговорност за направеното. Смел си, когато откажеш първата предложена ти цигара или когато не посегнеш към чашката алкохол или към „тревичката“, независимо кой и колко съблазнително или с каква закана ти ги предлага. Истински смел си, когато се застъпиш за правата на другия, въпреки че знаеш какво може да ти струва това. Твоята смелост винаги ще бъде оценена правилно от другите, но ти ще знаеш, че си постъпил точно така, както ти е повелявала съвестта и чувството за дълг и както казват, да не те е срам да се погледнеш в огледалото! Като заговорихме за смелост, все ми се струва, че няма да съм ти казал всичко, ако не спомена и това, в труден час никога да не се отчайваш, да не се предаваш, да не захвърляш „пушката в просото“. Колкото и да е тежко понякога, колкото и безнадеждно да изглежда, продължавай да вярваш в силите си, да изцеждаш и последната капка от възможностите си и да търсиш изход. А изход винаги има, не се отказвай, защото крайната победа може да се крие зад последното малко усилие. За да не си казваш по-късно „Ех, да бих издържал още само миг . . .!“ Продължавай борбата и след най-жестокия удар, когато нещата изглеждат най-зле, доброто е най-близо. Ти чувал ли си приказката, разказана от Бейдън-Пауел, за двете жаби, попаднали при вечерната си разходка в гърне със сметана? Едната веднага се отпуснала – в такова нещо тя никога не била плувала, нито пък майка ѝ, пък и доколкото си спомняла, не и баба ѝ. Отпуснала ръце и потънала, за да не изплува никога повече. Но другата – охо, това пък какво е, никога не съм попадала в такова нещо, но я да видим какво може да се направи. И заритала, плескала, плувала и пак продължавала да плеска със сетни сили вече, докато . . . от сметаната се избила бучка масло. Стискайки душа в зъби, жабката се покатерила на нея и се спасила! Струва си да запомниш това, нали?

– Да си пестелив и да не си пилееш времето значи да използваш всеки миг за нещо полезно. Вечер, преди да

заспиш, се опитай да си припомниш какво полезно си свършил днес и да си направиш равносметката. Помогнал си на майка си при пазаруването. Друго? Доволен ли си от направеното? Старателно ли си го направил или можеше и по-добре? Какво ще правиш утре? Ще имаш ли случай да припечелиш или спестиш нещо? С припечелените средства или със спестеното ще можеш да си купиш униформа или нова раница. Тях сигурно ще пазиш много по-старателно. Помни, че всичко около теб е създадено с труда на по-големите, на родителите ти, които не са си пилели времето, не са прахосвали припечелените с труд средства. Използвали са ги за нуждите на семейството или за да помогнат на някого в нужда. Така трябва да правиш и ти. Друг израз на пестеливост е това, да пазиш личната и обществена собственост и да имаш добро отношение към средата, в която живееш. Всичко, което притежаваш лично или което те обгражда – от стола, на който седиш, до тролейбусната спирка, от касетофона ти до водоскока в парка – е резултат на труд, на много труд на възрастните около теб. Пази ги. Ако спомогнеш с нещо за тяхното запазване, усилията, необходими за възстановяването на повредите, биха могли да бъдат използвани за това, светът около вас да стане по-удобен и по-красив. Иска се само малко внимание и от твоя страна!

– Да си винаги готов да помагаш на другите е висша човешка и християнска добродетел и за това изискването е заложено както в Обещанието, така и в практиката на ежедневното „добро дело“ на скаута. Дръж винаги очите си отворени и имай готовност да се притечеш на помощ, да подадеш ръка, както се казва. Но само когато почувстваш, че помощта ти е желана. За това никога не пропускай въпроса „Извинете, мога ли да ви помогна?“, особено когато насреща си имаш непознат. Но в желанието си да помогнеш, не забравяй и известна предпазливост с непознати – ако помагаш в носене на покупки например, никога не влизай в дома им, ако ли от кола те попитат за пътя, стой по-далеч, когато отговаряш, и никога не се качвай в колата, за да им покажеш пътя. Не всички хора са добронамерени.

– Да бъдеш чист в думи и дела е изискване, следването на което е особено трудно днес, когато вестниците, списанията, телевизията и видеофилмите ни представят толкова много насилие и незачитане на живота, когато ни представят човека в най-грозния му вид. Не е страшно да се изцапаш

при работа или игра, лесно след това можеш да се измиеш и да си отново чист. Но има друг един вид мръсотия, която не се измива и с много сапун – лоши мисли и „цапнати“ приказки, ругатни и псувни, цинични вицове или осмиване чувствата на близък човек. Преценката за добро и лошо е само при теб. Облегни се на вроденото си чувство за приличие и уважение към личността на срещния – все едно дали е момче или момиче. Това ще ти помогне да разграничиш красивото от грозното, да бъдеш сдържан в приказките си и отговорен за постъпките си. И още нещо. Като верен ориентир в тази насока могат да ти послужат разказите на добрите писатели, наши – примерно Й. Йовков, или чужди – да речем Дж. О. Кърруд и други. Намери сили да си подбиращ това, което си струва да четеш или да видиш и това което не бива.

Накрая нека обсъдим още нещо много важно – подчинението. Скаутът се подчинява на своите родители, учители и на скаутмастера си – изобщо на по-голямите и по-опитните от него, въпреки че в някои от съвременните скаутски закони това не се казва изрично. Той се подчинява на правилата, все едно дали са писани или неписани, и на законите, установени от обществото, към което той принадлежи. Но, и това е много важно, подчинението се основава на взаимно доверие. Ти вярваш в законността, вярваш на тези, които ти повеляват да извършиш нещо. И го изпълняваш, защото вярваш, че те не биха ти разпоредили да извършиш нещо, което е лошо или грешно. Такъв е случаят, когато семейството очаква нещо от теб, когато скаутмастерът ти нареди да свършиш нещо за отряда, за патрула или за тебе самия. Независимо от всичко това обаче подчинението винаги трябва да бъде направлявано и от твоята лична преценка за добро и лошо. Ако нареждането противоречи на твоите представи за добро, на твоята съвест, тогава намери сили и смелост да кажеш ясно „Не!“. Защото отговорността за извършеното носиш в крайна сметка само ти, направеното или ненаправеното, ще тежат винаги на твоята съвест. Ако си убеден, че даденото нареждане или съществуващо правило не е добро, опитай се да го промениш като използваш установените демократични механизми. Те са заложили в основите и на скаутското движение и можеш да разчиташ на тях.

Така, това беше най-същественото, което можеше да се каже за Закона на скаута, и скаут може да се нарича единствено това момче или момиче, което го разбира и чувства,

което се старая „според силите си“ да го спазва. А това съвсем не е толкова трудно. Опитай и ще видиш!

ДОБРОТО ДЕЛО – Има още нещо, което неотменно е свързано с поведението на скаута – това е ежедневното добро дело. Още на първия скаутски лагер (за него ще поговорим малко по-късно) Бейдън-Пауел разпраща момчетата да отидат до близкото селище и да видят кому и с какво биха могли да помогнат – също както са го правели средновековните рицари. Оттогава и до днес се е запазил обичаят, всеки скаут да направи поне едно добро дело – the good turn – за деня. При това няма никакво значение дали е голямо или малко това, което си направил. С думите на Основателя: „... доброто може и да е съвсем дребно. Може да си пуснал стотинка в шапката на нуждаещ се или да си помогнал на старица да пресече улицата, да си отстъпил мястото си в препълнения рейс, да си махнал бананова кора от пътя, за да не се подхлъзне някой. Това е доброто дело, което трябва да правим всеки ден. И то се брои само, ако ти не си приел никакво обещание за това.“ По-нататък Бейдън-Пауел препоръчва всеки скаут да си връзва възел на кърпата или връзката, за да си припомня, и ако днес не е успял да направи нещо добро, за да го развърже, на следващия ден да направи две добрини. А защо ли е необходимо това? Мисля, че вече можеш да си отговориш сам!

Днес, в този забързан и недоверчив свят като че ли по-малко се набляга на тази практика, пък и може би наистина е по-трудно да направиш някому едно неочаквано добро. Но когато аз бях още скаут много държахме на това и последните две неразвързани възелчета още стоят на връзката ми (по него време връзвахме по едно възелче на всеки край). И когато днес помагам на възрастната си съседка да опъне простора си през двора или напомня на разсеян шофьор, че си е забравил фаровете да светят, все си мисля, че го правя за онези неразвързани две възелчета. Въпрос на навик.

Ще ми се да ти припомня една от позабравените басни на Езоп, гръцкия роб, която съм слушал от баба:

– Господарят на Езоп решил да отиде на баня и изпратил Езоп да види да не би да има много хора там. След малко Езоп се завърнал и рекъл: „Господарю, там има само един човек!“ Зарадван, господарят се отправил към банята и за негово разочарование я намерил претъпкана с хора. Върнал се ядосан и се скарал на Езоп. А той се оправдал: -

“Господарю, пред входа на банята имаше голям камък. Хората се препъваха в него, някои падаха, ставаха и влизаха в банята, без да се обърнат дори. Само един, като видя това, наведе се и отмести камъка, та тогава влезе. Той беше Човек!”. Този човек беше извършил едно „добро дело“!

ДУХОВНИТЕ ИЗМЕРЕНИЯ НА СКАУТСТВОТО – Веднъж вече ти бях казал, че скаутството не е само лагери, походи и връзването на възли, спомняш си, нали? Има нещо много повече в него, което цели да ни направи пълноценни хора, по-богати на чувства, на отношения, на разбиране. Да ни направи хора, които уважават творенията на тази земя и Твореца, който ги е създал и който бди над тях. Да ни даде увереност в нашите собствени възможности и да внуши преклонение пред Силата над нас. Да ни обогати духовно. Та нали човек не живее само с единия хляб!

Духовното развитие на личността е една от целите на скаутското движение и се отразява в програмата му. Но то е нещо по-различно от религиозното развитие, което не е точно пряка задача на движението. Как трябва да се разбира това?

Относно религиозното развитие, скаутското движение изисква от членовете си да се придържат към обещанието си и да се стараят да изпълняват дълга си към Бога, да принадлежат към дадена църква и да изпълняват произтичащите от това задължения. Тук ролята на скаутмастера се свежда единствено до това, да подпомогне скаутите си в изпълнението на това им обещание.

Различно стоят нещата с духовното развитие. Ако се запитаме какво значи духовно развитие и как се свързва то с „изпълняване на дълга към Бога“?, най-трудно ще е да си отговорим на въпроса „Какво Бог всъщност очаква от нас?“. Едното, което е сигурно в случая, е, че Господ очаква от хората да растат и да се развиват. Защото човек се ражда с малко знания и едва с израстването си развива дух и интелект, и това единствено е безспорното.

Затова духовното развитие в най-простата си форма може да се види в израстването на младия човек, и в преминаването му през сложния процес на познанието, на това да бъде самостоятелен, да се справя с живота, да общува с хората, да открива света и да съзнава присъствието на Бога.

За да се подпомогне скаутът да развие своята духовност, ***движението трябва да разкрие за него четири области:***

- *Собственото му Аз;*
- *Отношението му с другите;*
- *Светът около него;*
- *Отношението му към Бога.*

За развитието на собственото Аз скаутската програма дава достатъчно възможности, като способства за развиване на физически здраво тяло и за изграждане уважението към него, способства за развиване на собствена „вътрешна“ дисциплина у младия човек и отговорност за съществуването му.

Патрулната система е тази, която в голяма степен формира развитието на скаута в отношението към другите, позволява му да осъзнае силата на другарството и предимствата на работа в екип, повишава чувството му за отговорност към тези около него.

Тъй като главната сцена на действие на скаутството е на открито, това значително допринася за развиване чувството за света около нас, което се изразява и в загрижеността за този свят и за запазването му.

Отношението към Бога се развива постепенно и се ослабня и на известни традиции. Много скаути, поради особеностите на възрастта им, или възгледите на семейството си, са склонни да оспорват съществуването на Бога. Ако им се помогне да разберат, че има много неща отвъд нашето разбиране, това може да е и първата и решаваща крачка напред. Тук на помощ може да дойде и простичката молитва, изразяваща отношението на скаута към окръжаващата го действителност, изразяваща благодарност или молба за прошка. Еднакво подходяща може да бъде и една минута за размисъл.

Изключително важна в този случай е ролята на скаут-мастера, на водача, който съпътства младия скаут през цялото му развитие с добра дума, със съвети, с внимание и като пример, достоен за подражание.

Бейдън-Пауел самият никога не е разглеждал духовното като нещо откъснато от живота. Той недвусмислено е отстоявал позицията, че скаутството трябва да насочва младия човек да прилага вярата в своето всекидневие, а не само при обряди в определени дни.

Като младежко движение с едно по-особено отношение към същността на живота, скаутството има и определени вярвания и разбиране за този живот, определен код за поведение и преценка за стойността на нещата. Бейдън-Пауел

винаги е приемал, че духовното развитие на младия човек е фактор от първостепенно значение и го е положил в основите на скаутското движение. Това, заедно със зачитането на достойнството на човека, разширява и обогатява душевността и по един естествен начин допринася за вграждане елементите на духовните измерения в скаутското движение.

СКАУТСКАТА ОРГАНИЗАЦИЯ – Всъщност не че не би могъл да се чувстваш скаут и сам. Ако си дал Обещание, ако спазваш Закона, ако си научил необходимото и си заслужил съответната степен, може естествено (казва се „Самотен скаут“, „Lone scout“). Но едва в организацията, в патрула си, сред свои можеш да изпиташ истинската радост от скаутството, да усетиш топлота, приятелство и взаимност както никъде другаде. Ще почувстваш какво значи да не си сам. Тук можеш да правиш неща, които сам не би могъл или пък и да би успял, не би ти било весело – а може би и недостатъчно сигурно. Организацията е тази, която създава подходящите условия за походи, за лагери, за национални и международни жамборета, където се събират стотици, а понякога и много хиляди скаути и ровери от цял свят, за да прекарат няколко незабравими дни. И пак организацията е тази, която носи отговорност за твоята сигурност независимо от това дали си на поход, на състезание или просто на сбор в клубната зала. За всичко това Организацията е натрупала богат опит, който е на твое разположение и ти винаги можеш да го ползваш.

Духът и целите на скаутското движение, за които говорихме вече, се осъществяват чрез Скаутската организация. Тя се е изграждала и усъвършенствала в течение на много десетилетия и с труда и обичта на безброй отдадени на идеята скаути – малки и големи. Нека сега се запознаем, по една опростена схема със структурата на една Скаутска организация – такава, каквато е препоръчана от WOSM и приета в повечето страни, – като изходим от нейните две основни нива, световното и националното (**фиг. 61, 62**).

Целта на Световната организация на скаутското движение (СОСД или WOSM) е да подпомага движението във всички страни по света, като способства за разясняване целите и принципите му, като улеснява неговото разпространение и развитие и като поддържа специфичния му характер. Основана е през 1922 г. в Париж, седалището му сега е в Женева.

I. Световна организация на скаутското движение :

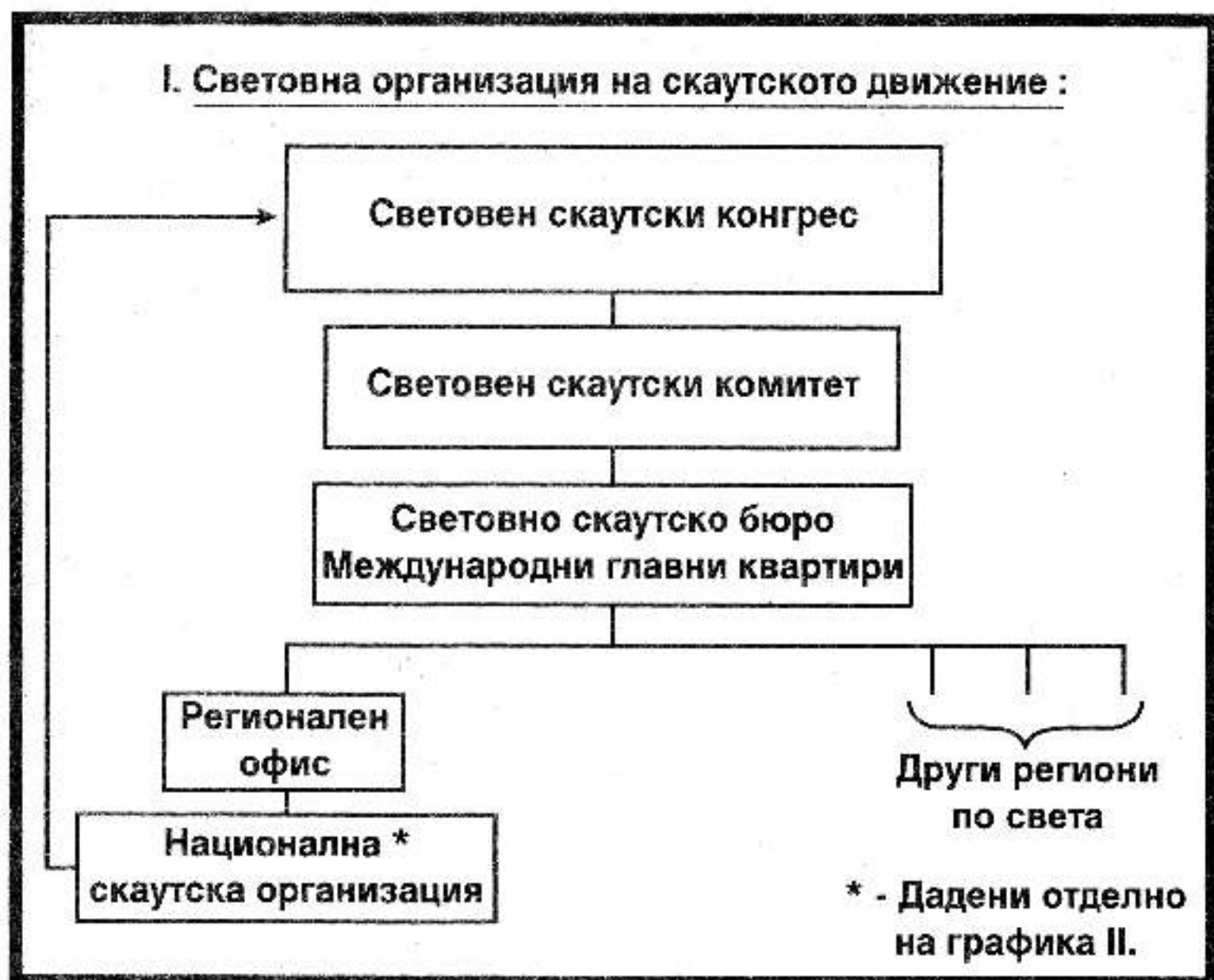

Фиг. 61 Световната организация на скаутското движение

Ръководен орган на СССД е Световният конгрес. Организациите членки се представят на конгреса с не повече от 6 делегата за всяка една страна. Конгресът заседава редовно на всеки три години. Той обсъжда развитието и стандартите на движението, обсъжда кандидатурите за приемане на нови членове или изключването на членове-организации, които са се отклонили от уставните изисквания, избира Световния скаутски комитет, а също така и генералния секретар на Световната организацията.

Световният скаутски комитет е изпълнителният орган на конгреса. Той изпълнява решенията на конгреса и действа от негово име между две сесии, подпомага скаутските организации чрез кореспонденция, чрез провеждане на лектории, препоръчва на конгреса онези организации, които са готови да бъдат приети като нови членове, подготвя следващия конгрес, осигурява финансовите постъпления, поддържа връзки с другите младежки организации. Състои се от 14 – 15 членове с мандат от шест години. Тези негови членове застъпват интересите на Движението без оглед от коя наци-

II. Национална скаутска организация:

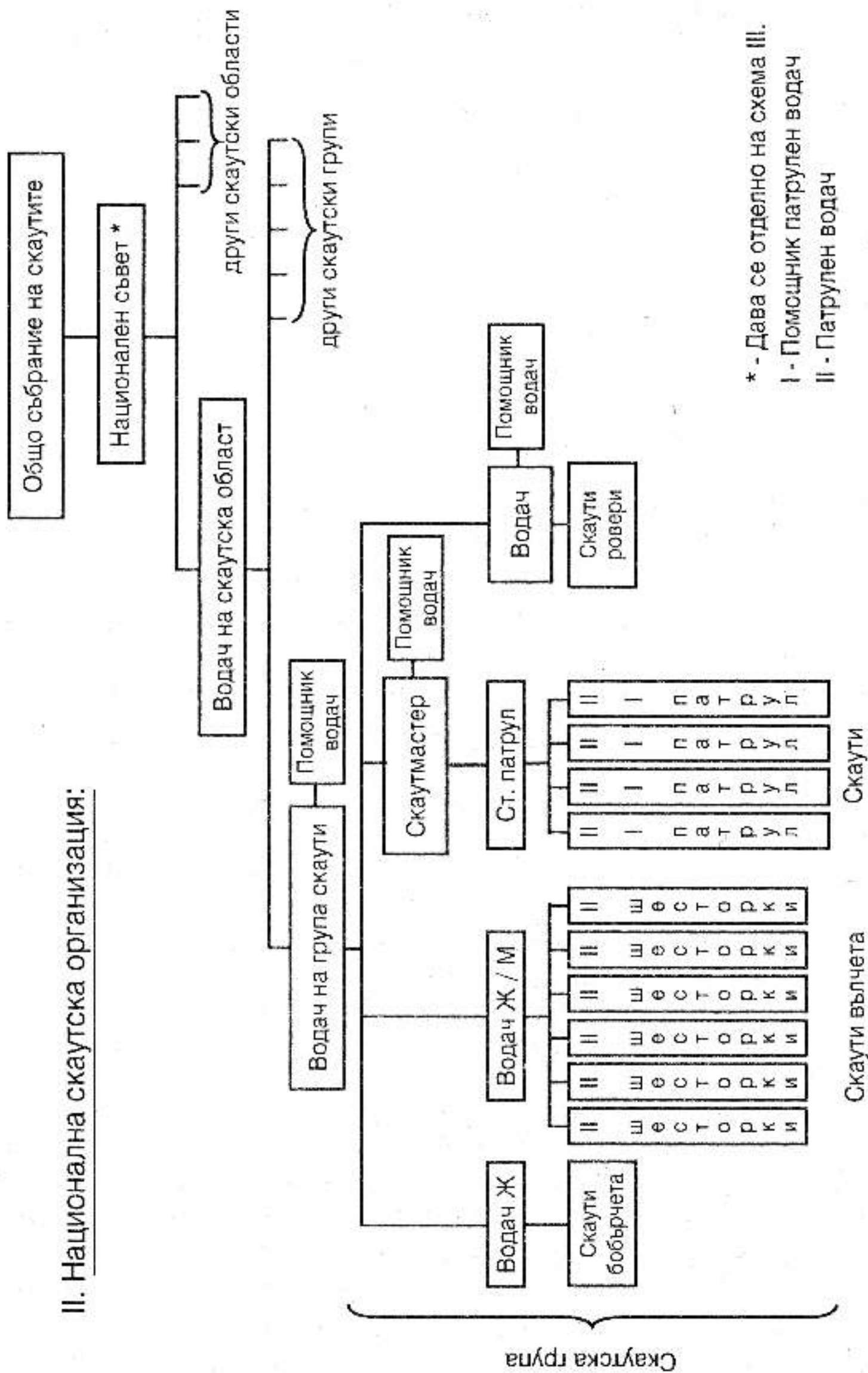

* - Дава се отделно на схема III.
 I - Помощник патрулен водач
 II - Патрулен водач

Фиг. 62 Национална скаутска организация

онална организация или от кой регион са дошли. Организационният комитет заседава обикновено един път в годината.

Световното скаутско бюро служи като секретариат на Световната организация. То се председателства от генералния секретар на СОСД, който бива излъчен от състава на Световния скаутски комитет. Бюрото се състои от Международната главна квартира и Регионалните служби. Бюрото и Регионалните служби поддържат директна връзка с Националните скаутски организации и ги подпомагат в тяхното развитие, координират международни и регионални скаутски срещи, съдействат на Националните скаутски организации да постигнат стандартите, необходими за приемането им като членки на СОСД.

Световната организация на скаутското движение се издържа от годишните вноски на Националните скаутски организации, които са пропорционални на числения състав на тези организации. Част от тези средства отиват за подпомагане на нуждаещите се организации и за международни мероприятия. СОСД се финансира и от своя фондация, набираща средства от дарения.

За да бъде представена една Национална скаутска организация за приемане като членка на СОСД, Световният скаутски комитет трябва да бъде убеден, че тази организация идва от една политически независима страна, че като резултат от качеството на водачите си, на системата за подготовка на тези водачи, на броя на членовете и на количеството на ресурсите си тя е в състояние да разчита сама на себе си и може да осигурява необходимите условия за нормална дейност на своите членове. Тя също така трябва да бъде в състояние да поема всички задължения и отговорности произтичащи от членството ѝ в СОСД. Тези условия обикновено се задоволяват от Организации с над 1000 членуващи скаути.

От дадена страна може да бъде призната от СОСД и приета за неин член само една национална организация. Ако в страната съществуват повече от една скаутска организация, различаващи се по верски, етнически или друг белег, тогава страната може да бъде представена за признаване от Федерацията на тези скаутски организации. Членуващата национална скаутска организация трябва да даде доказателства, че има свои структури из цялата страна, че се придържа към целите, принципите и метода на движението

и че го поддържа. Тя се регистрира в световното скаутско бюро, плаща членски внос и е длъжна да осведомява Бюрото за евентуално предвиждани промени в устава си, представя ежегоден доклад за своята дейност.

Националната скаутска организация има за ръководен орган Общото събрание на скаутите. В него участват делегати от всички нива на скаутските групи, а също така по право и скаутмастерите, регионалните водачи и членовете на Националния съвет. Общото събрание се организира редовно веднъж на две години и работата му се ръководи от правилник, който то самото гласува. Общото събрание избира или преизбира председателя на организацията и членовете на Националния съвет. Отговорно е за общата политика на Организацията, обсъжда и гласува годишния доклад на председателя и отчетния доклад на ревизионната комисия. Взима отношение по изграждането на нови скаутски групи и по избора на техните водачи. Работата му следва да протича в съгласие с добрите демократични принципи.

Националният скаутски съвет се състои съгласно общоприетата класическа схема от председател, с едно национално изпълнително бюро в негова помощ, и от петима национални отговорника съответно по програмата, по обучението, по финансите, по международните отношения и от секретар на съвета, всички със свои екипи (**фиг. 63**).

Задълженията на председателя включват общото ръководство на организацията, а също така и представителни функции. Той дава общите насоки за развитието на организацията, председателствува Националния съвет и изпълнителното бюро. **Отговорникът по програмата** разработва, приспособява към местните условия и осъществява програмата, т. е. всичко, с което скаутите се занимават – от игрите до лагеруването. **Отговорникът по обучението** разработва и осъществява обучението на старшите водачи. **Отговорникът по международните връзки** поддържа отношенията с скаутските организации на регионално и световно ниво. **Отговорникът по финансите** контролира приходите и разходите на организацията, подготвя и контролира бюджета. **Секретарят** се занимава с административните въпроси, публичност и връзки с обществеността. Той заема единствената платена служба в Националния съвет и подпомага работата на останалите членове на съвета, които са доброволни.

III. Национален съвет:

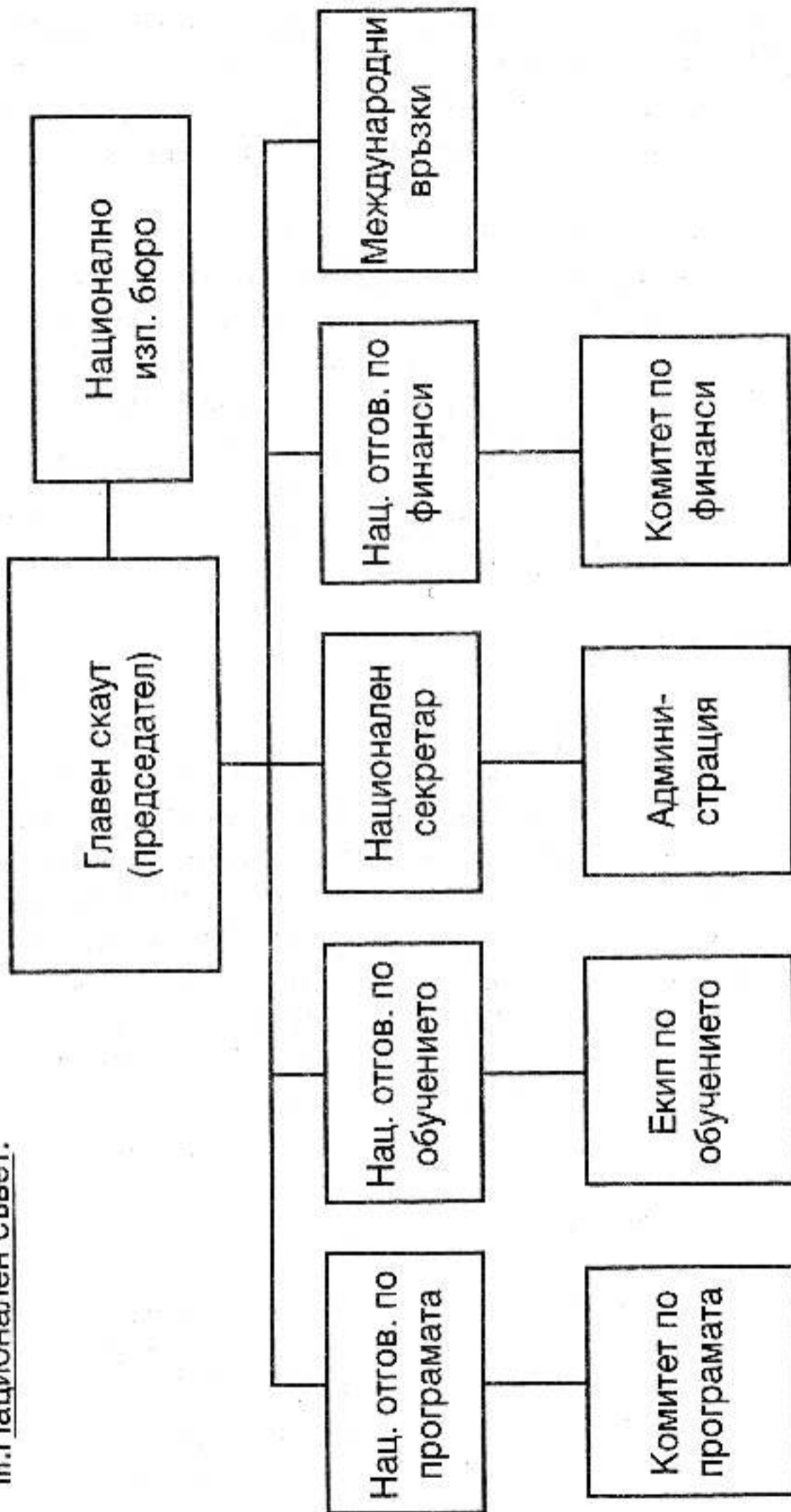

Фиг. 63 Състав на националният съвет

Всяка скаутска област – не е необходимо, нито задължително, тя да съвпада с административното делене на страната – си има водач. Неговото задължение е да координира дейността на отделните скаутски групи от областта и да поддържа връзката с Националния съвет. Той следи за правилното развитие на групите и за спазване на установените стандарти.

Скаутската група обхваща организационните единици на бобърчетата, вълчетата, скаутите (евентуално в няколко подгрупи) и роверите – т. е. всички възрастови степени. Най-често те са обединени териториално в резултат на общо ползвани клубни помещения, бази и терени за игра и занимания.

Общото ръководство на групата се поверява на водача на групата и на неговия помощник.

Бобърчетата са най-малките в организацията – на възраст от 6 до 8 години, образуват общо ядро, водено винаги от жена. Заниманията им са предимно игри.

Вълчетата са на възраст от 8 до 10 години. Обещанието, което дават, и Законът се отличават от тези на скаутите. Водачът им е обикновено жена (Акела или Балуу), помощник-водачът може да е и мъж. Подразделят се на шесторки – един водач и пет вълчета. Шесторката може да бъде и смесена, от момчета и момичета. Названията, както и голяма част от епоса и игрите са свързани с фабулата на „Книга за джунглата“ от Р. Киплинг.

Скаутите са основното ядро на една група. Те биват на възраст от 10 до 16 години (някои скаутски организации подразделят това ядро на две възрастови групи). **Основното звено е патрульт**, състоящ се от 6 до 8 момчета или момичета, от които един патрулен водач и един заместник-патрулен. **Няколко патрула, от три до пет, образуват един отряд.** Един от по-опитните патрулни водачи се избира за старши-патрулен. Отрядът се води от скаутмастера и от неговия помощник. Те винаги са старши скаути. Отрядите могат да са съставени само от патрули момчета или само от патрули момичета. Скаутмастерите са съответно мъж или жена. Напоследък все по-често се срещат и смесени отряди, в които има патрули от момчета и патрули от момичета. В този случай, ако скаутмастерът е мъж, то помощникът му задължително трябва да е жена (или обратното). Не се допускат обаче смесени патрули – възникват куп труд-

но преодолими проблеми.

Роверите образуват малка, най-често смесена, единица от 5 до 10 души, на възраст 16 -20 години, като абсолютна горна граница. И в този случай водачът и заместник-водачът са мъж и съответно жена. Заниманията на роверите придобиват все повече обществена или благотворителна насоченост. Могат да са и профилирани по интереси – различни видове спорт или увлечения. Целта е роверите постепенно да бъдат подготвени за влизане в живота. Не е задължително всички ровери да са минали през скаутски стаж.

Представената тук опростена и схематизирана структура на скаутската организация е и най-често срещаната. Естествено, отделните Национални скаутски организации имат свободата да съобразяват тази структура с конкретните местни условия, определени традиции или минал опит, както и с числеността на скаутите. Решаващ фактор при нови организации често пъти е и липсата на достатъчен брой подходящи водачи, което налага компромиси със структурата. Това винаги следва да се съгласува с СОСД.

Нека още веднаж бъде подчертано, че **скаутството е доброволно движение на всички свои нива и водачеството на една Национална организация трябва да е и да остава в ръцете на доброволци**, които биват избирани или посочвани за дадена длъжност. По изключение тези доброволци могат да бъдат подпомагани от ограничен брой платени служители, главно в администрацията, задължението на които е правилното стопанисване на материалната част. Тук трябва да бъде споменато и за твърде деликатните отношения, които могат да възникнат между скаутската организация и даден спонсор, който на никаква цена не бива да придобива правото да се намесва и разпорежда с вътрешната уредба на скаутската организация.

... „Дълга ли ти се видя тази вечер? Мисля, че трябваше да си поговорим за тези неща, и ако не сега веднага, те сигурно ще ти бъдат полезни по-нататък. И помни: това от мен – преди да се включиш в каквато и да е организация, отдели време да научиш всичко за нея. Е, да ставаме, че пак окъсняхме! Да гасим огъня и да се прибираме, че току виж са пропели първи петли. Лека нощ!“...

СКАУТСКИ РИТУАЛИ И ЦЕРЕМОНИИ

Скаутският знак и поздрав; Посвещаването; Отличия и награждаване; Отношение към знамето; Патрулният тотем и вик; Минутата за размисъл.

... „Нека примъкнем още малко дръвца и да сядаме. Че времето не чака. Ето вече седмица мина, а още има какво до ти разказвам. Нaley си чашка чай, седни и слушай внимателно, защото традициите, ритуалите и церемониите са солта и пиперът на живота – и без тях може, но му се губи вкусът! Скаутските церемонии са малко на брой, но е важно, да бъдат правени както трябва – прости, къси и искрени“...

СКАУТСКИЯТ ЗНАК И ПОЗДРАВ – Скаутският знак се прави единствено при посвещаването и при препотвърждаване на Обещанието. Прави се с изправена дясна ръка, лакетът издигнат на височина на рамото, изправени трите средни пръста и палецът покрил малкия пръст.

Скаутският поздрав е подобен на скаутския знак, но с изправените три пръста, допрени до челото, малко над дясната вежда. Този поздрав се отдава от всички скаути и старши скаути при официални случаи. Не се използва като поздрав между членовете на организацията, тъй като всички те се считат за равни и няма йерархическо разделение между тях. Отдава се стегнато, като ръката се вдига по най-дългия път пред гърдите нагоре и се спуща надолу по най-краткия.

Скаутското ръкостискане се прави с лява ръка. Бейдън-Пауел го е възприел от племето Ашанти в Африка. Само най-смелите измежду смелите се поздравлявали по този начин, тъй като това изисквало да си свалят щита. Това ръкостискане е признато от повечето скаутски организации по света.

ПОСВЕЩАВАНЕТО – Този ритуал силно впечатлява младия скаут и си струва да бъде направен със съответната тържественост, както трябва. Още повече че посвещаването в скаутство става само веднаж и тогава скаутът обещава нещо, към което ще трябва да се придържа дълго, за да не кажем цял живот!

Денът и часът на церемонията трябва добре да бъдат

премислени и предварително обявени, защото скаутът може да иска да присъстват родителите му и някой приятел. И това е негово право.

Известно време преди церемонията скаутмастерът трябва да е разисквал със скаута значението на Обещанието и на „честната дума“ и да се увери, че той разбира смисъла им. Добре е и да му се обясни как протича церемонията, за да няма излишно объркване и суетене.

За самата церемония отрядът се строява в полукръг и когато всичко е готово, помощник-скаутмастерът (или старши-патрулният) поканва скаутмастера да заеме мястото си в центъра на полукръга и застава от дясната му страна и малко по-назад. Помощник-скаутмастерът държи в ръка всички отличия, които се полагат. Ако отрядното знаме се включва в церемонията, което е най-честата практика, знаменосецът застава от лявата страна на скаутмастера.

По кратка команда патрулният водач извежда новия скаут и двамата застават пред скаутмастера, с лице към него. Патрулният водач отстъпва една крачка. Тогава скаутмастерът запитва новия скаут за значението на „честната дума“ и дали той, или тя, разбира смисъла на Обещанието и на скаутския Закон.

Ако отговорът е „Да!“, знаменосецът спуска отрядното знаме водоравно, на височина на пояса и както скаутмастерът, така и новият скаут полагат лява ръка върху него, а с дясната правят скаутския знак. Застанали „Мирно!“ всички посветени скаути от отряда също правят скаутския знак в подкрепа. Новият скаут казва Обещанието, като повтаря след скаутмастера, защото някои се объркват от смущение. След като е казано Обещанието, ръцете се свалят и знамето бива вдигнато. Скаутмастерът дава на новака отличителните знаци и го приветства с „Добре дошъл!“ в редиците на голямото скаутско братство и с няколко топли думи го приканя да не забравя за даденото Обещание и да спазва Закона. Ако скаутът не е бил в групата преди това като вълче, сега му се дава и характерната за групата връзка. Това може да бъде направено и от старши скаута на групата, ако присъства.

Патрулният водач дава на новия скаут и отличителната значка на патрула, което показва, че той е вече член на този патрул. Накрая скаутмастерът отдава чест на скаута, който му отвърща. След това новият скаут се обръща с лице към



Фиг. 64 Ритуал
на посвещаването

строения отряд и от своя страна отдава чест, на което всички му отръщат и бива отведен от патрулния си водач обратно до патрула.

Посвещаването в скаутство се прави поединично с всяко едно момче или момиче дори и ако трябва процедурата да се проточи повече. Приблизително така посвещаването е ставало още на първия скаутски лагер на о. Браунси (фиг. 64).

ОТЛИЧИЯ И НАГРАЖДАВАНЕ – При посвещаването новият скаут получава значката за членство – лилията върху виолетово поле, оградено с кордон, краищата на който са свързани с прав възел – ако скаутската организация е призната от СОСД и отличителните знаци за града или региона, за отряда и за патрула, както и националния трицвет. Всеки един от тези знаци си има уставно определено място върху униформената риза.

Що се отнася до значката, емблемата, навярно и ти си се питал как е възникнала тя. Лорд Бейдън-Пауел сам дава отговора: „Ние сме взели нашата емблема от знака за „север“ на компаса, който ни ориентира“. По-късно лейди Бейдън-Пауел добавя: „Тя ни показва правилния път, който да следваме“.

Обикновено се приема, че трите върха на лилията символизират трите точки на обещанието на скаута, а двете звездички – вярност и способност.

Емблемата на Световната организация на скаутското движение, СОСД, е описана с въже, свързано с прав възел, което символизира неразривното приятелство и братство на всички скаути по света. Цветовете на тази емблема са бяло, символизиращо чистотата, и за фона виолетово, което в хералдиката е белег за водачество и помощ за хората.

С течение на времето младият скаут израства както в патрула си, така постепенно и в организацията. Придобива знания, заема различни длъжности. И за всяко едно получа-

ва съответната значка – за скаут трета, втора или първа степен, за съответните длъжности в патрула, или една, две или три нашивки съответно за помощник-патрулен, патрулен и старши-патрулен водач, както постепенно и значките за съответно овладяваните умения.

Трябва специално да се отбележи, че всички тези отличителни знаци са за скаутите. Водачите, скаутмастерът и регионалните водачи и тези над тях носят само знака за град, отряд и членство в СОСД, трицвета и някои специални отличия – най-често „Ууд бадж“-а, знака за изкарана школа за ръководители.

За всички тези знаци и отличия скаутът се е старал и за да не се загуби тръпката от постигнатото – това е много важно – не бива да се бави присъждането на съответните значки. Прието е това да става още на следващия или най-много след два отрядни сбора. Една част от тези значки се присъждат от Съвета на патрулните водачи, друга – от скаутмастера.

Самото връчване обикновено се прави пред строените в полукръг патрули, на края на отрядния сбор. Скаутът, който ще получи значката или отличието, излиза напред и застава пред скаутмастера, сам или съпроводен от патрулния си водач, който го представя. Скаутмастерът кратко докладва постигнатото от скаута и го поздравява за това. Предава му значката, двамата с скаута си подават ръка, отдават скаутския поздрав и скаутът се връща на мястото си в патрула. Може да следва и малко тържество. Защо не използвате случая да поканите родителите на чашка чай със сандвичи, на открито, приготвени и поднесени от скаутите, следвани от демонстрация на някакво тяхно умение или състезание?

ОТНОШЕНИЕ КЪМ ЗНАМЕТО – Трицветното ни национално знаме – бяло, зелено червено (от горе на долу) – е символ както на страната, така и на народа ни. Тези три цвята, в този ред, винаги означават „България“, означават страната, в която си израснал, в която живеят майка ти и баща ти, в която са живели предците ти, за защитата на която са дали живота си немалко мъже и от твоя род. Тези три цвята винаги ще ти говорят за нивите, от които идва дъхавият хляб, за чистите ни планински езера, за белоснежните ни върхове, за морето ни, те отразяват труда и тревогите, радостите и успехите на милиони хора около теб, които милеят за тази страна, признават нейните закони и демокра-

тичното ѝ устройство и са готови да я бранят. Заради всичко това, тези три цвята, така наредени, са святи. Казвам ти това, за да разбереш защо трябва да се уважава националното ни знаме, защо трябва да му отдаваме задължителната почит. Като на живо! И неговото място е само там, високо на пилоната, високо над всичко. Или на друго почетно място. И никъде другаде.

Уважението към националното ни знаме не е задължение само на скаутите. Но на теб най-често ще ти се удава случай да го изразяваш при сбор и на скаутския лагер. Затова ти трябва да знаеш няколкото **основни правила за отношение към знамето**.

С издигане на знамето се започва официалната част на скаутския сбор. Дежурният патрулен водач подготвя знамето преди началото на церемонията, като в сгънато състояние го прикрепя към въжето на пилоната. По команда скаутите, по патрули, се строят в полукръг с лице към пилоната. Скаутмастерът, старши-патрулният и другите старши скаути застават отстрани на пилоната. Дежурният патрулен водач или скаутмастерът командва „Мирно!“ и дежурният издига знамето, бавно и тържествено. Всички строени отдават скаутски поздрав. Дежурният патрулен водач се завръща на мястото си при патрула. Командва се „Свободно!“. Следват съобщения, програмата и/или кратка молитва. Отново команда „Мирно!“ и „Свободни сте!“, скаутите се обръщат и се връщат към заниманията си.

Свалянето на знамето става при същия строй, но сега не се отдава скаутският поздрав. Сваленото знаме се откача и прибира или пък се сгъва и оставя долу на пилоната.

Когато сме на лагер, знамето се издига сутрин, в началото на програмния ден при същия церемониал. Сега обаче е допустимо скаутите да са в неофициалните си спортни дрехи, за да не се налага да се преобличат излишно два пъти. При сваляне на знамето вечер не е прието целият отряд да се строява. В определен час, всеки ден преди залез, дежурният патрулен водач и „вторият“ застават пред пилоната. Подава се проточен сигнал със свирка или тръба и всеки, кой където е, спира и застава „мирно“ с поглед към знамето. Знамето се сваля с бързо движение и се прибира или скатава на въжето ниско при пилоната. „Вторият“ при това внимава, то да не се допре до земята. Знамето е свалено, следват два кратки отривисти сигнала „продължавай така!“

и всеки се отдава на прекъснатите занимания (фиг. 65)

Ако трябва да бъдат издигнати **няколко национални знамена**, то те се издигат на самостоятелни пилони и на еднаква височина. При това нашето национално знаме се оставя най-отляво, погледнато отпред. При издигане на един само пилон, нашето национално знаме винаги стои най-високо на пилона – ако на същия пилон трябва да се издига и друго знаме (това на гости от чужбина, отрядно знаме), те винаги се оставят

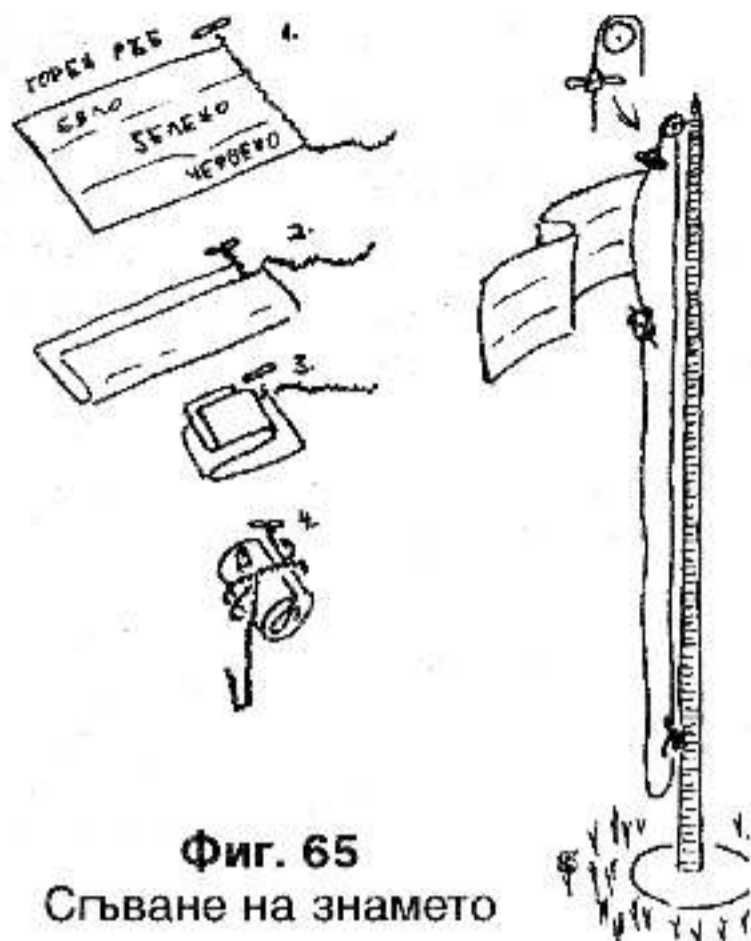

Фиг. 65
Сгъване на знамето

на същото въже, но по-ниско от него. Ако има втори пилон, всяко друго знаме се оставя да се вее по-ниско от националното и отляво, никое знаме не може да стои по-надясно от него. Ляво и дясно на знамето определяш, като си го представяш като живо. Нали и ти като излизаш оставяш дясната си от дясната си страна, на почетното място (Това е останало от рицарско време, когато лявата ръка е носила щита, а дясната – бранещия меч!). При носене на няколко знамена, националното знаме се носи от най-десния на колоната, вляво от него следва отрядното. Ако колоната се предвожда от няколко отрядни знамена, тогава националното знаме се носи отделно пред тях.

Когато знамето трябва да се вее на полу-пилон, в знак на скръб, то се издига бързо до върха на пилона, след което се спуска бавно до средата.

При движение знамето може да бъде носено по три начина – на рамо, прибрано с дясната ръка, на колана, прибрано с дясната ръка или на колана, като се развява.

Това бяха няколкото най-важни правила за отношението ни към националното и към отрядните скаутски знамена. А ако ти се наложи сам да взимаш някакво решение за друг случай, облегни се на казаното до тук и се отнасяй със знамената така, че да им зачетеш необходимото уважение.

Нека ти припомня още нещо за знамето ни: първото, така нареченият Браилски трибагреник, е било ушито от

едва 14-годишната Парашкева Стилянова през 1877 г. в гр. Браила, Румъния. Бойко момиче, нали!

ПАТРУЛНИЯТ СИМВОЛ И ВИК – Патрульът си избира име, най-често се нарича на някое животно или растение – орел, вълк, лалугер, лисица или каквото решат момчетата, кокиче, врабче, лястовичка, минзухар или друго подобно е най-честият избор на момчетата. Опростеното изображение на избраното животно или растение става символът на патрула, неговият знак или тотем, който се пришива на ръкава и изобразява на патрулното флагче. Обикновено то е триъгълно с къса страна около 20см и дълга 35 – 40см. Изработете си го вие и се постарайте да го носите винаги с гордост и то да ви представя добре!

Патрулният вик би трябвало да подражава вика на избраното животно. Кратко и силно – да речем за вълка „Ауу-уу...“. Е, ами за кокичето? Просто си избирате подходящо кратко възклицание или вик – каквото ви подсказже въображението. С този свой вик патрульът дава израз на чувствата си, на радост или на подкрепа при състезания. Или като сигнал за сбор. Викът същевременно е израз за принадлежност към точно този патрул.

В началото на скаутското движение патрулите са носили изображението на избраното животно на върха на прът, като тотемите на индианските племена, но още по времето на моето скаутстване, преди 50-ина години, тази практика беше изоставена. Пък и „индианският“ период на скаутството отдавна е отминал.

МИНУТАТА ЗА РАЗМИСЪЛ – Когато патрульът трябва да вземе трудно решение, когато волята му е поставена на изпитание, опитайте нещо, за което се твърди, че помага. Затворете кръг с ръце праметнати през рамото на приятеля отляво и отдясно, допрете глави и упорито насочете мислите си към проблема. Помълчете така минута-две, те могат да ви дадат спасителното решение!

... „Тази вечер разговорът ни не беше дълъг, но за много от нещата за които приказвахме, пък и за някои от миналата вечер сигурно ще приказваме и други път. Може и да поспорим, та нали това е пътят към истината. Е, да гасим огъня и да се прибираме по палатките!“ ...

КАК СЕ Е ЗАПОЧНАЛО ДВИЖЕНИЕТО

Бейдън-Пауел и корените на движението; Първият скаутски лагер; Скаутството в България.

... „Това е последната ни вечер тук. Сега ще ти разкажа за една наистина забележителна личност. Хвърли в огъня ей онова там дръвце, седни и слушай внимателно!“ ...

БЕЙДЪН-ПАУЕЛ И КОРЕНИТЕ НА ДВИЖЕНИЕТО – Много вечери седяхме тук с теб на разговор и ти разбираш навярно, че тези разговори ти откриват един нов свят, свят на приключения и на игри, на приятелство и на отговорност, в който преди теб са били милиони момчета и момичета. Било им е весело и им е било интересно, научили са се да бъдат по-добри, по-можещи, по-сигурни в себе си, по-способни да се справят с всички предизвикателства, с които животът е можел да ги изненада.

Да се включиш в скаутското движение значи да участваш в походи и лагери, да имаш незабравими часове сред природата, да разбираш шепота на гората, ромоленето на горското поточе, езикът на сойката, да почувстваш величието на бурята и очарованието на звездното небе.

И заедно с това, тук ти научаваш как да си направиш бивак и как да си стягаш раницата, как да си намираш пътя по всяко време, как да си сготвиш нещо от нищо, как да си служиш с въже, секирче и нож, как да наблюдаваш природата на живо и как да я запазиш жива и красива, как да си помогнеш при беда и как да спасиш приятел, как да се опазиш здрав и силен. И още много други неща.

Завързваш многобройни и трайни приятелства и разбираш какво значи да разчитат на теб и да ти вярват. Ще си винаги готов да помогнеш и ще ти помагат. Ще се чувстваш достоен член на своето общество, проявявал грижа и намерил признание. Ще стигнеш до изворите на вярата. И винаги, винаги ще чувстваш, ти не си сам!

Тук си с приятелите си, сред които ти е хубаво, с които се разбираш. Скаутството е нещо весело и нещо, което носи радост – **ако не е, то не е скаутство!**

Пътят към този свят, който се открива пред теб, е дълъг.

И никой не ти обещава, че той винаги ще бъде лек. Но винаги до теб ще има някой, който вече е вървял по този път, някой на когото ще можеш да разчиташ и на когото можеш да вярваш. Крайният избор във всичко, обаче, си е твой и си остава твой. Ти си, който решаваш в каква посока ще се движиш и колко бързо ще вървиш!

И най дългият път започва с първата крачка. А питал ли си се някога кой всъщност е тръгнал първи по този път, кой е човекът, проправил го през гъсталака на нашето ежедневие? Кой е основателят на скаутското движение?

Неговото име е Робърт Стивънсън Смит Бейдън-Пауел. Близките са му викали просто Сти, а по-късно самият той се е назовавал Б-П (произнасяно Би-Пи). Роден е на 22 февруари 1857 г. в Лондон, Англия, в семейството на духовник, по майчина линия внук на адмирал, и правнук на изобретателя на локомотива Джордж Стивънсън. Като малък Сти обичал да си въобразява, че е трапер или индианец. Тринадесетгодишен, той е вече ученик в колежа Чартърхауз. Една малка горичка, наричана „Шубрака“, в съседство с колежа и по правило забранена за учениците, била любимото му място. Тук той залагал капани, изпичал уловения дивеч и използвал всички хитрини и лукавства на Сиуксите, за да не бъде откриван от учителите си. Тук, и по това време, вероятно се е зародило Скаутството.

Винаги, когато това било възможно, Сти излизал на различни експедиции с по-големите си братя, те били общо четирима. С лодка плували по бреговете на Англия или с раница на гръб се скитали с дни по хълмовете, като се грижили сами за себе си.

Израснал, той постъпва в армията – втори от общо 700 кандидати за офицери. Изпращат го като лейтенант във военния корпус в Индия. Тук цели десет години той развива своите дарби – да наблюдава, да се укрива, да живее под открито небе. Язди, спортува много. Поверяват му да командва и обучава отделение от военни разузнавачи, скаути (Според Оксфордския речник, скаутът е човек, кораб или малък бърз самолет, изпращан напред, за да събере информация за разположението и силите на противника – съгледвач, разузнавач). При обучаването го впечатлява неспособността на пристигащите от Англия новобранци да оцеляват сред природата. За известно време е аташиран в Русия, където талантите му жънат възхищение и похвали. В тези годи-

ни няма битка, в които Б-П да не е учствал пряко.

Вече като полковник той бива изпратен през 1888 г. в Африка. При една акция срещу племето Матабеле, той пленява вожда Динизулу, който му подарява една огърлица от дървени мъниста (По-

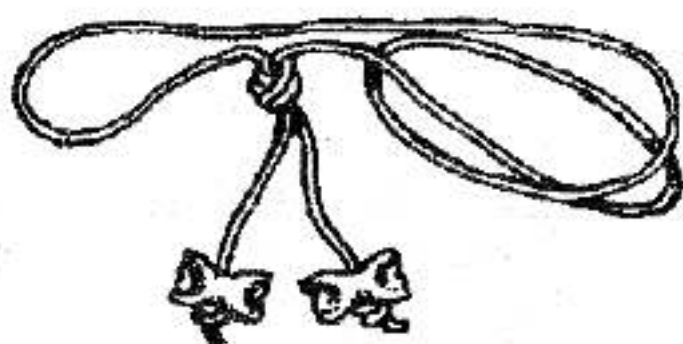

Фиг. 66 Отличието „Ууд бадж“

късно Бейдън-Пауел използва тези мъниста за първите отличия „Ууд бадж“, присъждани на старши скаути в знак на това, че са завършили курс за ръководители и имат право да обучават) (фиг. 66). С един контингент от 1000 бойци под свое командване Б-П води отбраната на градчето Мефекинг по време на Бурската война. 10 000 бури (холандски заселници) обсаждат градчето в течение на 217 дена. Б-П използва всички възможни средства, за да защити града срещу многократно превишаващия го по численост противник. Към края на обсадата в града остават толкова малко бойци, че лорд Едуард Сесил, офицер от главният щаб, събира едно отделение от момчета на възраст от 9 до 15 години и им възлага задачи като наблюдатели, сигналисти и куриери. Момчета се справят с възложените им задачи много по-добре от очакваното.

Градът е освободен от дошлите подкрепления на 16 май 1900 г. и Б-П се вижда внезапно национален герой. Произведен на 43 годишна възраст в чин генерал-майор (най-младия!), той влага цялата си енергия в организирането на Южноафриканската конна полиция – хора със подчертано чувство за дълг и отговорност, способни да се справят с всякакви трудности.

Опита, натрупан при подготовката на тези специални части, Б-П излага в книгата си „В помощ на разузнаването“ („Aids to scouting“), която се посреща с голям интерес от обществото и особено от по-младите.

Завърнал се обратно в Англия, Бейдън-Пауел вижда, че повечето млади хора в големите градове нямат какво друго да правят освен поразии. Това го подтиква да опита идеите си относно едно ново младежко движение, като се опира на положителните впечатления от работата на момчетата от Мефекинг.

Така на 29 юли 1907 г. с 20 момчета – синове на прияте-



Фиг. 67 Портрет на Бейдън-Пауел

ли и хлапета от махалата – той отива да лагерува на о. Браунси, в залива Пуул, пред графство Дорсет в южна Англия. Това е и първият скаутски лагер! Предвиден за една седмица, той продължава 10 дена, защото момчетата просто не искали да се прибират! Целта на лагера е била да се закалят момчетата физически, да се научат да помагат на другите, сами да потърсят и открият Бога – все неща, които намират място в публикуваната година по-късно негова книга „Скаутство за момчета“ („Scouting for boys“).

Много скоро след излизането на книгата навсякъде из Англия момчетата сами започват да организират патрули. Движението се разраства толкова бързо, че Бейдън-Пауел се вижда принуден да напусне военната служба, за да се посвети изцяло на новото младежко движение (фиг. 67).

Две години по-късно в Англия се наброяват вече 108 000 бой-скаути, както те са се наричали отначало. Няколко години по-късно (около 1916 г.) съпругата на Б-П, Олав, създава и организацията за момичета, тази на Момичетата водачки (Girl guides), които по онова време вече наброяват 8000 (Те по структура и програма значително се различават от скаутите и съществуват самостоятелно и до ден днешен. Момичетата скаути са едно сравнително ново явление!). На първото голямо Световно Жамборе в Олимпия хол, Лондон, през 1920г. Бейдън-Пауел бива провъзгласен за Световен Главен скаут.

За подготовка на водачи Б-П е ползвал един постоянен скаутски лагер на североизток от Лондон, „Гилуел парк“, разположен в гората на Еппинг. През 1929 г., в признание на заслугите му към младежта, той бива приет за барон и получава титлата лорд Бейдън-Пауел от Гилуел. Разделя се с движението през 1937 г., по време на голямото жамборе в Холандия, пред 28 000 скаути от цял свят. Оттегля се в Кения, където умира на 7 януари 1941г. Последните му думи, казват, били „Be prepared!“ („Бъди подготвен!“) – девиза, който той издига при първия си скаутски лагер. Надгробната му плоча носи знака (кръгче с точка по средата), с който следотърса-

чите съобщават: „Завърнах се у дома!“.

Днес скаутското движение е едно от най-мощните младежки движения, което включва повече от 16 000 000 момчета и 8 000 000 момичета в над 150 страни из целия свят – всички обединени от желанието да бъдат по-добри и по-способни!

А как ли е протекъл първият скаутски лагер на о. Браунси? Ето как го описва в спомените си едно от момчетата, участвали на него:

ПЪРВИЯТ СКАУТСКИ ЛАГЕР – . . . „На палубата на корабчето, което ни носеше към острова, беше оживено. „Животът в лагера ще протича на малки групи, които ще наричаме патрули. Един от вас ще ги ръководи“. Бейдън-Пауел говореше спокойно, като стоеше сред нас и ни разясняваше предстоящия престой.

„Всеки патрул ще носи името на някакво животно: вълци, врани, бизони, косове“ – продължи той, щом се установихме на острова. Когато извикаха името ми, аз се присъединих към „вълците“. Но едва когато си наложих шапката, едната страна на периферията на която беше вдигната и прикрепена с малка позлатена лилия, аз усетих, че мечтата ми става действителност. Ние бяхме около двадесетина момчета на моя възраст, които отивахме да лагеруваме на остров Браунси с генерал Бейдън-Пауел, вероятно един от най-честваните мъже в нашата страна. Едно тънко гласче запита: „А какво означава Б. П. изписано върху значката?“ Всички се засмяхме. Някой каза с тих глас: „Това са инициалите“. „И не само това“ – добави Бейдън-Пауел – „това означава преди всичко „Би припейрд“ (Бъди подготвен). Един добър девиз за скаутите, не е ли така?“. След това той събра патрулните водачи, за да подготвят програмата за деня. А всеки патрул си издигна палатката, подреди я и изкопа канавка наоколо ѝ за в случай на дъжд.

След обяд ние вече се бяхме настанили върху сгънатите ни на две завивки, раниците ни пред нас. Сетне с обединени усилия ние издигнахме висок пилон, на който се развяваше Британското знаме.

Вечерта, насядали около огъня, Б-П разказваше за живота на младите зулуси. На възраст, когато възмъжават, всеки един от тях трябва да прекара около един месец сам в гората. Боядисват го в бяло и той, младежът-зулу, трябва

да се крие така, че никой да не го види. Той трябва да се оправя в саваната сам, докато падне боята. Б-П ни научи на една много смешна зулуска песен – „Аз съм великият лъв“. Много се смяхме, като го гледахме как подскача и танцува. На другата заран ни събуди тромпет с много нисък тон: Б-П надуваше един дълъг и посукан рог от газела кудан.

След утринния тоалет и една обилна закуска ние се строихме за поздрав на знамето. Нашето учудване от това разнищено и надупчено знаме се превърна във възторг, когато научихме, че то е същото това, което се е развявало 217 дена над обсадения Мефекинг, който Б-П е защитавал по време на Бурската война.

Денят мина в подреждане на лагера и на местата за патрулите. Един патрул дори се опитваше да си направи легла от клонки. Следобяда ни беше претоварен с игри, правилата на които се обясняваха от самият Бейдън-Пауел, който сетне сам биваше и арбитър.

Вечерта всеки патрул си запали по един голям огън. Когато остана само жарава, ние си пекохме шишчета от месо, нанизано на тънки дървени клечки. Сетне Б-П ни разказа как веднъж, изненадан от бойци-зулуси, той с голяма скорост превалял през един рид, скачайки от камък на камък. „Когато най-сетне се метнах на коня си“ – спомни си той с облекчение, – „благодарих на Бога, че бях учил шотландски танци!“

Петък, 2 август, всеки патрул си изгради колиба от клони, в която да може да се побере – „Така, сега нещата изглеждат по-добре“ – ни каза Б-П – „стига покривът да не протече!“

След обедната почивка се учихме да управляваме лодка в близкото блато. Два часа по-късно, когато бяхме почнали да се справяме с лодките, по даден знак се впуснахме с тях да гоним един кит. Скаутите-харпунари на носа на лодката трябваше добре да се целят и точно да мятат харпуна, за да улучат кита – естествено, един голям плаващ пън – и да успеят да го изтеглят на брега. Играта на мечки завърши следобяда. Лагерният огън, вечерта, се огласяше от африкански песни.

На другият ден Б-П ни обяви, че всяка вечер един патрул ще остави лагера и ще бивакува без палатка някъде, където си избере.

Изучавахме следите на един ходещ и на един тичащ чо-



век, следите оставени от колело. . . . Междупатрулните игри се редуваха безспир целия ден и ни накараха да забравим тревожното очакване на бивака. Следобяда приключи с играта „Ким“, произлязла от един разказ на Р. Киплинг. Трябваше да разгледаме кратко една дузина предмети и след това да ги запишем. Беше трудно, но след няколко упражнения успях да си подобря вниманието.

Като си изпихме чая, нашият патрул си взе нещата и малко хранителни припаси и тръгнахме на експедиция. Бяхме си избрали едно ъгълче на плажа, защитено от малка дюна. Запалихме огън.

След вечерята ние си импровизирахме една забава, на която всеки представяше по нещо. Изтегнаха се край огъня, под звездите, нощта изглеждаше великолепа. Преди да заспя си помислих, че ще разкажа за всичко това на братовчедка си Шърли, която ни беше проглушила ушите с разказите си за Индия и която сигурно ще се поболее от завист.

На другата сутрин подредихме всичко, угасихме огъня и се завърнахме в лагера. За наше голямо учудване Б-П и другите патрулни водачи ни разказаха за всичко, което бяхме правили: нашите караули явно не са били достатъчно зорки (фиг. 68).

След като четохме от Библията, неделният ни ден беше посветен на изучаване на природата. Всеки скаут, с бележник в ръка, тръгна да наблюдава птиците, животните. Някои от нас проследяваха зайците, други рисуваха чайки, потапници или корморани.

По една система от точки за 12 нарисувани дървета и техните листа, за 12 риби или 12 следи на различни животни

Фиг. 68 Лагера на о. Браунси

и птици, всеки скаут можеше да си спечели значката „Природа“.

Седнали около огъня, Бейдън-Пауел разказваше историята за крал Артур и за рицарите от кръглата маса. Те обикаляли света, за да намерят Светия Граал – потира, в който била събрана Христовата кръв. При това, където и да отивали, те оказвали съдействие, въздавали правда, помагали на бедните, защитавали слабите.

На шестия ден, както рицарите на крал Артур, така и ние тръгнахме да бъдем някому от помощ. С приятеля си Уилям двамата помогнахме на едно семейство да събира дърва и да си подреди сайванта. Когато се завърнахме, всеки разказа, при дадена честна дума, за това, което е направил. Хората, на които помогнахме, бяха поискали да си платят, но ние отказахме. Бейдън-Пауел ни обясни кода на честта на рицарите: „Скаутите също си имат правила на играта, за цял живот. Техният поздрав им напомня: трите издигнати пръста означават, че скаутът е откровен, предан и чист. Палецът поставен върху кутрето означава, че силният защитава слабия“.

Този ден беше посветен на спасяване, на първа помощ и на пренасяне на „ранени“. Имаше извън това и ден на Отецеството, на гражданските задължения, на пожарната охрана, на историята на Британия, на благотворителните общества и за помощ на нуждаещите се. Всяка вечер един патрул излизаше на експедиция и на бивак. Всеки ден имаше по някоя нова игра, нова песен, научавахме нещо ново – как да си оплетем покрив от папрат или да си направим въжена стълба, как да пропълзяваме безшумно и как да се прикриваме. Тези десет дена се изнизаха като падаща звезда.

Последния ден патрулите се състезаваха в игрите от прежните дни: теглене на въже, пренасяне на „ранени“ под прикритие, играта „Ким“ и естествено отново лов на китове.

Накрая трябваше да вдигнем лагера и да подредим всичко така, че да не можеш да си и представиш, че двадесет момчета са били тук цели десет дена.

Седем години по-късно ние вече бяхме 100 000 скаути в Великобритания!

(По разказа на един от участниците на о. Браунси.)

СКАУТСТВОТО В БЪЛГАРИЯ – Тук то бележи своето начало няколко години по-късно. Между 1911 и 1915 г. в страната има вече организирани отделни отряди. До същинско движение скаутството тук се развива едва след известно отзвучаване на затрудненията след Първата световна война (към 1922 г.) под ръководството на Д. Александров и Ст. Янчулев. Първи главен скаут става П. Траянов.

Броят на скаутите в България нараства бързо и през 1925 г. той е достатъчен, за да се свика и първото Национално жамборе, следвано на равни интервали от време от още две. Към края на 30-те години движението наброява вече около 60 000 членове. Към това число следва да се прибавят няколко самостоятелни отряда руски и арменски скаути, с директна връзка към Главната квартира.

Възникването в началото на 40-те години фанатично националистически и военизирани младежки организации, както в някои европейски страни, така и в нашата, принуждава „Организацията на Българските младежи-разузнавачи“ да се саморазпусне. Това става около 1940 – 1942 г. (Точната дата е спорна.) Само отделни отряди арменски скаути оцеляват до 1943 г., след което биват разпуснати и те.

Между 1944 и 1989 г. в страната ни няма подходящи условия за съществуването на една подчертано демократична младежка организация, каквата е скаутската.

Политическите промени, настъпили в страната ни, и началото на демократизацията, позволяват през 1991 г. да се започне процес на постепенното възстановяване на скаутското движение. Носители на скаутския дух се явяват малкото останали от онова време стари скаути, подпомагани от скаутските организации на няколко приятелски страни и от Световната организация на скаутското движение в Женева.

България е една от страните-основателки на Световната организация на скаутското движение.

... „Така. Това беше. Сега знаеш почти всичко, което ти трябва, за да можеш да водиш патрулчето си с увереност и съгласно правилата на играта. Казах „почти“, защото при всичките ни разговори чувствах, че някои въпроси можеха да бъдат разгледани по-подробно, а други да бъдеха разширени. Но като начало това, което научи до тук, ще ти стига. Пък и скаутство не се учи по книга! Преди да изпием последната чашка чай, нека още веднъж те помоля за нещо – бъди скаут, достоен за името си, пази се и опази и скаутите си от сектите и от дрогата, пък мен ако питаш и от алкохола и цигарите. Защото те са убийци! И единственият начин да се опазите от тях, това е да стоите далеч от тях!

Е, сега вече наистина стана време да загасим за последно огъня, но преди да сме си казали „лека нощ“, нека си призная, че тези чудни вечери ми бяха истинска радост и ще ми се да вярвам, че са били такива и за теб, че си ме разбирал правилно и ти е било от полза това, което си чул. Сега от сърце ти желая успех и много радостни часове със своя патрул!“ . . .

През цялото време, докато съставях тази книжка, съзнавах много добре, че всеки патрул и всеки отряд са си различни по своему и че скаутството, в своето многообразие, позволява те да бъдат такива. За това по-голямата част от казаното тук трябва да бъде приемано повече като препоръка, отколкото като закостеняло правило, защото вярвам, че с времето водачите сами ще намерят начина с който най-добре да постигнат целите на движението. Скаутството е практика, но преди всичко то е приятелство. То е приключение, което ни носи радост всеки ден. То е обич. То е и щура веселба и дълбока сериозност. То е приносът на живота на открито към изкуството да се живее. То е желанието да се служи на другите и да се учи на смелост. То е постоянното чувство, че ние всички сме чада Божи!

Амманфорд, Уелс, 3. 2. 1997 г.

ЛИТЕРАТУРНИ ИЗТОЧНИЦИ

- "The wolf that never sleeps" - a story of Baden-Powell - Marguerite de Beaumont, London, 1944/1991
- "Plein vent" N 28, avr. 93, - Revue des eclaireuses et eclaireurs de S. G. P.
- "The fun of scouting" - Peter Brown. - The scout association, 1985.
- "Challenge and adventure" - Derek Capper - The scout association, 1985.
- "The scout troop" - Ron Jeffries, Paul Moynihan - The scout association, 1985.
- "Scout camping" - Tony Kemp, Jermy Sutton-Pratt - 1973/1991.
- "Scout Proficiency badges" - The scout association, 1987.
- "Fundamental principles" - World scout bureau, 1989.
- "Constitution and by-laws of WOSM" - World scout bureau, 1992.
- "Coeducation" - Guidelines for scout associations - World scout bureau, 1992.
- "YMCA-Jungscharhandbuch" (Xerocopy, ?)
- "Scouts praying" - Barry Anderson et al. - The scout association, 1995.
- "The scout record book" - The scout association, 1993/1995.
- "The patrol leaders handbook" - Mike Breman, Stephan Nixey, The scout association, 1993.
- "The pathfinder award" - Peter Rogers, Peter Brown - The scout association, 1993.
- "The scout leaders handbook" - Jean Barrow et al. - The scout association, 1993.
- "The membership badge and the scout award" - Petre Rodgers, Peter Brown - - The scout association, 1993.
- "Games and activities for scouts" - Alec Spalding - 1985/1994.
- "The boy-scout handbook" - 10-th ed., Robert Bircby - Boy-scouts of America, 1990.
- "Scouting for boys" - Sir Robert Baden-Powell - 11. ed., 1908/1924.
- "Le livre des scouts" - ed. des Scouts de France, 1990.
- "Boy-scouts of America - the official handbook for boys" - 21-st ed., 1919.

БЛАГОДАРНОСТ

Известно е, че всеки нов учебник, наръчник или друго помагало са се опирали на цяла редица предхождащи ги издания. Не е тайна и това, че за всеки автор неизбежно са стоели множество съмишленици, приятели, семейството му, които са го подкрепяли в работата и на които той остава винаги в дълг.

Не е по-различно и в този случай. Затова на мен ми е особено приятно да изкажа своята искрена благодарност към моите приятели и скаути на ръководна длъжност Еди Парсехян, Снежа, Иван и Офелия Къневи, Гаро Гемджиян, Теодор Даскалов, Оля Петкова и Яна Стоева, отделили време за първи прочит на ръкописа, за препоръки и отзиви.

Благодаря също така на дъщеря ми Карин, помогнала ми с обич и внимание при писането, както и на добрата ми съпруга Аракси, проявила много търпение и разбиране за моите увлечения.

Благодаря и на тружениците от издателство "Пеликан-алфа" за старателното редактиране и оформяне на книгата, което не беше леко.

Благодаря още веднъж на Жан-Пиер Избенджиян и Рей Саундерс от Световната организация на Скаутското Движение в Женева за тяхното приятелство, за тяхната инициатива и поддръжка, без които издаването на тази книга нямаше да бъде възможно.

СЪДЪРЖАНИЕ

РАЗГОВОР ПЪРВИ

- Ти ставаш патрулен водач** 7
*Изборът, как става това; Твоята задача и твоите задължения;
Подготвянето ти за предстоящата задача; Откъде помощ?*

РАЗГОВОР ВТОРИ

- Твоят патрул и неговото място в отряда** 11
*Патрульът - какво е това? Ядрото на патрула - приятелите;
Численост и длъжности; Изборът на помощника ти; Патрульът
се съвещава; Патрульът живее; Проблемни момчета; Мястото и
значението на патрула в отряда; Старши-водачите и ти*

РАЗГОВОР ТРЕТИ

- Израстване в патрула** 25
*Новите скаути в патрула и стъпалата нагоре; Умения и значки;
Твоето развитие в скаутството и извън него; Накъде след това*

РАЗГОВОР ЧЕТВЪРТИ

- Съветът на патрулните водачи** 30
*Съветът и участващите в него; Какво се решава там? Място
и честота на сбирките; Пред кого се отчита Съветът и тво-
ят дял в работата му*

РАЗГОВОР ПЕТИ

- Заниманията ти с патрула** 36
*Заниманията, подготовка и обучение; Сигурност преди всичко
и искане на разрешение; Скаутски игри; Попътни знаци и сиг-
нали; Възли, свръзки и пионерски работи; Стягаме се за поход;
Лагеруване и бивакуване; Лагерни вечери и забави; Палене на
огън и диво готварство; Да пазим природата; С карта и ком-
пас; Сигнализация; Малко спорт за здраве; Нашата вяра*

РАЗГОВОР ШЕСТИ

- Скаутството като идея и организация** 105
*Принципите, целите и методът; Обещанието и Законът; Доб-
ротото дело; Духовните измерения на скаутството; Скаутската
организация*

РАЗГОВОР СЕДМИ

- Скаутски ритуали и церемонии** 132
*Скаутският знак и поздрав; Посвещаването; Отличия и наг-
раждаване; Отношение към знамето; Патрулният символ и вик;
Минутата за размисъл*

РАЗГОВОР ОСМИ

- Как се е започнало движението** 139
*Бейдън-Пауел и корените на движението; Първият скаутски ла-
гер; Скаутството в България*

- ЛИТЕРАТУРНИ ИЗТОЧНИЦИ** 149

- БЛАГОДАРНОСТ** 150

РАЗГОВОРИ КРАЙ ЛАГЕРНИЯ ОГЪН

В помощ на патрулния водач

Съставител: *Нубар Керестеджиян*

Редактор: *Димитър Попиванов*

Художник: *Пенчо Мутафчиев*

Коректор: *Василка Петрова*

Технически редактор: *Владимир Бояджийски*

Формат 84 / 108 /32, Печ. коли 9,50

Издателство "Пеликан - Алфа" – 1000 София,

ул. „Цар Асен“ № 43, IV ет., тел.: 802-848

Печатница ИК "Иван Вазов", ул. "Бенковски" № 14

ISBN 954 - 511 - 043 - 0

Скаутското движение обединява около 16 милиона млади хора от над 150 страни из цялия свят. Възникнало през 1908 г. в Англия, до днес то е допринесло за духовното израстване и физическото укрепване на повече от 250 милиона момчета и момичета. Дълбоко демократично по своя дух, Движението се основава на няколко прости правила, доброволно приемани като код на поведение. То е приключение, което носи радост всеки ден. То е обич и разбиране за света около нас. То е искреност и приятелство. То е и щура веселба и дълбока сериозност. То е приносът на живота под открито небе към изкуството да се живее и оцелява. То е желанието да се служи на другите. То е постоянното чувство, че ние всички сме чада Божии!